



ESPAÑA

(19) ES (11) (21) (22)	NUMERO 264.330	(10) Y
	FECHA DE PRESENTACION 22 Marzo 1982	

MODELO DE UTILIDAD

16 NOV. 1982

(30) PRIORIDADES:	(32) FECHA	(33) PAIS
(31) NUMERO		

(47) FECHA DE PUBLICIDAD	(51) CLASIFICACION INTERNACIONAL
	B65D 71/00

(54) TITULO DE LA INVENCION
"CAJA-BOTELLERO"

(71) SOLICITANTE (S)
D. JOAQUIN ANTONIO DOY PICA, D. JOAQUIN CERVERA SANPERE y D. ANTONIO VILA MAS

DOMICILIO DEL SOLICITANTE
Los dos primeros en ARENYS DE MAR (Barcelona), Rbla. Obispo Pol. 118 y San Fransesc, 30, respectivamente y el tercero en ARENYS DE MUNT (Barcelona). Llorens Trias, 9

(72) INVENTOR (ES)

(73) TITULAR (ES)

(74) REPRESENTANTE
D. JOSE MIGUEL GOMEZ-ACEBO Y POMBO

La presente solicitud se refiere a una caja-botellero, del tipo de las que están constituidas por un paralelepípedo recto rectangular, de paredes y bases rígidas y sólidamente unidas entre sí.

5 Es de sobra conocido el tipo de cajas transportadoras de botellas, particularmente de botellas de vinos y cavas selectos, hechos de madera, que en su interior llevan separaciones para las botellas constituidas de material plástico, paja, cartón o similar.

10 Este tipo de cajas de transporte, son en su totalidad de un solo uso, siendo desechadas por el consumidor una vez que la caja ha realizado ya su cometido de transporte.

Es evidente que, si bien este tipo de cajas de transporte resulta ser un envase que realza la presentación de
15 los productos que contiene, el precio de una caja de este tipo es muy elevado y solo se justifica en un número limitadísimo de casos, y más particularmente cuando el precio del producto puede absorber con creces el gasto que representa la caja.

20 La caja-botellero objeto de la presente solicitud, permite transformar una caja que en principio se utiliza para el transporte de las botellas, en un práctico botellero posterior que, además de producir una utilidad directa al consumidor de los productos contenidos en la caja, puede
25 redundar en un prolongado efecto publicitario en favor del industrial productor, pues tal tipo de botellero es susceptible de ser colocado en un lugar preferente del domicilio del

usuario, a la vista de visitantes que pueden ser fácilmente atraídos a la compra de los productos originales, con el fin de obtener un botellero similar.

En su esencia, la caja y el botellero de que se trata se caracteriza porque está dotada de una placa perforada, adaptada para soportar el cuello de las botellas, y de una retícula adaptada para soportar el cuerpo de las botellas, estando dispuestas la placa perforada y la retícula paralelas a las bases de la caja, de modo que cada perforación de la placa se corresponde a una abertura de la retícula y entre ambas determinan un alojamiento para una botella, siendo la base más cercana a la retícula susceptible de ser abierta para permitir el asentamiento de las botellas por su base.

Otras características y ventajas de la caja-botellero objeto de la presente solicitud se desprenderán de la descripción que a continuación se hace con relación a los dibujos adjuntos, que ilustran, a título de ejemplo no limitativo, una forma de realización de la misma.

La Fig, 1 muestra una vista en alzado frontal de la caja-botellero, durante su función de caja de transporte, parcialmente seccionada;

Las Figs. 2 y 3 ilustran sendas vistas en planta y de perfil, en la función de botellero, seccionadas según II-II de la Fig. 1 y III-III de la Fig. 2, respectivamente; y

la Fig, 4 es una vista en alzado frontal, a escala reducida, de una composición de tres botelleros según la solicitud.

En dichos dibujos puede apreciarse que la caja-botella

de que se trata comprende unas paredes 1 y unas bases 2 y 8 rígidamente unidas entre sí.

En su interior, está dispuesta una placa perforada 3, adaptada para soportar el cuello de las botellas 4, así como una retícula 5, adaptada para soportar el cuerpo de las botellas 4.

La placa 3 y la retícula 5 están dispuestas paralelas a las bases 2 y 8 de la caja, correspondiéndose la perforación 6 de la placa 3 a una abertura 7 de la retícula 5, determinando entre cada perforación 6 y su correspondiente abertura 7 un alojamiento para una botella 4.

La base 8 más cercana a la retícula 5, es susceptible de ser abierta y retirada, para permitir el asimiento de las botellas 4 por su base.

La caja-botellero está dotada de unas aberturas 9 en sus paredes laterales 1, adaptadas para facilitar el asimiento de la misma.

También está dotada la caja-botellero en sus paredes laterales 1 de unos pequeños orificios 10, adaptados para recibir a presión unas espigas 11 de fijación para mantener yuxtapuestas dos cajas-botellero iguales, tal y como se aprecia en la Fig. 4.

Se hace constar que todo cuanto no altere, cambie o modifique lo esencial de la caja-botellero descrita, puede quedar sometido a variaciones de detalle.

En especial debe destacarse que la presentación de la caja puede ser cualquiera, barnizándose o pintándose sus caras

externas y/o internas. Asimismo, la base 8 puede estar constituida por una o dos puertas que oculten las botellas pero que al propio tiempo las mantengan fácilmente al alcance de la mano del usuario.

N O T A

El Modelo de Utilidad que se solicita recae sobre las siguientes reivindicaciones:

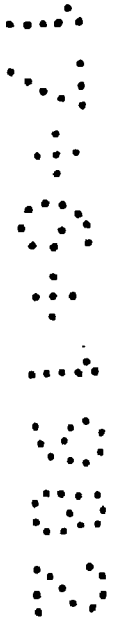
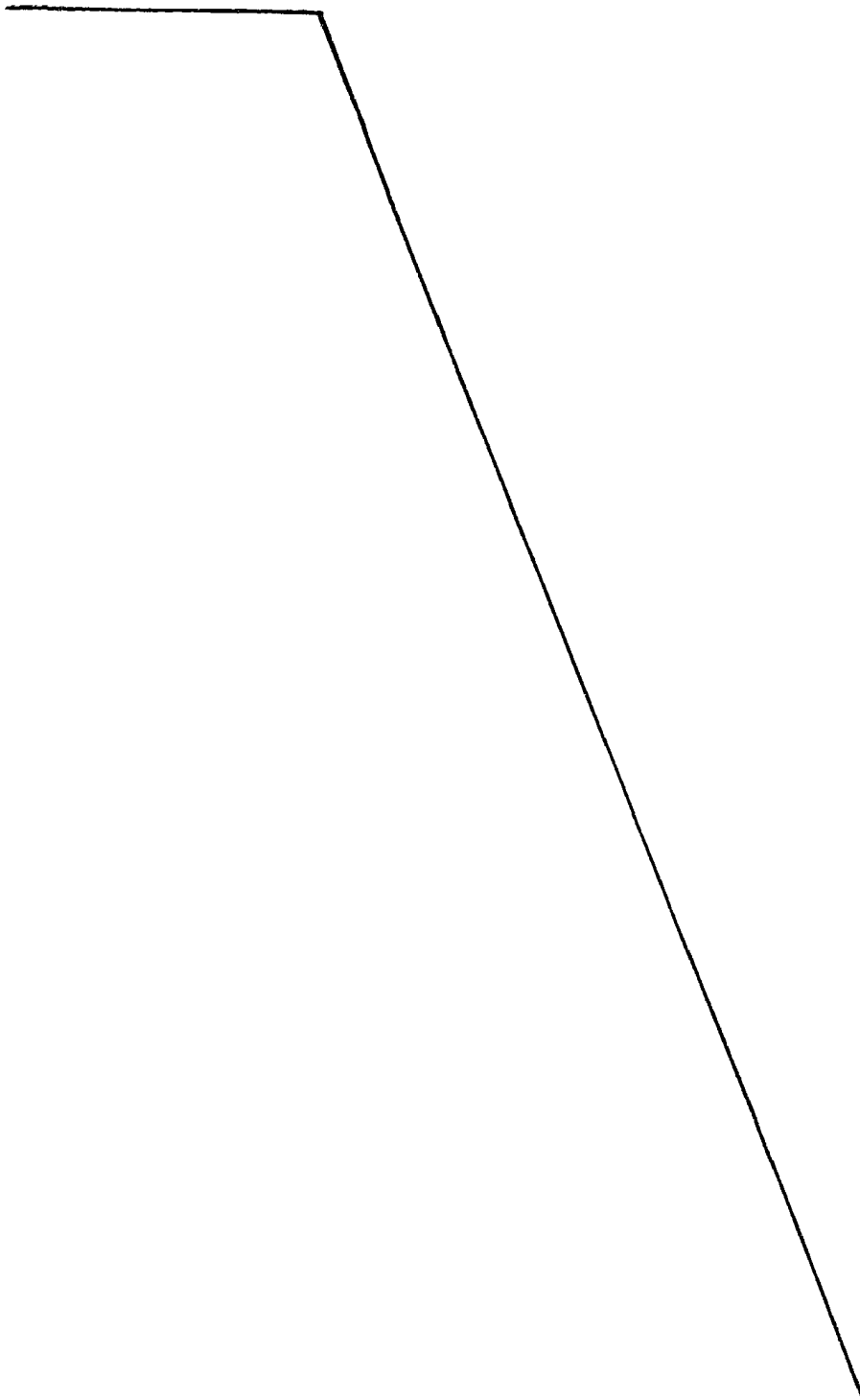

REIVINDICACIONES

1ª.- Caja-botellero, del tipo de las que están constituidas por un paralelepípedo recto rectangular, de paredes y bases rígidas y sólidamente unidas entre sí, caracterizada porque está dotada de una placa perforada, adaptada para soportar el cuello de las botellas, y de una retícula adaptada para soportar el cuerpo de las botellas, estando dispuestas la placa perforada y la retícula paralelas a las bases de la caja, de modo que cada perforación de la placa se corresponde a una abertura de la retícula y entre ambas determinan un alojamiento para una botella, y siendo la base más cercana a la retícula susceptible de ser abierta para permitir el asimiento de las botellas por su base.

2ª.- Caja-botellero según la reivindicación 1ª, caracterizada porque está dotada en las paredes laterales de unos orificios adaptados para recibir a presión unas espigas de fijación para mantener yuxtapuestas dos cajas-botellero iguales.

3ª.- Caja-botellero según las reivindicaciones 1ª y 2ª, caracterizada porque está dotada de unas aberturas en dos paredes laterales opuestas, adaptadas para facilitar el asimiento de la caja-botellero.

4ª.- CAJA-BOTELLERO,

tal y como queda descrito y reivindicado en la presente memoria que consta de seis hojas mecanografiadas por una sola cara y de una lámina de dibujos.

BARCELONA, 22 de Marzo de 1982.

JOAQUIN ANTONIO DOY PICA,
JOAQUIN CERVERA SANPERE y
ANTONIO VILA MAS

P.P.

J. M. GOMEZ-ACEBO Y POMBO
o. p. fde. J. M. Valentin-Fernandez

Valentin



ESCALA VARIABLE

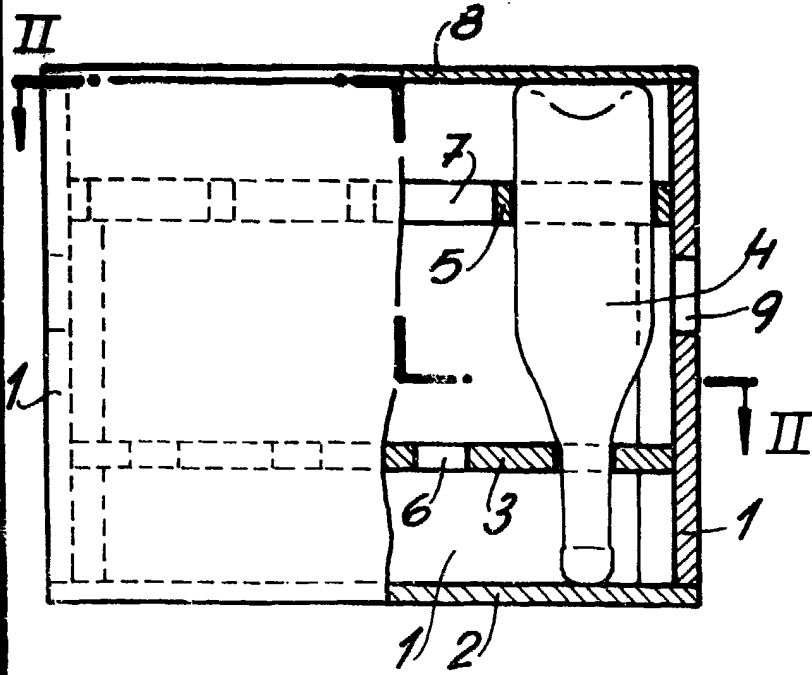

FIG. 1

FIG. 2

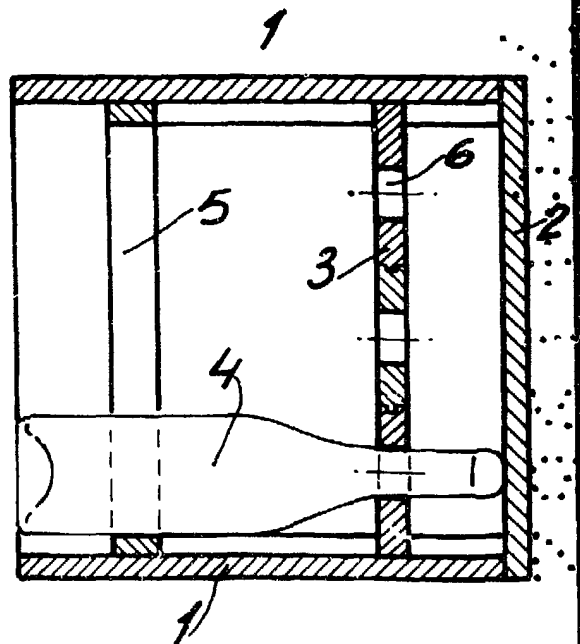
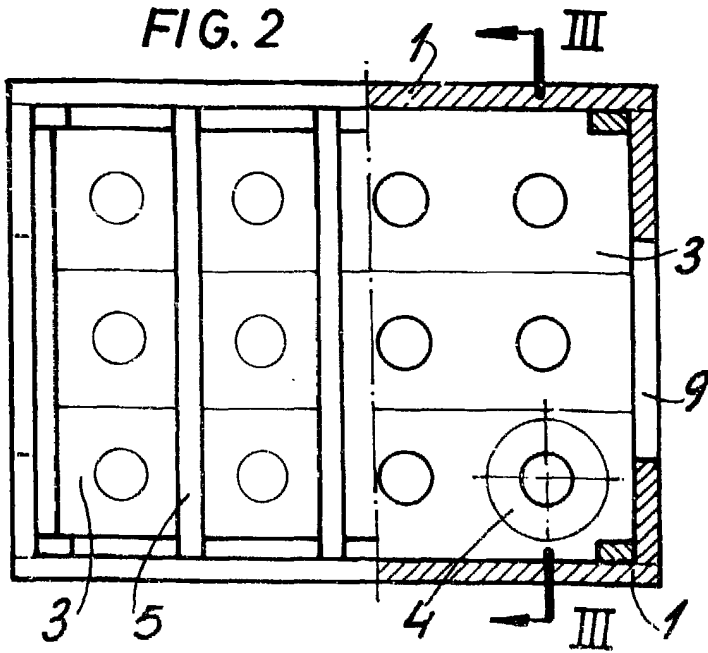
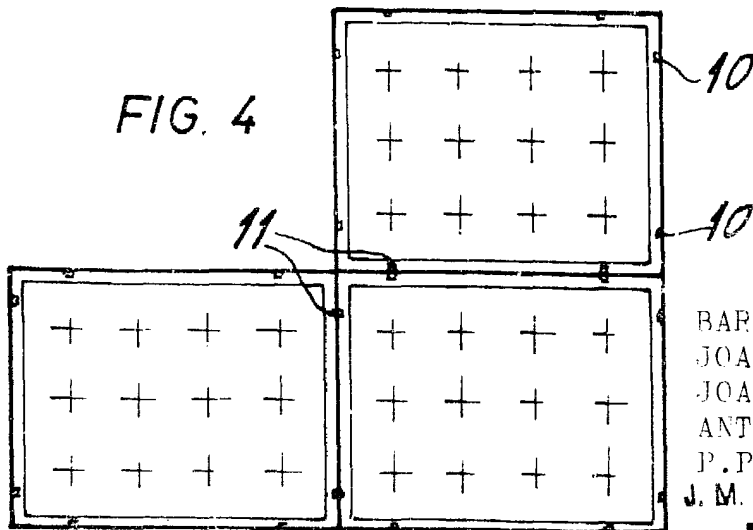

FIG. 3

FIG. 4



BARCELONA, 22 Marzo 1982
 JOAQUIN ANTONIO DOY PICA,
 JOAQUIN CERVERA SANPERE y
 ANTONIO VILA MAS
 P.P.
 J. M. GOMEZ-ACEBO Y POMBO

p. p. Fda. J. M. Valentia-Fernández

Valentia