

REGISTRO DE LA PROPIEDAD INDUSTRIAL



ESPAÑA

19 ES	11	NUMERO	264221	10 Y
	21			
	22	FECHA DE PRESENTACION	30 de Marzo 1982	

MODELO DE UTILIDAD

16 NOV. 1982

30 PRIORIDADES	32 FECHA	33 PAIS
31 NUMERO		

47 FECHA DE PUBLICIDAD	51 CLASIFICACION INTERNACIONAL
	A47B 87/02 // G07F 17/32

54 TITULO DE LA INVENCIÓN
"MUEBLE MODULAR PARA MAQUINA RECREATIVA"

71 SOLICITANTE (S)
BILLPORT, S.A.

DOMICILIO DEL SOLICITANTE
Polígono Industrial "La Albarreja" Nave 27, FUENLABRADA (Madrid)

72 INVENTOR (ES)

73 TITULAR (ES)
BILLPORT, S.A.

74 REPRESENTANTE
DON JAIME ISERN CUYAS, Agente Oficial de la Propiedad Industrial

MEMORIA DESCRIPTIVA

El objeto de la presente solicitud de Modelo de Utilidad se refiere a "MUEBLE MODULAR PARA MAQUINA RECREATIVA" que aporta a su función específica esenciales características de novedad y eficacia constitutivas de notables ventajas técnicas y funcionales sobre lo hasta ahora conocido en este campo.

5.

Con la finalidad concreta de ofrecer al público usuario de máquinas recreativas el mayor atractivo, interés y comodidad de manejo de las mismas, dotando a estas máquinas de la funcionalidad precisa y, por otra parte, de medios que faciliten su montaje, inspección y conservación, se ha llevado a efecto una exhaustiva investigación para llegar a la realización práctica del mueble modular que propugnamos, de concepción y montaje sencillos, dotado de la solidez conveniente.

10.

15.

Con tales premisas como norma a seguir en la consecución del mueble modular del enunciado, se ha creado un conjunto armónico integrado por tres módulos superpuestos y ensamblables que se hacen mutuamente solidarios mediante el tornillaje adecuado, reducido en número al mínimo indispensable para garantizar su seguridad y facilitar el montaje y desmontaje en cada caso, cuyo conjunto forma un cuerpo vertical de forma general prismática rectangular con la cara frontal dotada de salientes e inflexiones que se adaptan de manera racional y eficiente a las exigencias del desarrollo del juego y a la mejor observación del mismo para el propio usuario.

20.

25.

En la parte superior de dicho mueble se sitúa uno de los tres elementos modulares del mismo, para el que se adop

30.

- ta configuración general prismática, de costados o bases -
rectangulares, ligeramente sobresalientes por los lados su-
perior y frontal, con la cara de este mismo lado desmonta-
ble, serigrafiada en colores, solidarizada inferiormente -
5. con un panel interior horizontal que se acopla al módulo -
por el sistema de corredera, mediante guías laterales de és-
te y se sujeta al mismo con un tornillo-mariposa. La unión
de dicha cara frontal y el panel horizontal se refuerza con
la inclusión de tabiques laterales o costados y en la cavi-
dad que forman se sitúan los componentes electrónicos que
10. activan el desarrollo del juego. El módulo que ahora descri-
bimos se sujeta al inmediato inferior o central mediante
una pareja de tornillos a través de los paneles adyacentes
horizontales que contactan entre sí.
15. El indicado módulo central se ha proyectado compuesto
de tres partes esenciales: la caja propiamente dicha, pro-
vista de paneles laterales en forma de "L"; la pantalla de
juego, con los pulsadores, visores, monederos y otros dis-
positivos complementarios acústico y lumínico, y la bandeja
de entrega de premios en metálico. Por lo que respecta a la
20. citada caja, esta dispone en los paneles superior e infe-
rior de los medios de atornillado necesarios para la unión
modular, más un amplio orificio central en el panel supe-
rior para facilitar el accionamiento del tornillo-mariposa
antes comentado. En el borde vertical de uno de los latera-
25. les, mediante un juego de bisagras con la misma posición -
vertical, se instala la pantalla mencionada, protegida me-
diante dicha disposición de las bisagras contra el abati-
miento accidental durante la inspección interior, en tanto
30. que en el lado opuesto cuenta con la necesaria cerradura de

seguridad.

5. El panel frontal de la pantalla del módulo central se sitúa en posición inclinada y sobresaliente, contando en su zona inferior con una disposición prismática, cuadrangular, con la cara superior en horizontal, en la que pueden apreciarse hacia un lateral los ranurados de los monederos para la introducción de las monedas que originan el comienzo del juego.

10. En la propia base del módulo central que comentamos y por medio de otro panel horizontal con tabiques laterales, deslizante en corredera sobre perfiles acoplados a las paredes de la caja citada y fijado posteriormente con un tornillo central, se sitúa la bandeja con la que se hace entrega de los premios en metálico obtenidos, cuya bandeja además sujeta de modo inmóvil al cerrarse la pantalla, habiéndose proyectado en su parte exterior con forma prismática de bases trapeciales.

20. El módulo inferior, previsto lateralmente con paneles en forma de "U" tendida y la abertura hacia la cara frontal, ligeramente sobresalientes por los extremos, más otros internos ajustados a las respectivas caras de aquellos, con inclinación parcial de sus bordes hacia dentro, sirve de soporte al conjunto y de alojamiento al cajón receptor del dinero, cajón que asimismo se acopla de manera deslizante por guías horizontales y se fija al fondo del módulo mediante una pareja de tornillos. Cierra la cavidad modular, protegiendo el cajón referido, una trampilla frontal provista de la correspondiente cerradura de seguridad.

30. Finalmente, completa el módulo inferior del mueble comentado un elemento entarimado, a modo de reposapiés, con su-

perficie preferentemente flexible a la que se ha dotado de estrías horizontales antideslizantes, protegido con los referidos paneles laterales externos, con cuyo elemento se proporciona mayor confort al usuario de la máquina.

5. Evidente, la disposición modular del mueble para máquina recreativa que preconizamos, tanto en el aspecto técnico de su fácil montaje o desmontaje como en el funcional o de uso práctico, resulta plenamente satisfactoria para operarios y público, y ello unido a la comodidad de manejo y a lo atractivo de sus pantallas para el desarrollo del juego lo hacen de aceptación general.

10. La descripción detallada que sigue la referimos a las figuras adjuntas en las que a título de ejemplo y sin carácter limitativo alguno, por tanto, ya que la práctica de aconsejar cualquier ligera modificación sin alterar esencialidad de la invención, se ha representado la realización que consideramos idónea y de conformidad con el comentario precedente.

15. La figura 1 comprende la vista en perspectiva del despiece del mueble modular para máquina recreativa.

20. La figura 2, la misma vista de dicho mueble con sus tres módulos y partes complementarias debidamente ensamblados.

25. Conforme a la figura 1, observamos en primer término el módulo superior -1- con la forma prismática de bases rectangulares antes comentada, la cara frontal -2-, desmontable, que se ha previsto serigrafada en colores, el panel horizontal -3-, los costados -4- que refuerzan la unión de estas piezas, las guías -5- sobre las que se deslizan los bordes laterales del panel -3-, los medios -6- y -6'- de
- 30.

unión de la caja modular con su disposición frontal y el tornillo-mariposa -7- que se ajusta solidariamente a dichos medios.

5. Siguiendo en sentido descendente la descripción de los dibujos de esta figura, se aprecia la caja -10- del módulo central, con los paneles laterales en forma de "L", y en el panel superior los orificios -8'- para los tornillos -9- que unen este módulo con el superior -1- a través de los medios de acoplamiento -8-. Lateralmente puede verse la disposición vertical -11- de acoplamiento de la bisagra -12- para la vinculación de la pantalla -13- a este módulo, cuya pantalla cuenta exteriormente con las características antes señaladas. En la base de la indicada caja -10- se observa el medio -14- de acoplamiento, mediante el orificio -14'-, del tornillo -15- sobre el panel horizontal -16- de la bandeja -17-, cuyo panel se desliza sobre las guías -18- para su montaje y desmontaje. Al igual que en el caso del módulo superior, los costados -19- y -19'- refuerzan la unión de la bandeja -17- con el mencionado panel horizontal -16-. Los medios de unión -20- y los orificios -20'- más los tornillos -21- permiten el sólido acoplamiento del módulo central -10- con el inferior -22- que pasamos a describir.

25. En este módulo -22- pueden apreciarse los paneles laterales con forma de "U" tendida y el hueco en que se aloja, mediante las guías -23-, el cajón -24- en el que se deposita el dinero recaudado por la máquina. Protege a dicho cajón la trampilla -25- provista de cerradura de seguridad -26-. Por último, puede verse en la parte inferior de este módulo la disposición esterimada -27- que permite el apoyo

30. de algún pie del usuario durante el juego.

Con la figura 2 puede apreciarse la configuración general del mueble modular para máquina recreativa y en el dibujo se observan las cotas de las partes visibles ya comentadas en la figura 1, más la disposición inferior prismática -28- de la pantalla -13-, con el panel superior horizontal -29- bajo el que se ubican desplazados hacia un lado los mo-
nederos.

5.

N O T A

10.

Hecha la descripción del presente invento lo que ~~se~~ se declara como no divulgado ni practicado en España comprende las reivindicaciones siguientes:

15.

1.- Mueble modular para máquina recreativa que se ~~ca-~~ ca- caracteriza esencialmente por estar constituido en base de tres módulos superpuestos y ensamblables, acoplados por medios de atornillado integrando un cuerpo vertical de forma general prismática rectangular, con la cara frontal dotada de salientes e inflexiones para adaptarse a las exigencias del desarrollo del juego y a la mejor observación del mismo por el usuario.

20.

2.- Mueble modular para máquina recreativa, según la reivindicación 1, que se caracteriza porque superiormente se ubica un módulo prismático, de costados o bases rectangulares ligeramente sobresalientes por los lados superior y fron-
tal, con la cara de este mismo lado desmontable, serigrafia da en colores, que se solidariza interiormente con un panel horizontal acoplable al módulo por el sistema de corredera mediante guías laterales dispuestas en la cara interna de las paredes de dicho módulo.

30.

3.- Mueble modular para máquina recreativa, según las reivindicaciones 1 y 2, que se caracteriza porque la unión de dicha cara frontal y el panel horizontal queda reforzada con la inclusión de tabiques laterales o costados con los que se forma una cavidad en la que se sitúan los componentes electrónicos que activan el desarrollo del juego, sujetándose ambas partes del módulo por medio de tornillo-mariposa y este módulo con el inmediato inferior o central mediante una pareja de tornillos que vinculan los paneles adyacentes horizontales.

4.- Mueble modular para máquina recreativa, según las reivindicaciones 1 a 3, que se caracteriza porque el módulo central se ha realizado con tres partes esenciales: la caja del mismo abierta frontalmente y provista de paneles laterales en forma de "L"; la pantalla de juego, con los pulsadores, visores, monederos y otros dispositivos complementarios acústico y lumínico, y la bandeja de entrega de los premios en metálico.

5.- Mueble modular para máquina recreativa, según las reivindicaciones 1 a 4, que se caracteriza porque la citada caja dispone en los paneles superior e inferior de los medios de atornillado necesarios para la unión modular, más un amplio orificio central en el panel superior, a fin de facilitar el accionamiento del tornillo-mariposa aludido en la reivindicación 3.

6.- Mueble modular para máquina recreativa, según las reivindicaciones 1 a 5, que se caracteriza porque en el borde vertical de uno de los laterales de la caja del citado módulo central, mediante un juego de bisagras con la misma posición vertical, se instala la pantalla de juego referida en

la reivindicación 4, que en virtud de la posición vertical de las bisagras queda protegida contra el abatimiento accidental durante la inspección de la máquina en su interior, contando en el lado opuesto con la necesaria cerradura de seguridad.

5.

7.- Mueble modular para máquina recreativa, según las reivindicaciones 1 a 6, que se caracteriza porque el panel frontal de la pantalla del módulo central se sitúa preferentemente en posición inclinada y sobresaliente, contando en su zona inferior con una disposición prismática, cuadrangular, con la cara superior en horizontal, en la que pueden apreciarse hacia un lateral los ranurados de los monederos para la introducción de las monedas que dan origen al comienzo del juego.

10.

15.

8.- Mueble modular para máquina recreativa, según las reivindicaciones 1 a 7, que se caracteriza porque en la base del módulo central, y mediante otro panel horizontal con tabiques laterales, deslizante en corredera sobre perfiles acoplados a las paredes de la caja citada y fijado posteriormente con un tornillo central, se sitúa la bandeja destinada a entregar los premios en metálico obtenidos, bandeja que además se sujeta inamoviblemente al cerrarse la pantalla, habiendo sido prevista exteriormente con forma prismática de bases trapeciales.

20.

25.

9.- Mueble modular para máquina recreativa, según las reivindicaciones 1 a 8, que se caracteriza porque el módulo inferior se ha proyectado con paneles laterales en forma de "U" tendida y la abertura hacia la cara frontal, ligeramente sobresalientes por los extremos, así como otros paneles internos en contacto con las respectivas caras de aquellos,

30.

con inclinación parcial de sus bordes hacia dentro, cuyo módulo inferior sirve de soporte al conjunto y de alojamiento al cajón receptor del dinero, que asimismo se acopla de manera deslizante por guías horizontales y se fija al fondo del módulo mediante una pareja de tornillos, cerrándose la cavidad modular, para proteger al cajón, con una trampilla frontal provista de la correspondiente cerradura de seguridad.

5.

10.

10.- Mueble modular para máquina recreativa, según las reivindicaciones 1 a 9, que se caracteriza porque completa el módulo inferior del mueble descrito un elemento entarimado, a modo de reposapiés, con superficie preferentemente flexible a la que se ha dotado de estriado horizontal antideslizante, protegido con los referidos paneles laterales externos, cuyo elemento proporciona mayor confort al usuario de la máquina.

15.

11.- MUEBLE MODULAR PARA MAQUINA RECREATIVA.

Según se describe y reivindica en la presente Memoria que consta de 10 hojas foliadas y mecanografiadas por una sola cara y de 2 láminas de dibujos.

20.

Madrid, a 30 Marzo 1982

BILLPORT, S.A.

p.a.

JAIME ISERN CUYÁS
P. P.



25.

30.

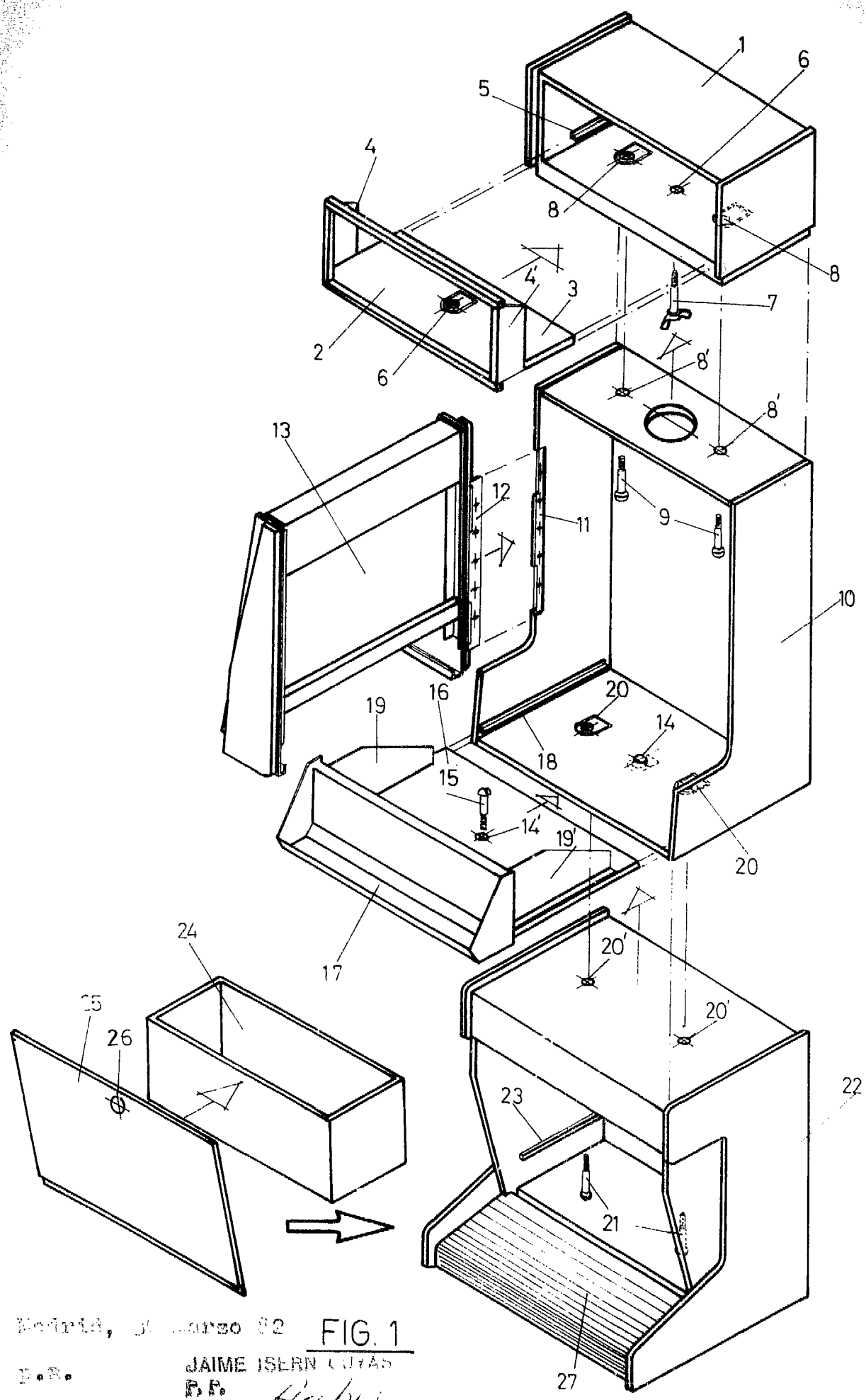

Madrid, 31 Marzo 82 **FIG. 1**

JAIME ISERN LUZAS
P.P.

Handwritten signature

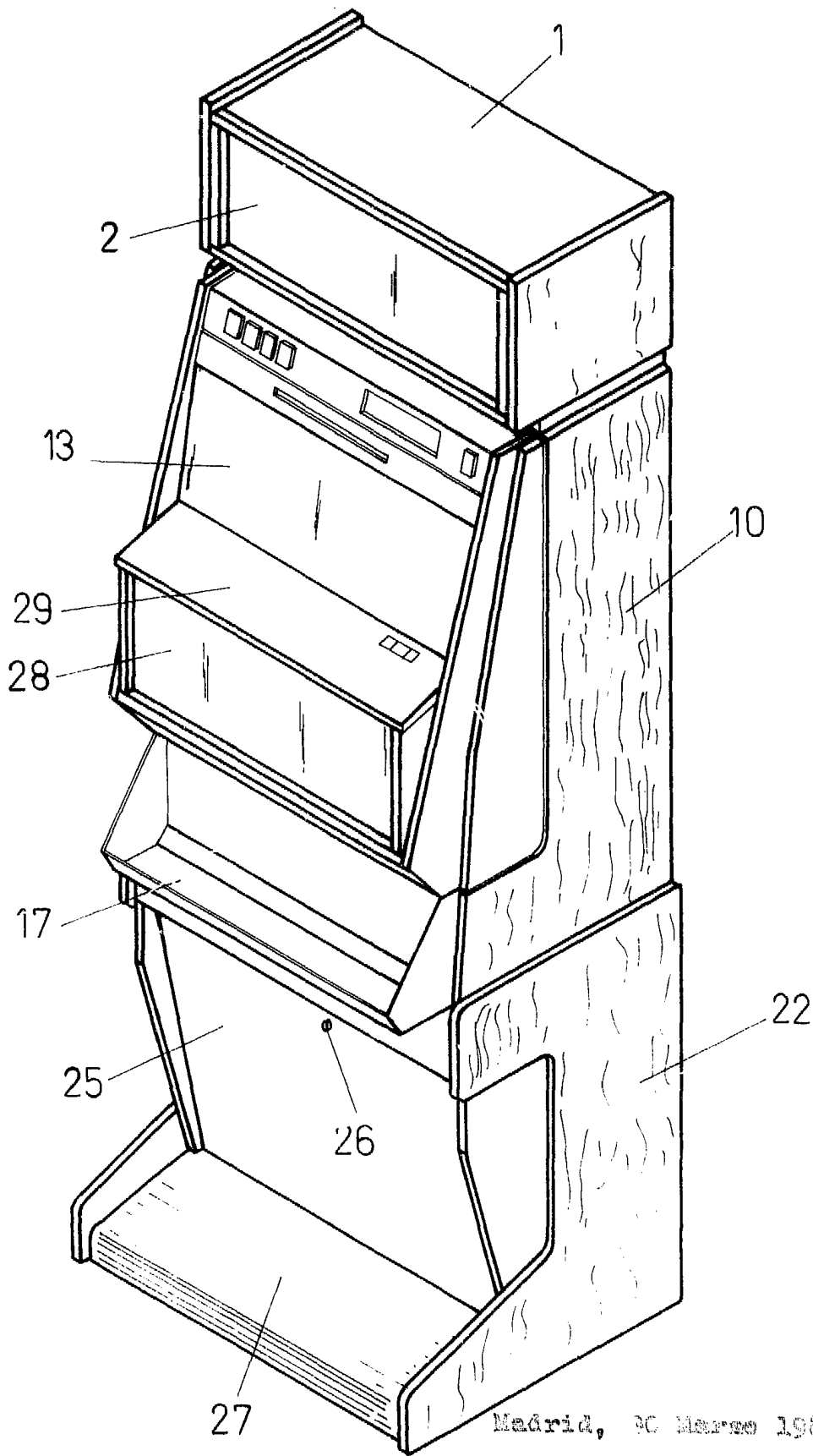

Madrid, 30 Marzo 1982

P.R.

JAIMÉ ISERN CUYAS
P. R.

FIG. 2

Arcebe