



ESPAÑA

10	ES	11	NUM. 204195	10	Y
		21			
		22	FECHA DE PRESENTACION		
			29 MAR. 1982		

MODELO DE UTILIDAD

16 DIC. 1982

90	PRIORIDADES:	92	FECHA	93	PAIS
	91	NUMERO			

47	FECHA DE PUBLICIDAD	81	CLASIFICACION INTERNACIONAL
			A45C 11/29

64	TITULO DE LA INVENCIÓN
	"MALETA EXPOSITORA DE CALZADO"

71	SOLICITANTE (S)
	D. SALVADOR ENRIQUE VERA SANTOS

	DOMICILIO DEL SOLICITANTE
	ELDA (Alicante), C/ Liberación, nº 3

72	INVENTOR (ES)

73	TITULAR (ES)

74	REPRESENTANTE
	D. MANUEL DE ARPE GARCIA, Agente Oficial de la Propiedad Industrial

MODELO DE UTILIDAD

por 20 años por

"MALETA EXPOSITORA DE CALZADO", a favor de D. SALVADOR ENRIQUE VERA SANTOS, de nacionalidad española, domiciliado en ELDA (Alicante), C/ Liberación, nº 3.

M E M O R I A D E S C R I P T I V A
= = = = = = = = = = = = = = =

De acuerdo con las necesidades que se presentan en las distintas actividades desarrolladas por las empresas, se hace preciso el diseño y fabricación de objetos que las satisfagan plenamente, aunando a la sencillez de elaboración y montaje las características de utilidad y comodidad para los usuarios.

5.-

Son múltiples los objetos que se industrializan que solucionan los ingentes problemas que se plantean, todos ellos posibles tras largas observaciones y experiencias.

10.-

En la industria del calzado se utilizan recipientes contenedores de muestras de zapatos para su transporte y posterior exposición, siendo muy extensa la gama de objetos para estos fines, pero se tropieza con el inconveniente de la debida sujeción y visión estética de los productos a exponer, lo que va en detrimento de su óptima comercialización ya que se da el caso de que productos de baja calidad pero bien presentados, tengan mayor aceptación que otros de buena calidad pero deficiente presentación.

15.-

20.-

El objeto del modelo de utilidad que nos ocupa, viene a obviar la totalidad de los inconvenientes apuntados anteriormente, ya que la sujeción es correcta y los

- 25.- zapatos ofrecen visión uniforme y estética, al estar colocados alineados en una o varias columnas; consistiendo en esencia en una maleta expositora de calzados constituida por dos piezas que se ensamblan mediante bisagra fija o desmontable, de manera que se consigue la apertura total, cuya maleta así constituida lleva en su interior
- 30.- unidos mediante el adhesivo adecuado unos bloques de materia esponjosa que llevan practicados hendiduras centrales y longitudinales en las que se colocan los tacones de los calzados de manera tal que éstos queden sujetos debido a la presión que sobre ellos ejerce los laterales
- 35.- del bloque esponjoso y permita la total observación de su parte anterior, colocándose entre cada bloque esponjoso un tabique rígido de separación y situándose los bloques en cada parte de la maleta de manera tal que las partes anteriores de los calzados sujetos y colocados en una parte de ella descansen al cerrarla sobre una zona esponjosa de la otra parte, por lo que la inversión de zapatos en sus huecos de colocación evita el deterioro de los mismos al rozarse los materiales rígidos que los componen.
- 40.-
- 45.- Conocidas que nos son en virtud del preliminar precedente, las esencialidades, inconvenientes a obviar y funciones a realizar por el objeto del modelo de utilidad que nos ocupa, y por ser el tipo que ha de servir de base para llevar a cabo la confección de las diversas formas de realización a que en la práctica puede llegarse con la aplicación de sus fundamentos básicos, se cita en
- 50.- la presente memoria, a título de ejemplo y será descrito a continuación con la ayuda de la lámina de dibujos que se adjunta.

55.- En la figura 1ª, se representan sendas vistas en planta superior y alzado anterior del bloque de materia esponjosa, una vez vaciado o troquelado para la conformación de los huecos centrales y longitudinales que lleva practicado.

60.- La figura 2ª, representa una vista de la maleta abierta totalmente y colocados los bloques de materia esponjosa en su interior, a título de ejemplo se han colocado uno en cada parte de maleta pero se pueden situar varias filas en cada parte según las dimensiones de ésta.

65.- En la figura 3ª, se representa una vista de una maleta en posición de semi-apertura, con apreciación de la disposición de las muestras de calzado situados de manera tal que se encuentren invertidos por lo que las partes anteriores de uno de los bloques descansa sobre materia esponjosa del bloque dispuesto en la otra parte y viceversa.



70.- El bloque 1, fabricado en materia esponjosa o similar, una vez troquelado o vaciado convenientemente presenta una pluralidad de oquedades 2.



75.- Dichos bloques 1, se alzan en las piezas 3 y 4, que al unirse mediante una bisagra fija o desplazable 5, constituyen una maleta, provista del correspondiente asidero 6 y de los cerrojos convenientes.

80.- Los bloques 1, se adosan a las paredes de la maleta mediante el empleo del adhesivo adecuado, pudiendo dichos bloques alinearse y disponerse en columnas según las dimensiones de las piezas de la maleta, separados entre sí por medio de tabiques rígidos.

La disposición de los zapatos de muestra en las

85.- oquedades 2, se hace de tal manera que están invertidos, es decir encajados por la parte posterior en dichas oquedades 2, de los bloques 1, en una de las piezas por ejemplo la 3, los bloques adosados a la parte 4, llevan las oquedades 2, practicadas de tal manera que los zapatos encajados en ellas enfrentan las punteras a zonas esponjosas de la parte 3 y viceversa con lo que se consigue que las muestras no se deterioren al estar sometidas a los roces de materiales rígidos.

90.- Las maletas así constituidas presentan planos paralelos u oblicuos para la mejor exposición de las muestras con lo que al cerrarla y debido a la inversión de las mismas descansan las punteras sobre el material esponjoso.

95.- Con todo lo cual al adosar los bloques de materia esponjosa a las paredes de las partes constitutivas de la maleta por unión mediante bisagra fija o desplazable, y tener dichos bloques practicados una pluralidad de oquedades conformadas de tal manera que las paredes internas de la parte anterior presionan sobre el cuerpo posterior de los calzados, se consigue la debida sujeción y exposición y al ser factible la colocación de una pluralidad de bloques de estas características en cada parte de la maleta según las dimensiones de la misma, teniendo en cuenta que en la parte libre se disponen otros bloques de idénticas características colocados de manera tal que las muestras de zapatos esten invertidas, se logra que descansen las punteras de una de las partes sobre zona esponjosa de la otra y viceversa.

110.- Suficientemente descrito que nos es el objeto del modelo de utilidad que nos ocupa que lo es solamente

115.- a título de ejemplo y una de las múltiples formas de realización a que en la práctica puede llegarse tomando como fundamento en su construcción el descrito en la presente memoria, únicamente nos resta señalar que las modificaciones de forma, tamaños, materiales empleados u otras no fundamentales, no deben ser consideradas variaciones que afecten a su esencialidad.

120.-



N O T A
= = = =

El modelo de utilidad descrito recaerá pues, sobre las siguientes reivindicaciones:

- 125.- 1ª.- "MALETA EXPOSITORA DE CALZADO", caracterizada por cuanto el paralelepípedo que constituye la totalidad de la misma, está dividido por medio de un plano inclinado en dos partes iguales que constituyen cada una de ellas separadamente un prisma de trapezoidal, que complementándose constituyen el prisma recto de la maleta, en cuyo interior se disponen unos bloques de material esponjoso y elástico que presentan una pluralidad de troqueles según la conformación del calzado a transportar y exhibir para introducir y sujetar en ellos cada uno de los zapatos del muestrario, tanto en lo que se refiere a su puntera como al tacón, quedando contrapeados de modo que los dispuestos en la parte inferior de la maleta ocupan su posición normal apoyados sobre su suela y tacón y los alojados en la parte superior en posición inversa.

- 130.- 2ª.- "MALETA EXPOSITORA DE CALZADO".
Todo ello, tal y conforme queda descrito, representado y reivindicado.

- 135.- Esta memoria consta de seis hojas, mecanografiadas y foliadas por una sola de sus caras conteniendo un total de ciento cuarenta y tres líneas.

MADRID A 28 MAR 1902

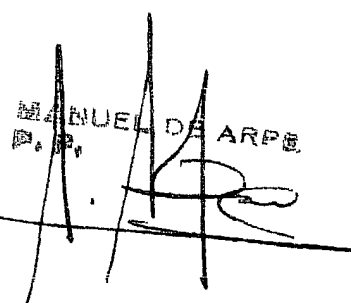
MANUEL DE ARPE
P. P.

D I S E Ñ O

DE UN MODELO DE UTILIDAD, A FAVOR DE D. SALVADOR ENRIQUE VERA SANTOS, DE NACIONALIDAD ESPAÑOLA, DOMICILIADO EN ELDA (ALICANTE), C/ LIBERACION, Nº 3, POR: "MALETA EXPOSITORA DE CALZADO".

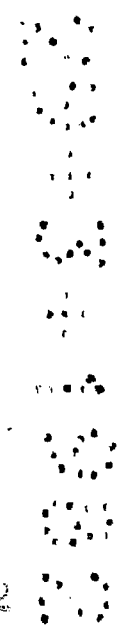
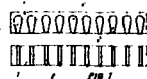

Escala variable.

MADRID A 28 MAR 1962

SALVADOR DE ARPE
P.º 1.º

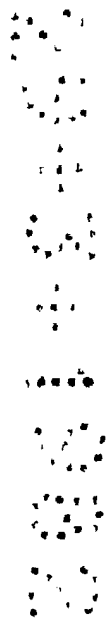
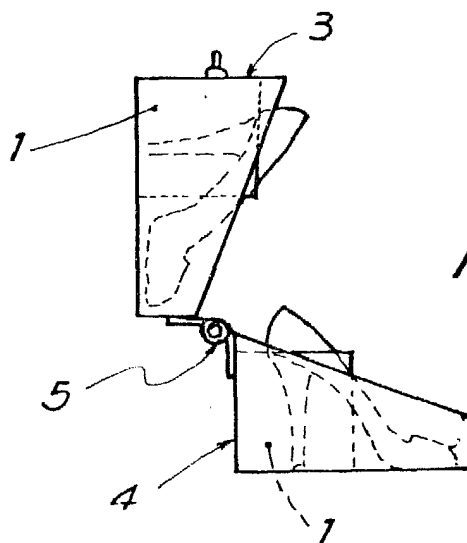
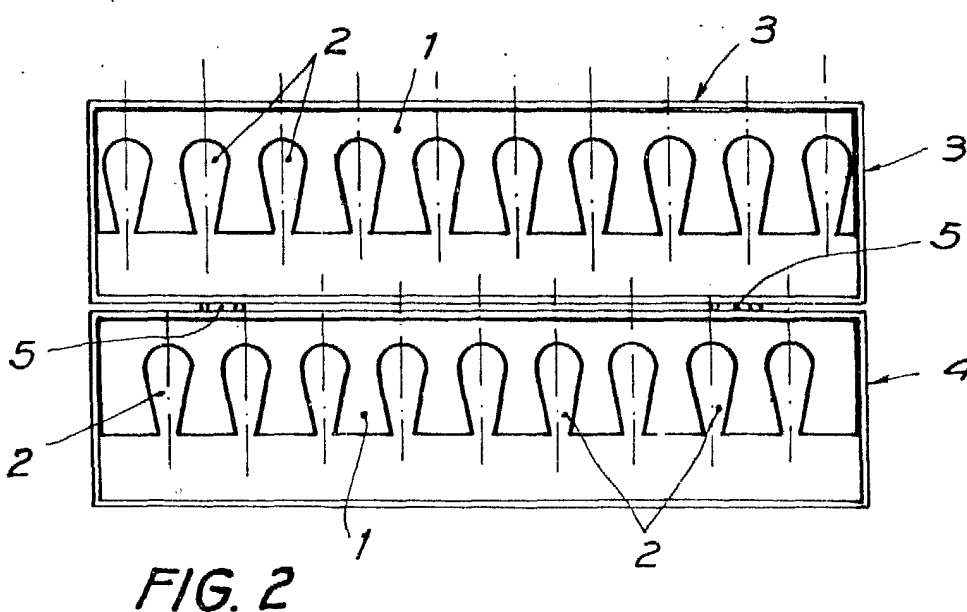
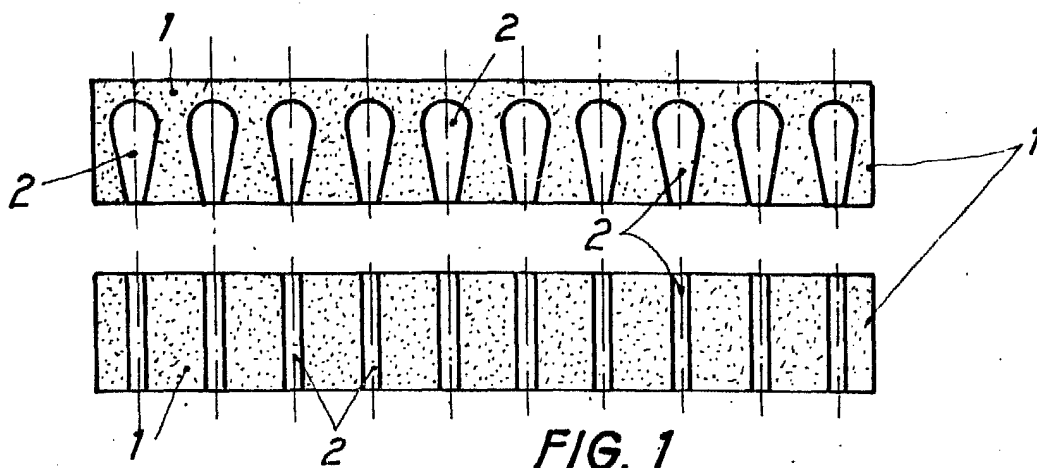

Madrid, 29 MAR 1982

MANUEL DE ARPE
P. 11