



ESPAÑA

19 ES 21 22	11 21 22	NÚMERO 26.4126	10 Y
	FECHA DE PRESENTACION 24 MAR. 1982		

16 NOV. 1982

MODELO DE UTILIDAD

30 PRIORIDADES			32 FECHA			33 PAIS		
31 NUMERO								
47 FECHA DE PUBLICIDAD				51 CLASIFICACION INTERNACIONAL <i>A67C 11/14</i>				
54 TITULO DE LA INVENCIÓN "ASIENTO PERFECCIONADO"								
71 SOLICITANTE (S) D. FRANCISCO SEMPERE ALOS D ^a MARTA ROVIRA FABREGAT								
DOMICILIO DEL SOLICITANTE BARCELONA, Zamora, 46								
72 INVENTOR (ES)								
73 TITULAR (ES)								
74 REPRESENTANTE D. MANUEL DE RAFAEL GARCIA								

MEMORIA DESCRIPTIVA

Se refiere el presente modelo de utilidad a un asiento perfeccionado, del tipo que se utiliza preferentemente para el campo y/o la playa, que se caracteriza por su sencillez, comodidad y posibilidad de desmontaje y armado rápido "in situ".

En esencia, el asiento en cuestión consta de un armazón tubular en "L" formando ángulo ligeramente agudo que se aloja por la abertura extrema de una funda sustancialmente rectangular y cerrada por una solapa sobre aquella abertura, con cuya funda va unida transversalmente una almohadilla destinada a constituir el asiento propiamente dicho.

Está previsto asimismo que el citado armazón esté compuesto por dos piezas en "U" para configurar el respaldo y un apoyo posterior del conjunto del asiento, cuyas piezas se interconectan a través de ganchos de conexión en "L" enchufables a las mismas. También tal empalme podría hacerse con otros medios de articulación con posible graduación para regular y fijar diversas posiciones del respaldo.

Con el fin de facilitar la explicación se acompaña a la presente memoria descriptiva de una hoja de dibujos en la que se ha representado un caso práctico de realización, el cual se cita sólo a título de ejemplo no limitativo del alcance del presente

modelo de utilidad.

En dichos dibujos:

La figura 1 es una vista en perspectiva del asiento en cuestión, totalmente desmontado.

5 La figura 2 se corresponde con otra vista en perspectiva del mismo asiento montado y en posición de servicio.

Según tales figuras, el asiento perfeccionado, objeto del presente modelo de utilidad, está
10 constituido por dos piezas tubulares en "U" -1- y -2- que se empalman con cierta inclinación una respecto a otra a través de ganchos en "L" -3-4- enchufables en ambas.

Para el montaje del asiento, dicho armazón
15 entra en una funda de tejido -5- rectangular y cerrada con excepción de una abertura -6- cerca de un extremo que queda cubierta por una solapa -7-. A su vez con dicha funda va articulada por cosido sin solución de
20 continuidad y a un tercio de la longitud de la misma una almohadilla transversal -8- destinada a constituir el asiento propiamente dicho.

Con ello, se configura el asiento como se aprecia en la figura 2 con un respaldo -a- inclinado respecto del asiento -8-, y con un apoyo posterior
25 -b- que lo proporciona la pieza -1- del armazón.

Queda previsto asimismo en el actual modelo

que el armazón formado por las piezas -1-2-3-4-
sea rígido, o sea monopieza, recibiendo el propio
montaje, o que el empalme entre las piezas -1-2-
se realice por cualquier medio de articulación que
5 permita incluso varias posiciones de inclinación
para el respaldo con fijación de las mismas.

El modelo, dentro de su esencialidad, puede
ser llevado a la práctica en otras formas de realización
que difieran sólo en detalle de la indicada únicamente
a título de ejemplo, a las cuales alcanzará igualmente
la protección que se recaba. Podrá, pues fabricarse
este asiento en cualquier forma y tamaño, con los
medios y materiales más adecuados y los accesorios
más convenientes, por quedar todo ello comprendido en
15 el espíritu de las siguientes reivindicaciones.

REIVINDICACIONES

Se reivindica como objeto del presente modelo de utilidad:

5 1.- Asiento perfeccionado, caracterizado esencialmente por estar constituido por un armazón en "L" alojado en una funda rectangular cerrada con excepción de una abertura extrema, con borde solapado, para entrada del armazón, con cuya funda va unida transversalmente una almohadilla constitutiva del
10 asiento propiamente dicho que queda al otro lado de la base del armazón que hace de apoyo del conjunto del asiento.

15 2.- Asiento perfeccionado, según la reivindicación anterior, caracterizado porque el armazón interior está compuesto por dos piezas en "U" que se conectan por piezas de empalme entre ellas, formando ángulo preferentemente agudo.

3.- ASIENTO PERFECCIONADO.

Consta la presente memoria descriptiva de cinco hojas mecanografiadas acompañada de una lámina de dibujos.

Madrid,

24 MAR. 1982

FRANCISCO SEMPERE ALOS

MARTA ROVIRA FABREGAT

MANUEL DE RAFAEL

P. B. B. B.

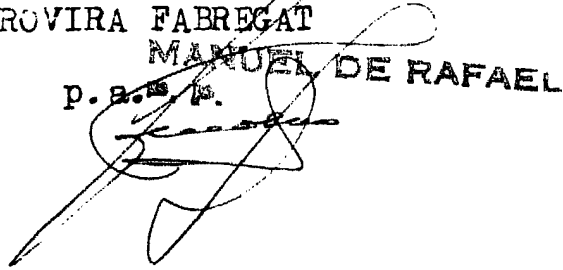

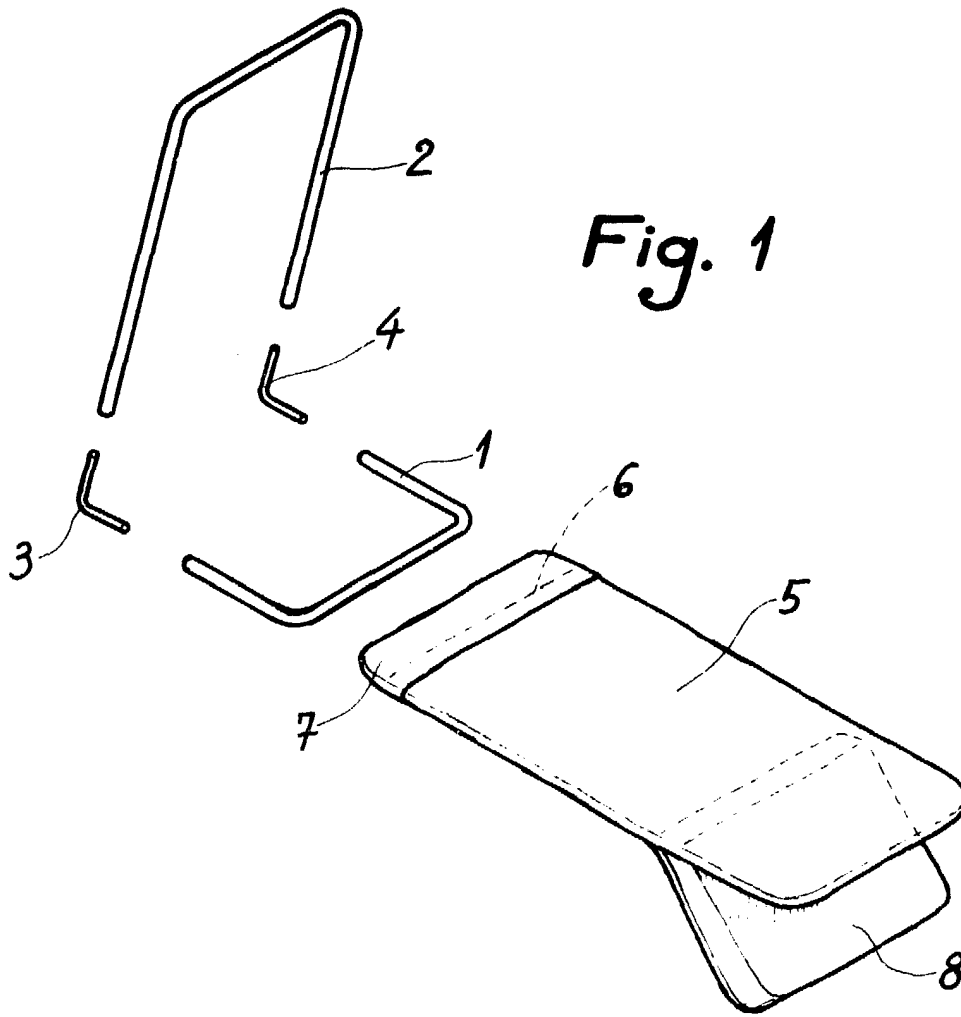

Fig. 1

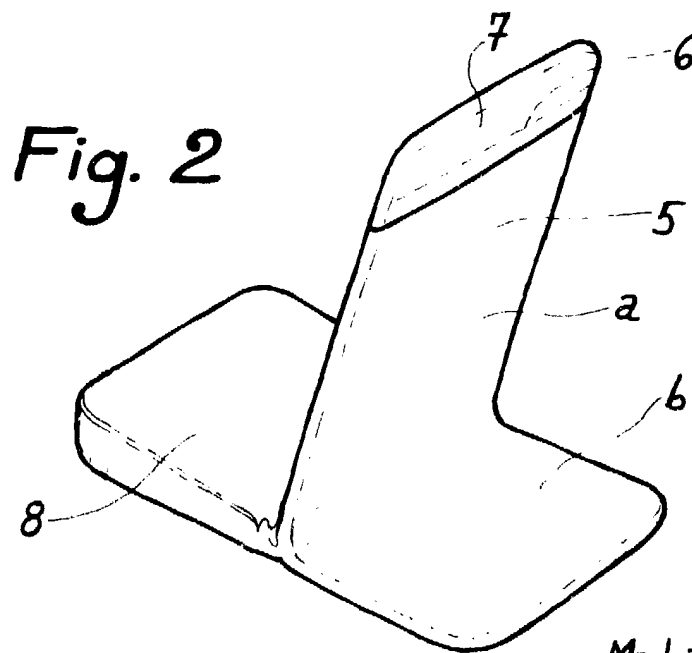

Fig. 2

24 MAR. 1982

Madrid,
MANUEL DE RAFAEL

M. P. *[Signature]*

Escala variable.