

(10) ES	(11) 21	(12) Y	NÚMERO 264095
(22)	FECHA DE PRESENTACION		9 MAR. 1982



ESPAÑA

MODELO DE UTILIDAD

16 NOV. 1982

(30) PRIORIDADES:	(32) FECHA	(33) PAIS
(31) NUMERO		

(47) FECHA DE PUBLICIDAD	(51) CLASIFICACION INTERNACIONAL
	B65D7100

(54) TITULO DE LA INVENCIÓN
"CAJA-ENVASE PARA BEBIDAS REFRESCANTES".

(71) SOLICITANTE (S)
ZUMOS 33, S.A.

DOMICILIO DEL SOLICITANTE
L'ARBOÇ DEL PENEDES (Tarragona) - Jacinto Verdaguer, s/n.

(72) INVENTOR (ES)

(73) TITULAR (ES)

(74) REPRESENTANTE
D. Luis Durán Cuevas

MEMORIA DESCRIPTIVA

El presente Modelo de Utilidad se refiere a una caja-envase para bebidas refrescantes, que se halla concebida para mejorar las características de presentación de las mismas al tiempo que facilita su transporte.

5. La caja-envase objeto de la presente invención se aplicará ventajosamente a bebidas refrescantes, tales como naranjadas, limonadas y similares, que se presentarán en el interior de vasos herméticamente cerrados, de forma que baste levantar el precinto para poder ser ingerido directamente el líquido contenido en su interior.

10. La caja-envase se halla realizada a partir de un desarrollo plano, de forma general rectangular, que se le han producido unas hendiduras transversales en orden a facilitar el doblado hasta conformar una a modo de caja, llevando previstas unas orejetas en uno de sus laterales en correspondencia con entallas de medida similar colocadas sobre el lado opuesto, en el cual existe un remate final de refuerzo, permitiendo en su conjunto la conformación de una caja cuya sección rectangular, que queda cerrada alrededor de una arista mayor, quedando la parte inferior de una cara lateral apoyada sobre la parte superior de la base.

25. Para facilitar la colocación de los vasos contenedores de la bebida se han realizado en la cara superior del desarrollo tres troquelados circulares, de los cuales los dos extremos se prolongan según un tramo rectangular hasta reventar la arista continuándose en una buena parte

de la cara lateral, de forma que sea más sencilla la extracción de los vasos que se encuentren colocados en el interior de los receptáculos extremos.

- Para evitar cualquier posible caída fortuita de
5. los vasos contenidos en la caja-envase descrita, el conjunto se colocará ventajosamente en el interior de un recubrimiento de plástico retráctil, quedando en su conjunto como un embalaje perfectamente cerrado de fácil movilidad y atractiva presentación, por cuanto el conjunto del en-
10. vase puede venir adecuadamente decorado con motivos y leyendas referidas al producto contenido.

- Para facilitar la explicación, se acompaña a la presente memoria una hoja de dibujos en la que se ha repre-sentado, a título de ejemplo ilustrativo y no limitativo,
15. un caso de realización de una caja-envase para bebidas re-frescantes según los principios de las reivindicaciones.

En los dibujos:

- La figura 1 presenta una vista en planta del de-sarrollo de la caja-envase para bebidas refrescantes obje-
20. to de la presente invención.

En la figura 2 aparece una vista en perspectiva de la caja-envase reivindicada completamente montada.

- Por último, en la figura 3 se representa una sec-ción transversal de la citada caja-envase, en la que apa-
25. recen colocados los vasos conteniendo bebidas refrescantes y el conjunto rodeado por el cerramiento en plástico re-tráctil.

Tal y como es posible deducir de la indicada hoja

de dibujos, la caja-envase para bebidas refrescantes objeto de la presente invención se halla realizada a partir de un desarrollo plano -1- cuya forma es de tendencia rectangular y provista de una pluralidad de líneas debilitadas -2- paralelas entre sí y transversalmente dispuestas para facilitar la conformación de la caja, emergiendo de una de sus caras laterales menores una solapa -3- que ocupa prácticamente toda la longitud de la misma y que presenta en la zona de unión entre ella y el resto del desarrollo sendas regatas longitudinales -4- en correspondencia con orejetas de forma trapecial -5-, dispuestas en el lado opuesto.

La zona correspondiente a la cara superior del desarrollo se halla provista de tres troquelados circulares -6-, -7- y -8-, de los cuales los dos extremos se prolongan según zonas rectangulares -9- que sobrepasan la arista de unión con una de las caras laterales y ocupan una buena parte de la misma.

Las figuras 2 y 3 permiten comprobar de forma gráfica la forma en que queda dispuesta la caja-envase una vez que se ha realizado el doblado utilizando para ello las líneas de debilitamiento -2- y se han introducido las orejetas -5- en el interior de las ranuras -4- de forma tal que la solapa -3- queda apoyada sobre la parte superior de la base, definiendo su conjunto un envase carente de sus caras laterales menores y que facilita la colocación en el interior de los orificios -6-, -7- y -8- de vasos -10- llenos de bebida refrescante, quedando el

conjunto perfectamente cerrado en el interior de un recubrimiento de plástico retráctil -11-, para facilitar su expedición y venta.

5. Todo cuanto no afecte, altere, cambie o modifi que la esencia de la caja-envase descrita, será variable a los efectos del actual Modelo.

SECRETARIA DE ECONOMIA

N O T A.

Se reivindica como objeto de este registro por Modelo de Utilidad:

5. 1.- Caja-envase para bebidas refrescantes, del tipo de las que se expenden en recipientes en forma de vaso herméticamente cerrado y hallándose el conjunto recubierto por una lámina de plástico retráctil, caracterizada porque los citados vasos van colocados en un elemento cuyo desarrollo adopta forma general rectangular, casi
10. cuadrada, uno de cuyos laterales se halla provisto de una solapa que ocupa la práctica totalidad de su longitud y apareciendo sendas entallas longitudinales en la zona de unión de la solapa con el resto del desarrollo, en correspondencia con orejetas de sección trapecial que emergen del lado opuesto en orden a facilitar el montaje del conjunto, siendo de ver unos troquelados en la zona correspondiente a la base superior.
15. 2.- Caja-envase para bebidas refrescantes, según la reivindicación primera, caracterizada porque la base superior se halla provista de tres troquelados circulares, para facilitar la colocación de los vasos conteniendo bebidas refrescantes, de los cuales los dos extremos se prolongan según zonas rectangulares que reventando la arista se continúan en parte de la superficie lateral del conjunto.
20. Sean cuales fueren las circunstancias que concu
25. rran en la esencialidad del Modelo de Utilidad, definido en las anteriores reivindicaciones, cuyo objeto es:

3.- "CAJA-ENVASE PARA BEBIDAS REFRESCANTES"

Consta la presente memoria de siete hojas foliadas, mecanografiadas por una sola cara y de los dibujos unidos a la misma.

Barcelona, **9 MAR. 1982**

P.A. de ZUMOS 33, S.A.

LUIS DURAN CUEVAS

p. p.

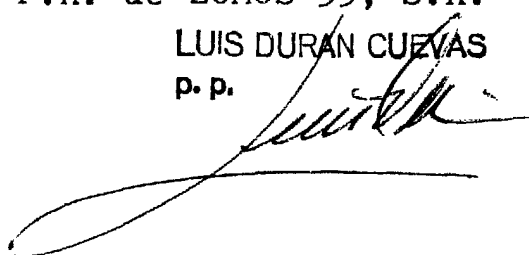

N
A
C
O
N
S
E
N

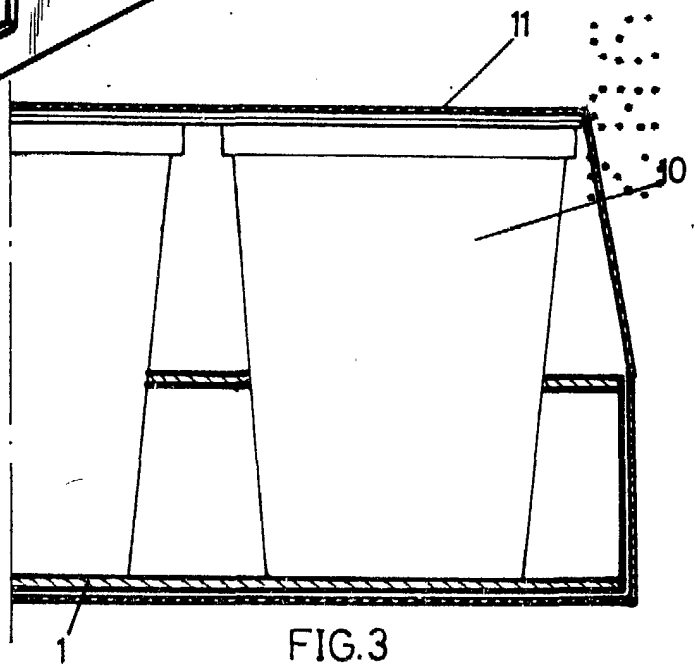
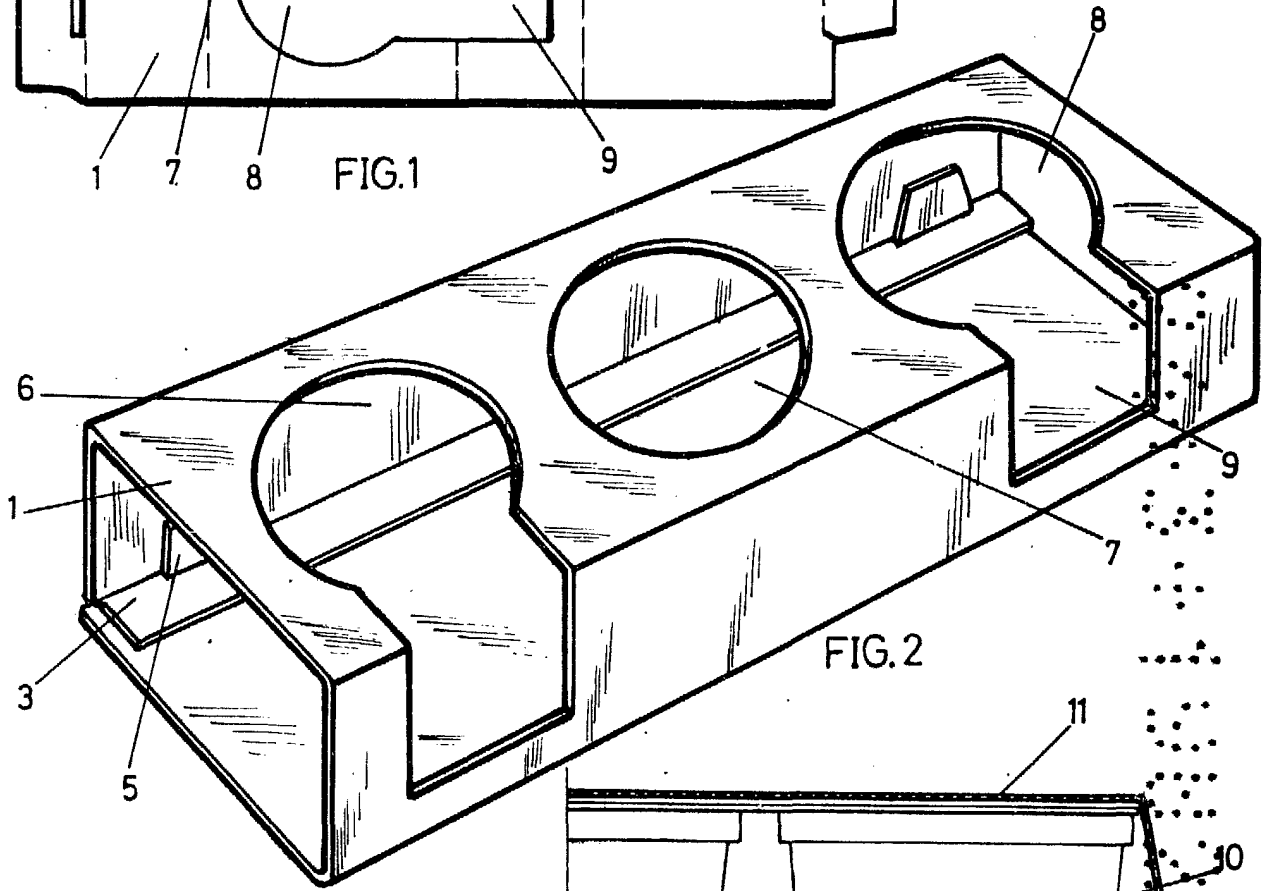
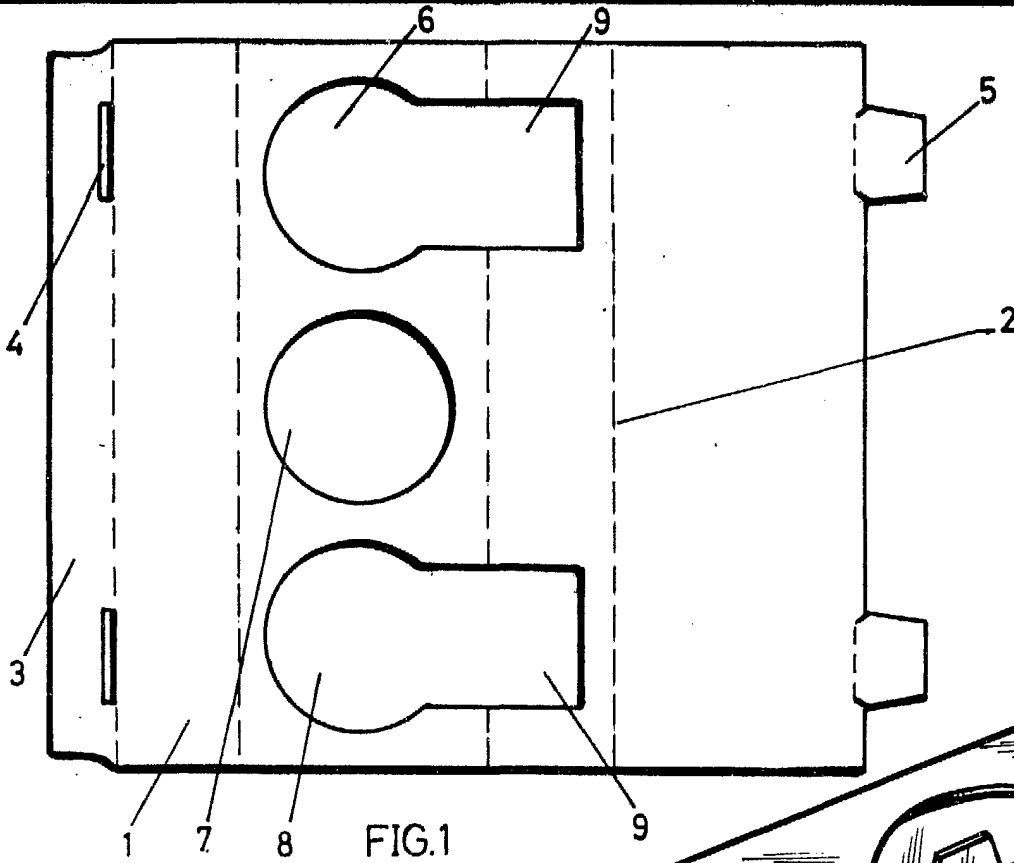

BARCELONA, E 9 MAR. 1982
P.A. LUIS DURAN CUEVAS
p. p.

Escala variable

FIG. 3