

205908
26 FEB. 1982



ESPAÑA

MODELO DE UTILIDAD

1 NOV. 1982

30 PRIORIDADES: 31 NUMERO	32 FECHA	33 PAIS
------------------------------	----------	---------

47 FECHA DE PUBLICIDAD	51 CLASIFICACION INTERNACIONAL H01F 3/02
------------------------	---

54 TITULO DE LA INVENCIÓN	"Chasis mejorado para transformadores eléctricos"
---------------------------	---

71 SOLICITANTE (S)	Don José Antonio Plou Paradas
--------------------	-------------------------------

DOMICILIO DEL SOLICITANTE	Ferrocarril, 14 - Barcelona 5
---------------------------	-------------------------------

72 INVENTOR (ES)	Don José Antonio Plou Paradas
------------------	-------------------------------

73 TITULAR (ES)	Don José Antonio Plou Paradas
-----------------	-------------------------------

74 REPRESENTANTE	-.-
------------------	-----

Conforme se indica en el enunciado, la presente invención hace referencia a un chasis mejorado para transformadores eléctricos.

Según esta invención, el chasis queda constituido por una porción de perfil tubular, de sección uniforme, determinando una oquedad suficiente para alojar el transformador, introducido por una de las dos bocas de aquella porción de perfil, el cual presenta caras que están provistas de regatas en sentido longitudinal, preferiblemente de sección en T, susceptibles de recibir medios de sujeción para la vinculación del conjunto a otros elementos.

Para la mejor comprensión de cuanto antecede, se hace referencia seguidamente a la hoja de dibujos que forma parte de esta memoria, la cual, dado su fin explicativo, debe considerarse desprovista de efectos limitativos en cuanto al alcance de la invención.

En el dibujo:

- figura 1 es una vista en perspectiva de una porción de perfil tubular,
- figura 2 es una vista de un transformador en una ejecución concreta,
- figura 3 es una vista del conjunto chasis-transformador.

En las diversas figuras se indica el chasis 1 y el transformador 2.

El chasis 1 está formado por una porción de perfil

tubular, de sección general cuadrada, o sea con las cuatro paredes: inferior 3, laterales 4 y 5, superior 6. En sentido longitudinal, la pared inferior 3 tiene dos regatas 7 en T, situadas considerablemente distantes entre sí, mientras la pared lateral 4 tiene otro par de regatas 10 muy cercanas entre sí, y la otra pared lateral 5 presenta un tercer par de regatas 11 con una separación intermedia respecto de los otros dos pares de regatas 7 y 10. Obsérvese que todas las regatas se encuentran en la cara externa de las paredes, y también que todas están abiertas por sus extremos.

El propio chasis 1 presenta asimismo orificios longitudinales pasantes. En la pared inferior son los tres orificios 8, y en la superior son los tres orificios 12.

La oquedad del chasis 1 está afectada por dos pares de acanaladuras, en este ejemplo, en sentido longitudinal, que se aprecian en la figura 1. Dos acanaladuras 9 en la pared inferior 3, y otras dos 14 en la superior 6.

Finalmente se advierte que el chasis está afectado en su pared superior 6 por los agujeros 13 pasantes.

El transformador es de tipo convencional (C y toroidal) presentando el soporte 15 y el núcleo 16.

Las dos partes están dimensionadas adecuadamente para que el transformador 2 pueda alojarse sin dificultad en la oquedad del chasis 1, penetrando por una de las dos bocas de éste, a cuyo efecto las acanaladuras 9 y 14 del chasis sirven de guía en el posicionado del transformador. Luego se proce-

de a sellar el transformador, aspecto que no es necesario describir con mayor detalle por ser en realidad ajeno a la actual invención.

- Como es fácil comprender, el montaje del transformador en un chasis como el indicado, es sumamente sencillo, lo cual es ya una ventaja propia de la actual invención. Como también lo es el hecho de que, a través de los pares de regatas 7, 10 y 11, se ofrece una posibilidad de sujeción o vinculación del transformador con otros elementos con los que se encuentre relacionado, a cuyo efecto las distancias entre las regatas de cada par se hallan normalizadas en forma que, dándose una separación distinta en cada pared, virtualmente cubren todas las posibilidades standard ya existentes en el mercado. Y asimismo otros medios de unión o vinculación se ofrecen a través de los orificios 12 y los agujeros 13, sin perjuicio, por supuesto, de que puedan preverse nuevos elementos compatibles con la actual invención.

- En todo caso, estas regatas, orificios y agujeros actúan también como puntos de refrigeración para el chasis que, como es sabido, absorbe gran parte del calor generado por el transformador.

- Una condición importantísima en el actual chasis, es que se consigue por seccionado de un perfil que puede tener una longitud considerable, y del cual se van cortando por-

ciones en la medida que sea adecuada según la longitud del transformador a contener. O sea que un mismo perfil resulta apto para conseguir chasis de varios tipos. La fabricación del perfil puede hacerse sin ninguna dificultad por medio de maquinaria y de instalaciones usuales en estos menesteres.

Este chasis será variable en cuantos detalles y aspectos no afecten o alteren su esencialidad. Por ejemplo en la configuración general de su sección, en el número y localización y forma de las regatas, como también de las acanaladuras, y en la previsión los orificios y agujeros que se estime oportuno, y, por supuesto, en los medios complementarios que permitan su vinculación a paneles u otros elementos. También son variables los materiales utilizados para la consecución del perfil, y asimismo el tipo de transformador en sus diversas partes.

REIVINDICACION.

1. Chasis mejorado para transformadores eléctricos, caracterizado por estar constituido por una porción de perfil tubular, de sección uniforme, determinando una oquedad suficiente para alojar el transformador, introducido por una de las dos bocas de aquella porción de perfil, el cual presenta caras que están provistas de regatas en sentido longitudinal, preferiblemente de sección en T, susceptibles de recibir medios de sujeción para la vinculación del conjunto

a otros elementos.

2. Chasis mejorado para transformadores eléctricos.

Todo ello tal y como se describe y reivindica en la presente memoria, que consta de seis hojas foliadas y mecanografiadas por una sola cara, y de una hoja de dibujos que la ilustra.

5.

Barcelona a 11 de febrero de 1982.

Joaquín Pou

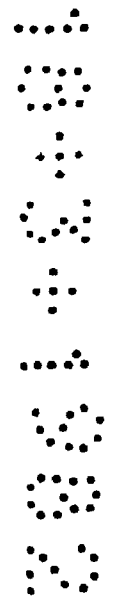

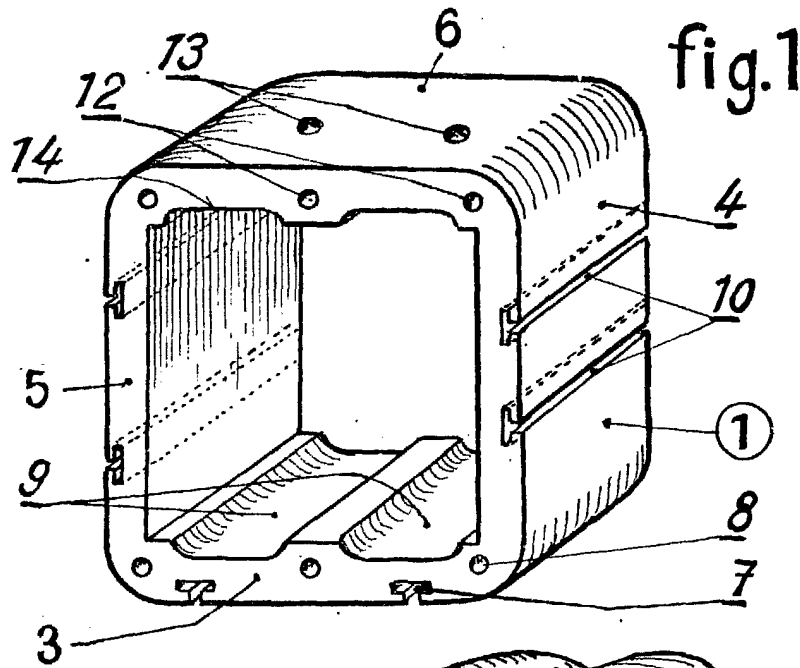

fig.1

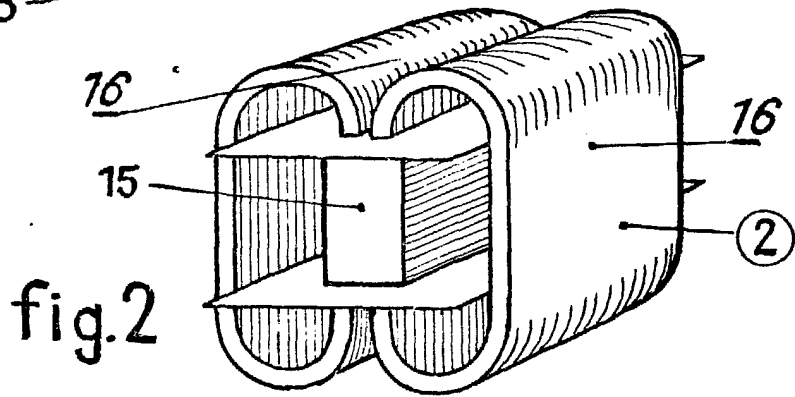

fig.2

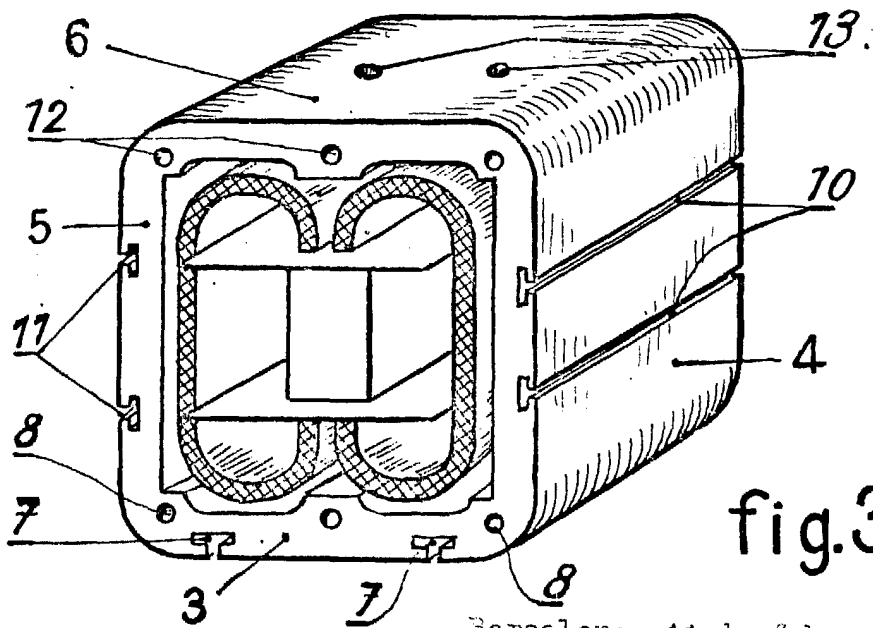

fig.3

Barcelona, 11 de febrero de 1982

ESCALA VARIABLE

Plou