



ESPAÑA

19	ES	11	26 39 11	10	Y
		21			
		22	FECHA DE PRESENTACION 24 FEBRERO 1982		

MODELO DE UTILIDAD

1 NOV. 1982

30	PRIORIDADES:	32	FECHA	33	PAIS
	31	NUMERO			

47	FECHA DE PUBLICIDAD	51	CLASIFICACION INTERNACIONAL
			44 F D 4 0118

54	TITULO DE LA INVENCIÓN
"ESTUCHE DOBLE, COMBINADO, PARA EL MAQUILLAJE DE LOS LABIOS".	

71	SOLICITANTE (S)
D ^a CONCEPCION SANZ DOBLADO.	

DOMICILIO DEL SOLICITANTE	
BADALONA (PROV. DE BARCELONA), CALLE FRANCESC LAYRET, Nº 104.	

72	INVENTOR (ES)

73	TITULAR (ES)

74	REPRESENTANTE
D. JUAN B. RENTER RIDAURA, BARCELONA, CALLE CONSEJO DE CIENTO, Nº 347.	

El objeto de la presente solicitud de Modelo de Utilidad lo constituye un estuche doble, combinado, para el maquillaje de los labios, que ofrece la particularidad de comprender, en una funda tubular formada por un capuchón y una porción cilíndrica, un lápiz de carmín y una botellita que contiene un producto abrillantador para los labios, la cual presenta un cuello con fileteado exterior, que se introduce y rosca dentro de una pieza intermedia, rígidamente incorporada en el interior de la porción cilíndrica de la funda tubular, la cual presenta, en su parte superior, la cazoleta para contener el lápiz de carmín y por su parte inferior sobresale un vástago, que penetra en la pequeña botella, en el extremo del cual se ha previsto un aplicador esponjoso que sirve, como pincel, para la distribución del abrillantador sobre los labios.

En los dibujos adjuntos, que constituyen parte integrante de la presente memoria descriptiva, se ha representado, a título de ejemplo ilustrativo, pero no limitativo, una realización práctica del nuevo estuche doble, combinado, para el maquillaje de los labios, cuyas principales características de constitución y funcionalidad, dejamos apuntadas en el anterior preámbulo.

Dichos dibujos muestran:

Fig. 1.- Vista en perspectiva del conjunto del estuche doble, en posición cerrada.

Fig. 2.- Sección vertical del estuche doble, mostrando todos sus componentes.

Refiriéndonos concretamente a dichos dibujos, pasamos seguidamente a describir, con mayor detalle, las particularidades de

constitución y funcionalidad de los componentes que integran el nuevo estuche doble para el maquillaje de los labios.

30 Tal como se demuestra gráficamente por la perspectiva de la Fig. 1 y sección vertical de la Fig. 2, el estuche doble, combinado, para el maquillaje de los labios, está formado por una funda tubular, preferentemente metálica, que comprende un capuchón -1- de cubrición del lápiz de carmín -L- y una porción cilíndrica -2-, en cuyo interior se halla, rígidamente incorporada, una
35 pieza intermedia -3-, que sirve de medio de unión entre el capuchón -1- y la porción tubular -2-.

La pieza intermedia -3-, que será preferentemente de material plástico moldeable, presenta, en su parte superior, una cazoleta -4- para contener la base del lápiz de carmín -L- y forma, en su interior, un alojamiento axial -5-, con rosca adecuada, destinado a recibir el cuello -6-, exteriormente fileteado, de una pequeña botella -7-, que contiene el líquido abrillantador -A-, de la cual es extraído, de acuerdo con las necesidades de cada
45 aplicación, por medio de un vástago -8-, que sobresale, inferiormente, del interior de la pieza -3-, para penetrar en la botellita -7-, en el extremo del cual se ha previsto un aplicador esponjoso -9-, que hace las veces de pincel, para distribuir cómodamente el abrillantador sobre los labios.

50 Por consiguiente que el tamaño del estuche doble, que dejamos descrito, así como la clase de los materiales empleados para la fabricación de las partes que lo componen, podrán variar, dentro de los límites del objeto que se patentará, siempre que las modificaciones introducidas no afecten a su esencialidad funcional.

55

El Modelo de Utilidad, por: "ESTUCHE DOBLE, COMBINADO, PARA EL MAQUILLAJE DE LOS LABIOS", cuyo privilegio de explotación en España se solicita por un período de 20 años, deberá recaer sobre las particularidades que se concretan en las siguientes,

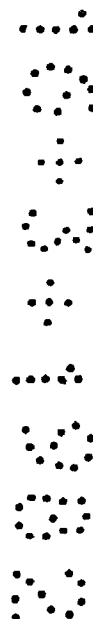

R E I V I N D I C A C I O N E S

60 1ª.- "ESTUCHE DOBLE, COMBINADO, PARA EL MAQUILLAJE DE LOS LABIOS",
 caracterizado por el hecho de que está formado por una funda tu-
 bular que comprende un capuchón de cubrición del lápiz de carmín
 y una porción cilíndrica, en cuyo interior se halla, rígidamente
 65 incorporada, una pieza intermedia que, además de servir como me-
 dio de unión entre ambas piezas tubulares, presenta, en su parte
 superior, una cazoleta para contener la base del lápiz de carmín
 y forma, en su interior, un alojamiento axial roscado, destinado
 a recibir el cuello, externamente, de una botellita que contiene
 el líquido abrillantador del maquillaje labial, que es extraído
 70 de dicha botellita por medio de un vástago, que sobresale inferior-
 mente del interior de la pieza intermedia, en el extremo del cual se
 ha previsto un aplicador esponjoso, para la cómoda distribución del
 abrillantador sobre los labios.

2ª.- "ESTUCHE DOBLE, COMBINADO, PARA EL MAQUILLAJE DE LOS LABIOS".
 Tal como se ha descrito y demostrado en los dibujos adjuntos:

Consta de cinco hojas foliadas y mecanografiadas por una so-
 la cara.

Barcelona a 24 FEB. 1982

P.A. de Dña. Concepción Sanz Doblado

JUAN B. RENTER RIDAURA
 P. P.



Fig. 1

Fig. 2

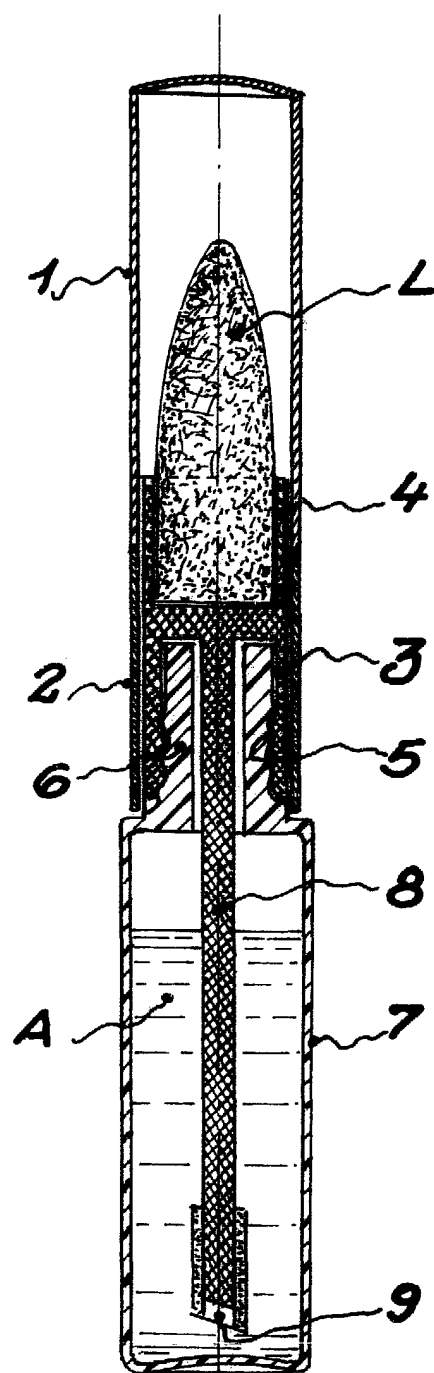
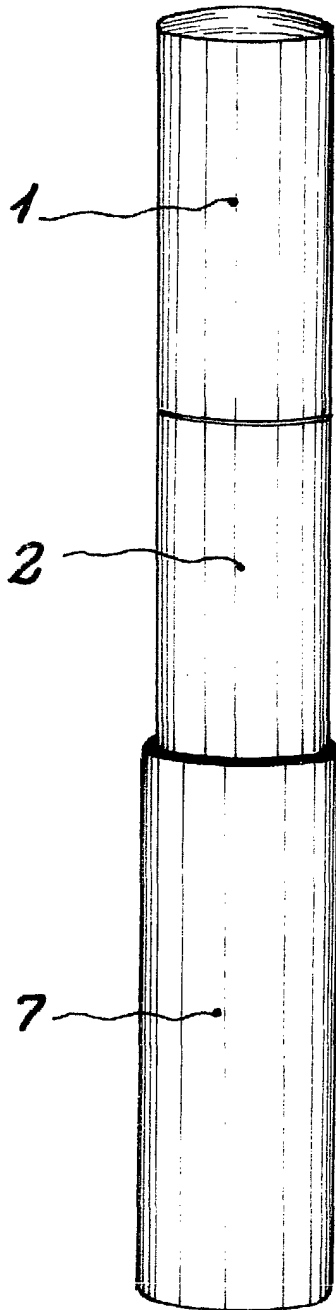

Escala variable

Barcelona 24 febrero 1982
P.A.
Juan B. Rentería Ridaura