



ESPAÑA

(19) ES	(11) NUMERO 263.854	(15) Y
(22)	FECHA DE PRESENTACION 23-2-1982.	

MODELO DE UTILIDAD

16 JUL. 1983

(30) PRIORIDADES: (31) NUMERO	(32) FECHA	(33) PAIS
----------------------------------	------------	-----------	-------------------------

(47) FECHA DE PUBLICIDAD	(51) CLASIFICACION INTERNACIONAL A47G 2702
--------------------------	---	----------------

(54) TITULO DE LA INVENCIÓN "ELEMENTO PARA EL RECUBRIMIENTO DE SUELOS".
--	-------------------------

(71) SOLICITANTE (S) D. JORGE ALARCON DUQUE.

DOMICILIO DEL SOLICITANTE MALAGA, Atarazanas, 2.

(72) INVENTOR (ES)

(73) TITULAR (ES)

(74) REPRESENTANTE D. JOSE MIGUEL GOMEZ-ACEBO Y POMBO.

0.15.260.

La presente solicitud se refiere a un elemento para el recubrimiento de suelos, tal como una alfombra.

En su esencia, dicho elemento está constituido por una lámina superior, relativamente delgada, adherida a la
5 cara superior de una segunda lámina más gruesa de un mate-
rial tal que confiera al conjunto un carácter muelle, blando
y aislante y que a su vez puede estar unida por su cara in-
ferior a otra lámina delgada inferior, adaptada para entrar
en contacto con el suelo y para proporcionar al conjunto un
10 efecto antideslizante.

Otras características y ventajas del elemento para el
recubrimiento de suelos objeto de la presente solicitud, se
desprenderán de la descripción que a continuación se hace
con relación a los dibujos adjuntos, que ilustran, a título
15 de ejemplo no limitativo, una forma de realización del mismo.

La Fig. 1 es una vista a escala ampliada y en sección,
según 1-I de la Fig. 2, de una porción periférica del elemen-
to para recubrimiento de suelos de que se trata; y

la Fig. 2 muestra una vista en planta de una esquina de
20 dicho elemento.

En dichos dibujos puede apreciarse que el elemento para
el recubrimiento de suelos de que se trata, está constituido
por una lámina superior 1, relativamente delgada, adherida a
la cara superior de una segunda lámina 2 más gruesa de un
25 material tal que confiera al conjunto un carácter muelle
blando y aislante.

La lámina superior 1 puede ser de tejido, de plástico o

de cualquier otro material adecuado. La segunda lámina 2, generalmente más gruesa, es de origen textil, sintético o plástico.

Dicha lámina 2 puede a su vez estar unida por su cara inferior a otra lámina 3 delgada inferior, adaptada para entrar en contacto con el suelo y para proporcionar al conjunto un efecto antideslizante. Esta última capa puede estar constituida por una impregnación de un material antideslizante.

En el conjunto, la lámina superior 1 proporciona un tacto agradable y un aspecto estéticamente apropiado, en tanto que la cara intermedia contribuye a dar al conjunto un carácter de comodidad al ser pisado y, finalmente, la capa inferior proporciona el deseado efecto antideslizante.

Dicho conjunto de láminas 1, 2 y 3 está preferentemente dotado de un ribete periférico 4, que puede estar constituido por un cuarto material unido al borde del conjunto por una costura 5.

Se hace constar que todo cuanto no altere, cambie o modifique lo esencial del elemento para el recubrimiento de suelos descrito, puede quedar sometido a variaciones de detalle.

N O T A

El Modelo de Utilidad que se solicita, recae sobre las siguientes reivindicaciones:

REIVINDICACIONES

1ª.- Elemento para el recubrimiento de suelos, tal como una alfombra, caracterizado porque está constituido por una lámina superior, relativamente delgada, adherida a la cara superior de una segunda lámina más gruesa de un material tal que confiera al conjunto un carácter muelle, blando y aislante y que a su vez puede estar unida por su cara inferior a otra lámina, delgada inferior, adaptada para entrar en contacto con el suelo y para proporcionar al conjunto un efecto antideslizante.

2ª.- Elemento para el recubrimiento de suelos según la reivindicación 1ª, caracterizado porque el conjunto de láminas está preferentemente dotado de un ribete periférico.

3ª.- ELEMENTO PARA EL RECUBRIMIENTO DE SUELOS, tal y como queda descrito y reivindicado en la presente memoria que consta de tres hojas mecanografiadas por una sola cara y de una lámina de dibujos.

BARCELONA, 23 de Febrero de 1982.

JORGE ALARCON DUQUE
P.P.

J. M. GONZALEZ-ALONSO
P. P. fec. E. Ferraguda Colón

ESCALA VARIABLE

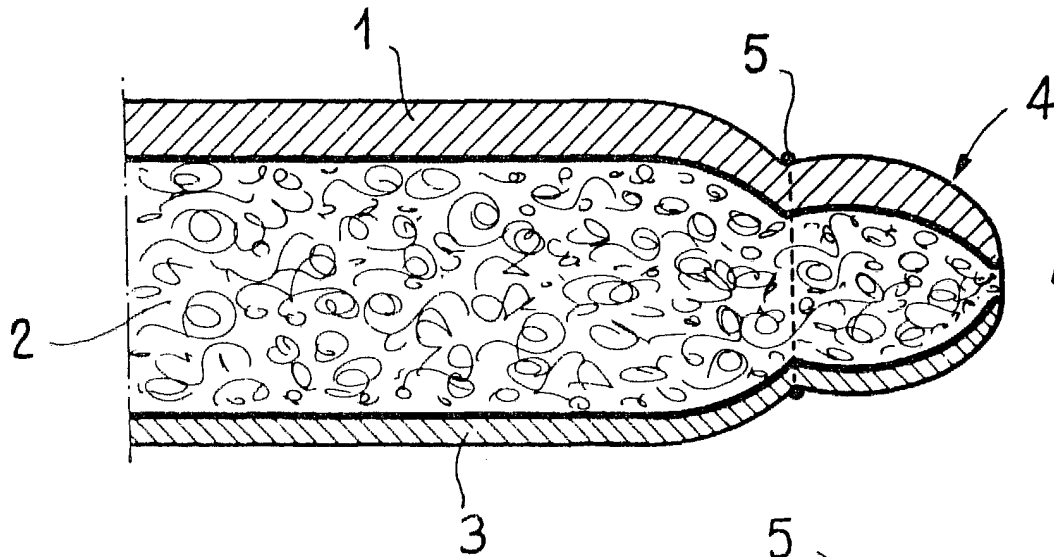

FIG. 1

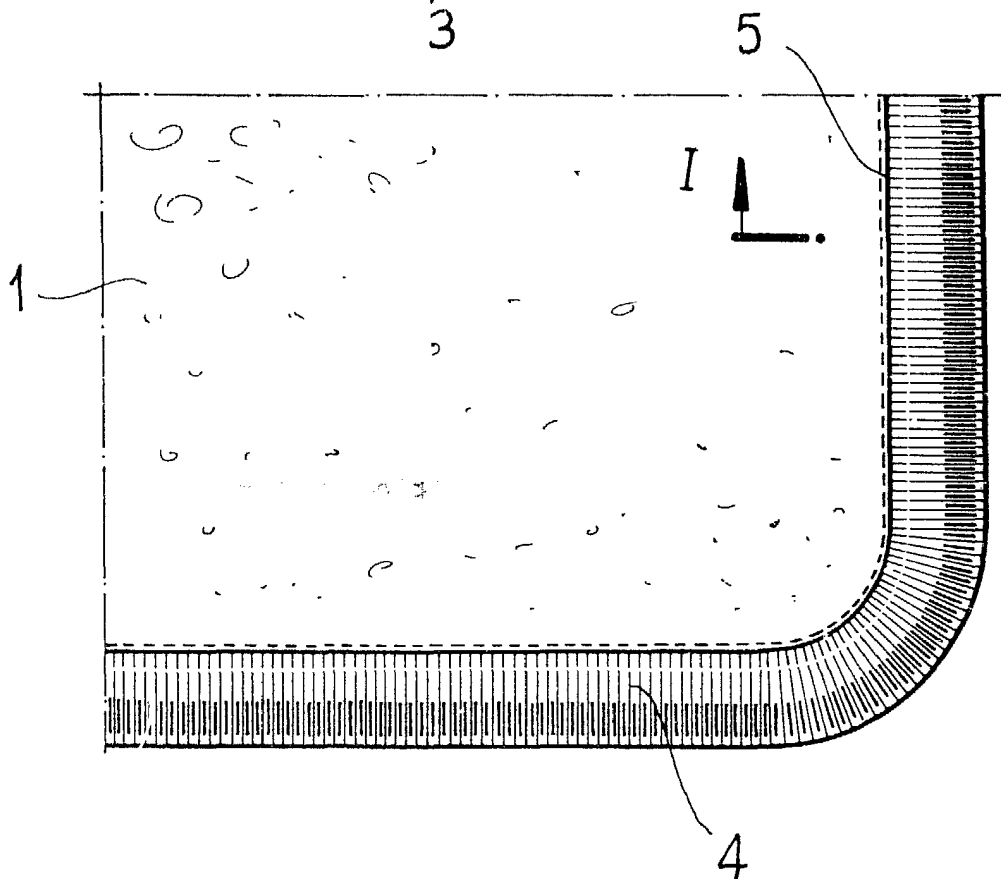

FIG. 2

BARCELONA, 23 de Febrero de 1962

JORGE ALARCON DUQUE

P.P.

J. M. GONZALEZ FERRER Y COMBQ

P. E. I. ...