



ESPAÑA

(19) ES (11) (21) (22)	NUMERO 203679	(16) Y
	FECHA DE PRESENTACION 	

MODELO DE UTILIDAD

MAR. 1964

(30) PRIORIDADES:	(31) NUMERO	(32) FECHA	(33) PAIS

(47) FECHA DE PUBLICIDAD	(51) CLASIFICACION INTERNACIONAL
	B65D 1/10 / A47G 19/12

(54) TITULO DE LA INVENCIÓN
" JARRA INFANTIL PARA BEBIDAS DIVERSAS "

(71) SOLICITANTE (S)
I B E R P L A S T I C O S , S . A .

DOMICILIO DEL SOLICITANTE
Ctra. MADRID-BARCELONA, Km. 26,200 ALCALA DE HENARES (Madrid)

(72) INVENTOR (ES)

(73) TITULAR (ES)

(74) REPRESENTANTE

Se trata de una jarra infantil para bebidas diversas, especialmente pensada y diseñada para uso de los niños, con la cual se consigue que los pequeños usuarios beban líquidos normalmente rechazados por ellos, tales como la leche, desayunos, meriendas y en general toda clase de alimentos líquidos que casi siempre originan problemas a la hora de su ingestión.

Constituye característica fundamental de la invención que se propugna, el hecho importante de materializar un recipiente cuya constitución estructural configura una forma espacial muy atrayente y de gran impacto visual para los niños, a los cuales capta su atención y estimula vigorosamente la imaginación infantil de los pequeños, con posterior deseo de tocarlo y emplearlo rápidamente en su peculiar uso, es decir, facilita enormemente la dispensa de bebidas que normal y sistemáticamente son rechazadas por los pequeños a la hora de su alimentación.

En esencia consiste en un recipiente, tipo jarra, provisto de una tapadera de "quita y pon" que representa un sombrero salacot con visera ondulada. Esta tapadera se incorpora al cuerpo del recipiente a través de un ventajoso embone machihembrado que inmoviliza su acople y vinculación, a la vez que la parte superior abombada tiene realizado un orificio circular reservado para introducción de una tubuladura rígida, pero dotada de un quebranto intermedio conseguido mediante un tramo de entrantes y salientes, a manera de cascadas, que determinan una especie de fuelle que proporciona a la tubuladura propiedades elásticas de articulación que admite una orientación funcional en todos los sentidos y un giro completo de 360°.

Lo anterior se completa con un fondo rehundido definido y determinado por una prolongación en escalón, a mane-

ra de faldón, que sirve de apoyo de la jarra.

35 Para una mejor comprensión de cuanto antecede se acompaña un dibujo en el que se representa esquemáticamente la invención que a continuación y con referencia al mismo se describe detalladamente.

40 De acuerdo con la figura única que, parcialmente seccionada, se representa, a título de ejemplo ilustrativo no limitativo, la jarra comprende un recipiente 2, con fondo rehundido determinado por un faldón vertical 1, a la vez que dispone de una asa 8, mientras que superiormente queda obturada por una tapadera 4, en forma de sombrero salacot, en la que destaca una visera ondulada y un cajeadado circular 3 que permite su acople y vinculación al cuerpo del recipiente, a través de un embone machi-hembrado que la inmoviliza al mismo.

45 La tapadera superiormente lleva realizado un orificio circular 6, por el cual se introduce una fulguradura 5, provista de un tramo en forma de fuelle 7 que proporciona a la misma propiedades elásticas de articulación y giro de 360°.

50 El conjunto cuerpo de la jarra y tapadera configura una atrayente forma antropomorfa de un explorador, como puede observarse en la figura que se adjunta, formato que, sin lugar a dudas, atraerá la atención del pequeño usuario y por tanto la fácil ingestión de bebidas alimenticias, normalmente rechazadas por los niños.

55 Descrita suficientemente la naturaleza y alcance de la presente invención, así como una forma preferida de poderla llevar a la práctica, se hace constar que en la misma podrán ser variables los materiales, determinadas formas, dimensiones y en general todos aquellos detalles accesorios y secundarios que no alteren, cambien ni modifiquen la esencialidad que se propone.

60

Los términos en que queda redactada esta memoria son ciertos y fiel reflejo del objeto descrito, debiéndose
65 interpretar en su sentido más amplio y nunca con criterio de carácter restrictivo.

REIVINDICACIONES

1ª.- Jarra infantil para bebidas diversas, caracterizada por comprender un recipiente provisto de una tapadera mo-
70 vible que representa un sombrero salacot con visera ondulada, la cual queda incorporada al cuerpo del recipiente a través de un ventajoso embone machihembrado conseguido mediante un canal circular receptor del bor-
de abierto de la jarra, a la vez que la parte superior
75 abombada de la tapa lleva realizado un orificio circular previsto para introducción de una tubuladura rígida en la que destaca un tramo de entrantes y salientes que en forma de cascada definen y determinan una espe-
cie de fuelle que proporciona a la tubuladura propieda-
80 des elásticas de articulación que admite orientación funcional en todos los sentidos y giro completo de ---
360º, completándose el cuerpo del recipiente con una --
asa y un fondo rehundido, determinado por una prolonga-
ción inferior que, a manera de faldón vertical, sirve de
85 apoyo a la jarra, cuyo conjunto cuerpo y tapadera con-
figuran una forma antropoforma que recuerda a un explo-
rador.

2ª.- JARRA INFANTIL PARA BEBIDAS DIVERSAS.-

Madrid 17 de Febrero de 1.982

IBERPLASTICOS, S. A.



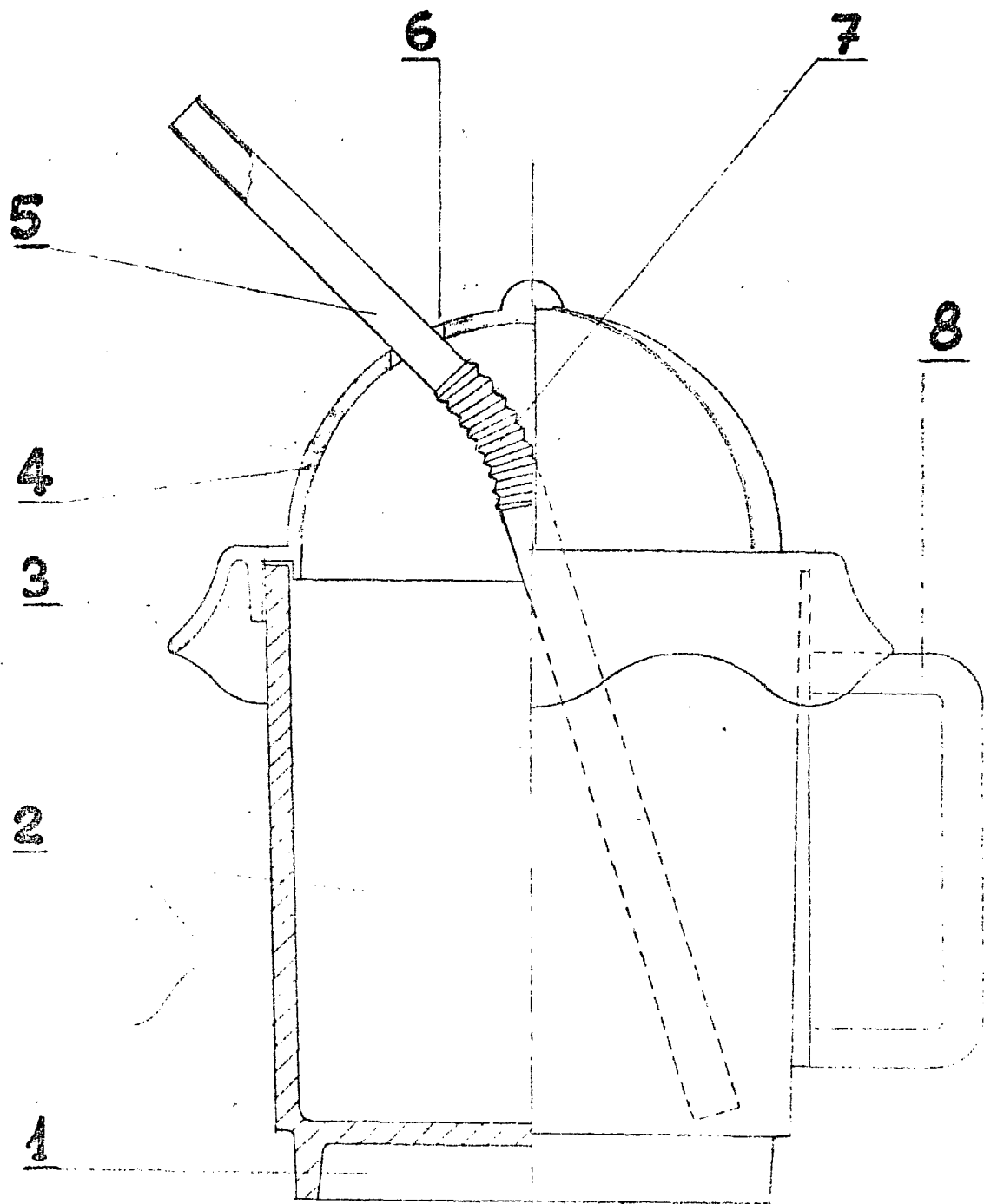

MADRID DE _____ DE 1981

IBERPLASTICOS, S. A.

Escala variable