



ESPAÑA

19	ES	11	NUMERO	20	Y
		21	203630		
		22	FECHA DE PRESENTACION		

MODELO DE UTILIDAD

NOV. 1987

30	PRIORIDADES:	32	FECHA	33	PAIS
	31	NUMERO			

47	FECHA DE PUBLICIDAD	51	CLASIFICACION INTERNACIONAL
			B 65D 71/00

54	TITULO DE LA INVENCIÓN
	ENVASE EXHIBIDOR DE BOTELLINES, PERFECCIONADO.

71	SOLICITANTE (S)
	MEXICAR, S.A., de nacionalidad española

	DOMICILIO DEL SOLICITANTE
	Dr. Esquerdo 130 MADRID

72	INVENTOR (FS)

73	TITULAR (ES)
	La propia entidad solicitante

74	REPRESENTANTE
	DE ?ARIA ANTONIA NARANJO MARCOS, P. de la Habana 200 MADRID

MEMORIA DESCRIPTIVA

La presente invención recae sobre un envase exhibidor de botellines, perfeccionado, que estriba en un estuche portable para botellines, preferentemente del tipo de los que son de pequeño tamaño; este envase según la invención es de realización muy funcional, sencilla, tiene unas ventanas para exhibición de los botellines que aloja en su interior, y un asidero para su transporte sencillamente a mano; adicionalmente lleva inscripciones alusivas a su empleo, publicidad, etc., etc., sin limitación.

Estas y otras ventajas más, adicionales, de la invención, se desprenden de la lectura de la presente Memoria para cuya mejor comprensión se acompañan los dibujos adjuntos que muestran un ejemplo de realización, no limitativo, de los varios que caben dentro del cuadro general de la invención sin que el mismo se altere. En tales dibujos:

La fig. 1 muestra una planta de la lámina troquelada que sirve de base para el armado y confección del envase según la invención.

La fig. 2 muestra un ejemplo de dicho envase, armado.

De conformidad con la invención referida a dichos dibujos, el envase se halla formado a partir de una lámina plana (1) de un material tal como cartulina, cartón fino o similar; esta lámina presenta un cuerpo general rectangular dividido en cuatro zonas por líneas de debilitación (A-B-C-D) que constituyen: las mayores, sus caras posterior y anterior; y las menores, sus costados.

Los bordes superiores de sus caras mayores (A - C) presentan, uno de ellos, un saliente (2) que va flanqueado por sendas pestañas (3) y que en su centro presenta un vano alargado horizontalmente (4). En la misma posición de esta aleta, la otra cara mayor (C) presenta otro saliente igual (9) con igual ventana o vano (4A) e iguales aletas de flanqueo (3) pero que se prolonga superiormente

35

te en una zona apaisada dotada de sendas orejetas laterales. Esta zona se señala con (8) en el dibujo y sus orejetas con (7) existiendo una línea de debilitación (señalada en el dibujo con trazos discontinuos) para su doblado, así como también existen líneas de debilitación entre las caras del envase y las zonas que señalan su base superior y su base inferior.

40

El vano (4) del saliente de una de las caras mayores, muestra una lengüeta (4B) que sirve para completar la base superior del envase.

45

La primera cara mayor (A) del envase muestra una pestaña en armado en su borde libre (P).

Los planos (B-C) que configuran los costados del envase son mucho más estrechos que sus caras mayores y en la parte superior vanse dotados de dos orejetas simétricas, en sentido inverso. separadas por una línea de debilitación (5 - 5A) y que muestran cada una de ellas una ranura longitudinal (6-6A)

50

Lateralmente, y cerca de su base inferior, por lo menos una de las caras del envase, o preferiblemente las dos caras mayores (A-C) muestran unas ventanas (V) por las que asoma parcialmente el cuerpo de los botellines ubicados en el envase, pudiéndose apreciar sus etiquetas e indicaciones que, al respecto, puedan llevar.

55

Finalmente, los bordes inferiores de los planos que configuran el cuerpo del envase (A-B-C-D) llevan unas pestañas con orejetas (10-11-12-13) aptas para el armado de la base del envase, el cual queda armado tal como se muestra en la fig. 2 del dibujo adjunto.

60

Se hace constar que en la presente invención cabrán cuantas variantes de realización como sean posibles sin que se altere su esencia, pudiéndose fabricar en toda clase de tamaños, formas y materiales apropiados, sin limitación.

NOTA: Descrito suficientemente lo que antecede sólo resta señalar que lo que se considera propio, nuevo y útil del solicitante, es lo contenido en las siguientes:

65

REIVINDICACIONES

70

1 - Envase exhibidor de botellines, perfeccionado, caracterizado por el hecho de estar constituido a partir de una lámina de un material tal como cartulina gruesa, cartón fino o similar, plana, que presenta un cuerpo general rectangular dividido en cuatro zonas por pistas de debilitación de las cuales las dos mayores son sus caras anterior y posterior y las dos menores son sus costados y las dos zonas de mayor tamaño, en su borde superior y a través de pistas de debilitación, muestran, una de ellas, un saliente que va flanqueado por unas pestañas redondeadas y que en su centro va provisto de un vano horizontalmente alargado, cuya lengüeta, no totalmente separada más que por sus bordes laterales y superior, se destina a formar parcialmente la base superior del envase. . . .

75

80

2 - Envase, según reivindicación 1ª caracterizado porque, en la otra cara mayor del envase, y en la misma posición que se ha indicado para la precedente, presenta otro saliente igual, con un vano también igual e iguales aletas de flaqueo, pero este saliente se prolonga superiormente en una zona apaisada dotada de sendas orejetas laterales. . . .

85

3 - Envase, según reivindicación 1ª caracterizado porque la cara mayor del envase primeramente descrita muestra una pestaña lateral que ocupa casi toda su altura.

90

4 - Envase, según reivindicaciones de 1 a 3 caracterizada porque los planos que configuran los costados del envase, de menor forma que sus caras mayores, van dotados en su borde superior de dos orejetas iguales y simétricas, dispuestas en sentido inverso en cada uno, yendo cada una de ellas dotada de una ranura longitu-

dinal.

95

5 - Envase, según reivindicaciones de 1 a 4 caracterizado por- que lateralmente y carga de su base inferior, por lo menos una de las caras mayores del envase, y, convenientemente ambas, muestran unas ventanas alargadas en sentido de altura por las que asoma par- cialmente el cuerpo de los botellines ubicados en el envase, indi- vidualmente, permitiendo ver las indicaciones y etiquetas de los mismos.

100

6 - Envase, según reivindicaciones de 1 a 5 caracterizado por- que los bordes inferiores de los cuatro planos que configuran las caras del envase, llevan unas pestañas con orejetas, aptas para el armado de su base inferior.

105

7 - ENVASE EXHIBIDOR DE BOTELLINES, PERFECCIONADO.

Todo según queda descrito en la presente Memoria que consta de cinco hojas foliadas y escritas por una sóla cara con un total de ciento ocho líneas y dibujos anexos.

MADRID 3 marzo 1982

p.a.
M. A. NARANJO MARCOS
P. F.



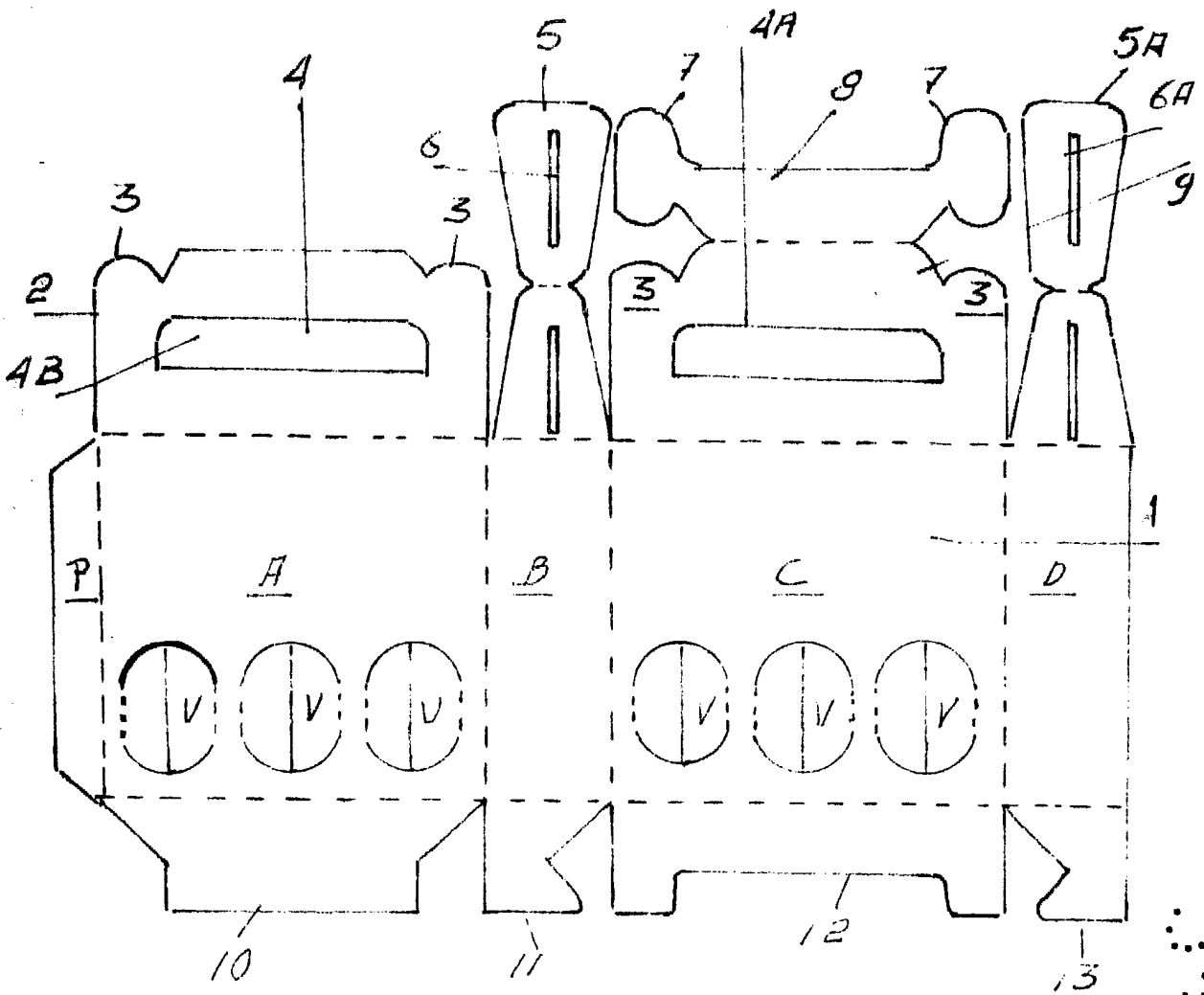

Fig. 1

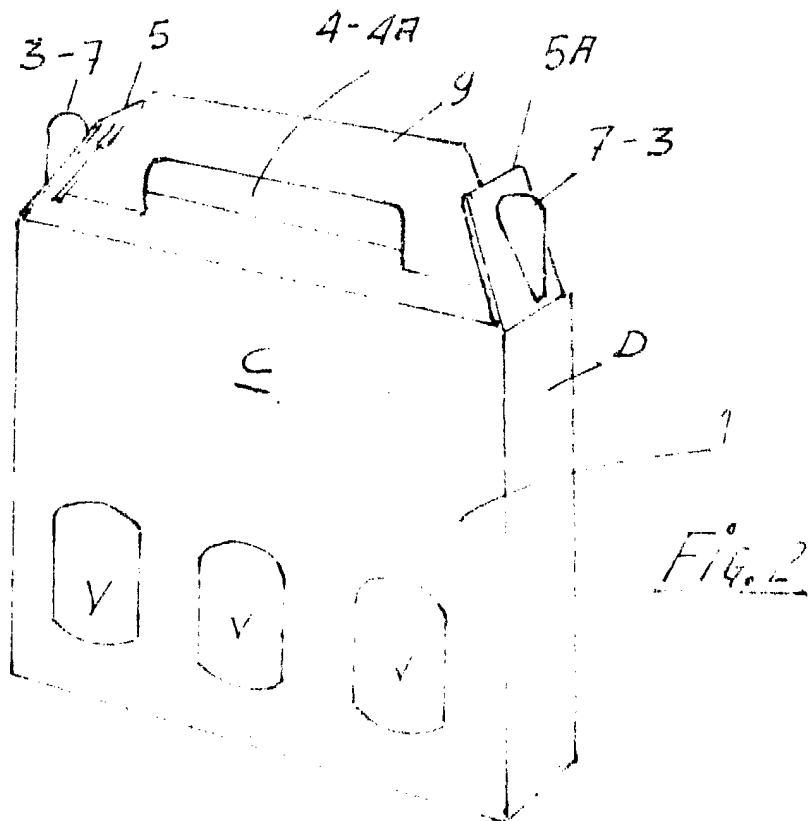

Fig. 2

ESCALA VARIABLE

M. A. MARIANO MARCOS

MAR 20 1982
M. A. MARIANO MARCOS
P. V.