



ESPAÑA

18	ES	11	NUMERO	263629	10	Y
25			FECHA DE PRESENTACION	- 3 MAR. 1982		

MODELO DE UTILIDAD

1 NOV. 1982

30	PRIORIDADES:	32	FECHA	33	PAIS
31	NUMERO				

47	FECHA DE PUBLICIDAD	51	CLASIFICACION INTERNACIONAL
		H01R9/00	

54	TITULO DE LA INVENCIÓN
"BRIDA-BORNE DE CONEXION ELECTRICA"	

71	SOLICITANTE (S)
D. Ernesto MURATET PINTO	

DOMICILIO DEL SOLICITANTE	
BARCELONA - c/. Consejo de Ciento, 465	

72	INVENTOR (ES)

73	TITULAR (ES)

74	REPRESENTANTE
D. Pedro SUGRAÑES MOLINE Agte. Of. Prop. Ind.	

MEMORIA DESCRIPTIVA

El presente modelo de utilidad se refiere a una brida-borne de conexión eléctrica, del tipo de las que se estructuran a partir de una pieza plana de plancha metálica
5 doblada sucesivamente sobre sí misma de manera que determinan una unidad de sección rectangular o aproximadamente rectangular que presenta los extremos de dicha pieza sobrepuestos y provistos de sendos orificios para el paso del tornillo de presión que apoya por su extremo libre contra la
10 pletina conductora.

Las bridas-borne referidas son, en principio, de estructura simple. Sin embargo, los requisitos tecnológicos adecuados para cumplir optimamente la función encomendada son siempre, en cada caso de realización, un reto a los
15 creadores de nuevos modelos para conjugar las exigencias económicas con las de resistencia mecánica. Dentro de este contexto, la dificultad mayor reside en establecer medios de ensamblaje entre los dos antes referidos extremos sobrepuestos.

20 Precisamente el modelo que nos ocupa da a conocer una nueva realización que permite conseguir los resultados deseados con plena satisfacción.

Por consiguiente la brida-borne según el presente modelo de utilidad es del tipo de las constituida a base de

una pieza de plancha metálica, obtenida a partir de un desarrollo plano alargado, doblado y arrollado sobre sí mismo adoptando sección rectangular o sensiblemente rectangular con sus extremos sobrepuestos y provistos de sendos orificios enfrentados en los que rosca un tornillo de presión que
 5 apoya por su extremo libre contra la pletina conductora, y se caracteriza por el hecho de que uno de los extremos de la pieza de plancha metálica referida presenta en su borde libre un saliente central en forma de cola de milano que, en
 10 posición de doblado, viene a introducirse en una ventana de contorno correspondiente en forma de cola de milano prevista a tal fin cerca del extremo opuesto de la referida pieza, en el que se determina además una pestaña central que asimismo en posición de doblado queda introducida en una respectiva
 15 abertura rectangular prevista en la proximidad del ya antes citado saliente en forma de cola de milano, con lo que se establecen en la brida-borne dos enganches de efectos mutuamente complementarios afectos, respectivamente a los dos extremos de la plancha metálica.

20 En esta brida-borne tiene muy especial importancia, y es el elemento fundamental innovador, el enganche que tiene lugar entre el saliente en forma de cola de milano y su ventana de igual forma, ya que esta geometría es idónea para resistir las tensiones que se producen cuando procede
 25 al apriete del tornillo de presión. En las cosas de insuficiente resistencia a dichas tensiones, las mismas dan lugar a la separación de los dos extremos, de modo que aún siendo en pequeña magnitud los inconvenientes son muy graves para

la correcta maniobra posterior del mencionado tornillo de presión como consecuencia de la desalineación de los dos orificios en que roscan. Todo ello se evita con la nueva estructura que aquí se da a conocer.

5 En la hoja de dibujos que acompaña a la presente memoria se ilustra a simple título de ejemplo no limitativo la brida-borne a que se refiere este modelo de utilidad.

La FIGURA 1, es una vista por uno de los lados.

La FIGURA 2, es una vista de frente.

10 La FIGURA 3, es una vista por el lado opuesto al de la FIGURA 1.

La FIGURA 4, es una vista en planta por la cara superior.

15 La FIGURA 5, muestra a menor escala y en desarrollo la pieza P de plancha metálica que fundamentalmente constituye a la brida-borne.

La FIGURA 6, es una perspectiva ilustrativa de la propia brida-borne en fase intermedia del proceso de conformación por doblado de la pieza P.

20 Y, la FIGURA 7 es asimismo una perspectiva que representa la brida-borne conformada.

La pieza P de plancha metálica mostrada en la FIGURA 5 es el desarrollo plano de la brida-borne. En el mismo se puede comprobar la presencia de los elementos conocidos que son los orificios 1 y 2, internamente provistos de filete de rosca, situados respectivamente cerca de los extremos 3 y 4.

Precisamente el extremo 3 presenta en la zona

central de su borde un saliente 5 en forma de cola de milano, y ligeramente más hacia la parte interna que el orificio 1 indicado, se encuentra prevista una abertura rectangular 6. En el otro extremo de la pieza P, que es el señalado con la referencia numérica 4 se configura una pestaña central 7, precisamente en el borde libre. Y más hacia la parte interna, se encuentra la ventana 8 en forma de cola de milano.

El plegado de la pieza P tiene lugar tal como se ilustra en la FIGURA 6, y la disposición final es la de la FIGURA 7. Las vistas correspondientes a las FIGURAS 1, 2, 3 y 4 permite verificar todos los detalles de la brida-borne. La FIGURA 1 pone de manifiesto, de un modo muy específico, el firme acoplamiento que se establece entre el saliente 5 en forma de milano y la ventana 8 que lo aloja. La FIGURA 7 es también ilustrativa en relación con ello.

El acoplamiento que se produce en el otro extremo, o sea el 4, de la pieza P se encuentra representado en las FIGURAS 2 y 7.

Se señala de un modo muy especial que la forma concreta que adopta la parte central del cuerpo 9 no afecta en absoluto a la esencialidad de los característicos enganches según queda descrito. En el ejemplo de los dibujos se ve una brida-borne cuyo cuerpo 9 configura una inflexión 10 cuya exclusiva finalidad es la de adaptarse a la caja contenedora. Por este motivo su sección es algo distinta de la de la sección rectangular más clásica y general. De todos modos podría ser completamente rectangular.

Además, es sabido que el dispositivo de conexión

comprende otros elementos esenciales, tal como la pletina conductiva alargada, resortes, u otros que por no ser objeto del presente modelo de utilidad, no se hallan representados en los dibujos.

5 En la ejecución práctica del objeto del presente modelo de utilidad podrán variar todos cuantos detalles no afecten, cambiándola o modificándola, a su propia esencialidad, sea cual sea la forma o silueta de la pieza.



R E I V I N D I C A C I O N E S

Se reivindica como objeto del presente modelo de utilidad:

1º.- Brida-borne de conexión eléctrica del tipo
 5 de las constituida a base de una pieza de plancha metálica, obtenida a partir de un desarrollo plano alargado, doblado y arrollado sobre sí mismo adoptando sección rectangular o sensiblemente rectangular con sus extremos sobrepuestos y provistos de sendos orificios enfrentados en los que rosca
 10 un tornillo de presión que apoya por su extremo libre contra la pletina conductora, y se caracteriza por el hecho de que uno de los extremos de la pieza de plancha metálica referida presenta en su borde libre un saliente central en forma de
 15 cola de milano que, en posición de doblado, viene a introducirse en una ventana de contorno correspondiente en forma de cola de milano prevista a tal fin cerca del extremo opuesto de la referida pieza, en el que se determina además una pestaña central que asimismo en posición de doblado queda introducida en una respectiva abertura rectangular
 20 prevista en la proximidad del ya antes citado saliente en forma de cola de milano, con lo que se establecen en la brida-borne dos enganches de efectos mutuamente complementarios afectos, respectivamente a los dos extremos de la plancha.

2º.- BRIDA-BORNE DE CONEXION ELECTRICA.

Consta la presente memoria de siete hojas foliadas y mecanografiadas por una sola cara acompañadas de una hoja de dibujos.

5

Madrid, - 3 MAR. 1982

D. Ernesto MURATET PINTO

p.a.



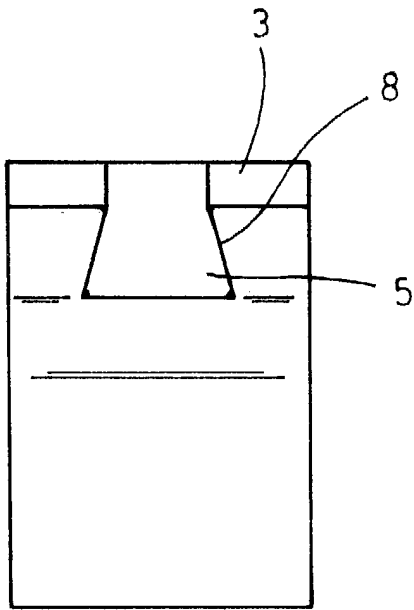

FIG. 1

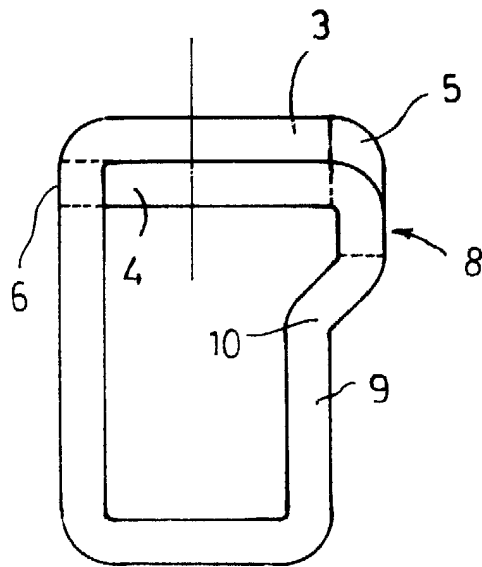

FIG. 2

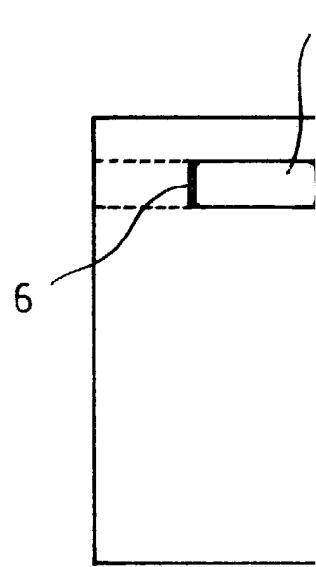

FIG. 3

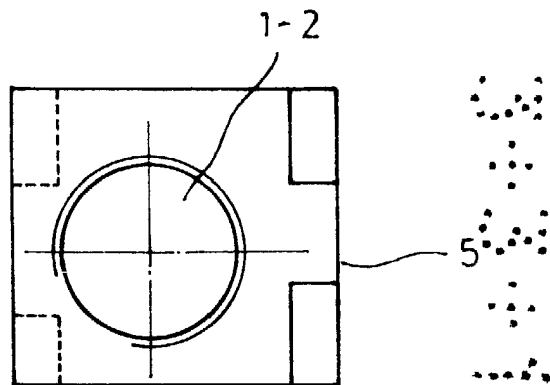

FIG. 4

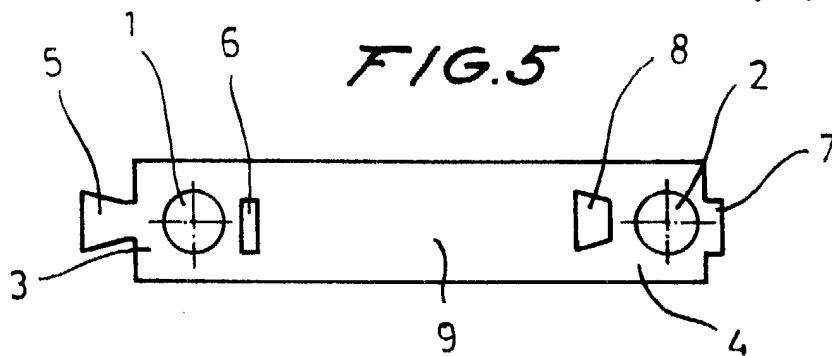

FIG. 5

ESCALA VARIABLE

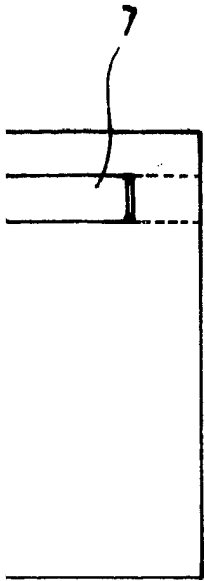

FIG. 3

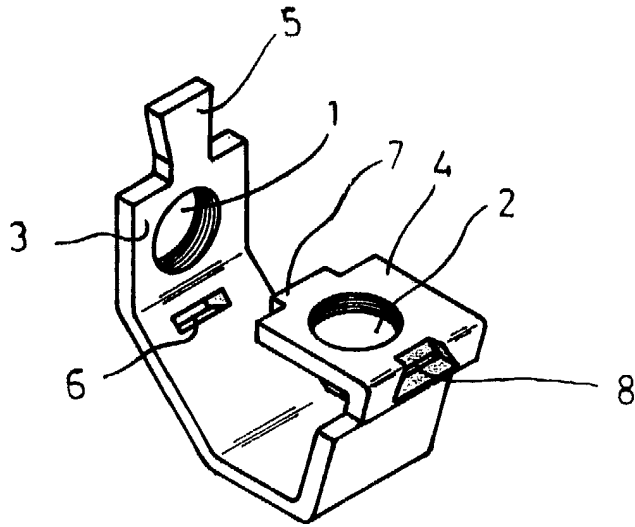

FIG. 6

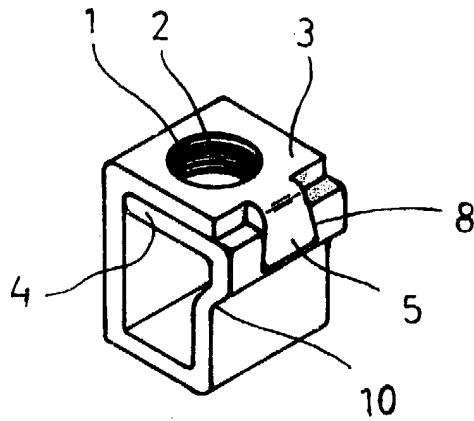

FIG. 7



Madrid - 3 MAR. 1982
p.a.