

263005

263005



MEMORIA DESCRIPTIVA

para una Patente de Invención, por veinte años, por:
"MEJORAS EN LA FABRICACION DE SOPORTES PARA ACOPLA-
MIENTO DE RUEDAS", a favor de Don Angel Fernández Oli-
va, de nacionalidad española, residente en Barcelona,
Ali-Bey, 95-99.-

- - - -

Se conocen ya las ruedas auto-orientables, es decir, ruedas de doble eje, uno horizontal y otro vertical, que se montan en patas de muebles y similares y que, cuando el mueble o similar es empujado en una dirección, se orientan automáticamente en esa misma dirección por giro del conjunto de la rueda en torno de su eje vertical, para facilitar el desplazamiento deseado del mueble.

5.-

La presente solicitud tiene por objeto la pro-

27 D



263605

10.- tección de unas mejoras en la fabricación de soportes para ruedas de este tipo, destinados a acoplar la rueda propiamente dicha con su eje vertical a la pata o parte del mueble en que debe estar colocada.

15.- El dispositivo en cuestión se caracteriza porque se compone de un vástago cilíndrico hueco, de extremo superior cerrado, destinado a encajarse dentro de la pata hueca del mueble o similar y, de una pieza con dicho vástago, una base que circunda su pie inferior o fondo abierto del vástago.

20.- Esta base puede tener diversas formas.

El dispositivo según las mejoras objeto de esta solicitud no ha de hacerse, forzosamente, de un material metálico sino que muy ventajosamente, puede hacerse total o parcialmente de un material plástico adecuado por ejemplo por moldeo por inyección.

25.- Igualmente, la base puede consistir en una inserción metálica cogida por la parte inferior del vástago durante la operación de moldeo.

30.- El dibujo adjunto representa ejemplos de realización del objeto de esta solicitud. En ellos:

La figura 1ª es un alzado en sección de una primera forma de realización;

La figura 2ª es también un alzado en sección de una variante;

35.- La figura 3ª es un alzado en sección de una segunda variante; y

La figura 4ª es una planta, desde abajo, del dispositivo de la figura 3ª.

40.- La figura 5ª es un alzado de otra variante con la particularidad de que el vástago hueco es de materia



263605

plástica, unido a la base metálica en la propia operación de moldeo.

La figura 6ª es una planta desde abajo del dispositivo de la figura 5ª; y

45.-

La figura 7ª una variante más de esta última forma de realización.

50.-

Con referencia a los dibujos, se verá que el dispositivo se compone en las figuras 1ª, 2ª y 3ª de una sola pieza formada por el vástago cilíndrico vertical -1- de extremo superior cerrado, que en su base abierta se extiende formando un disco -3- que puede adoptar diversas formas e incluso cooperar en la formación del cojinete para el eje vertical. En la figura 1ª el disco -3- tiene un reborde descendente -4- y,

55.-

en la parte en que se une al vástago -1-, un nervio o resalte anular -5-, que igualmente coopera en la formación del cojinete para el eje vertical de la rueda.

60.-

El extremo cerrado del vástago -1- puede tener un grano -2- para facilitar el apoyo y giro del eje vertical de la rueda alojado en él.

65.-

La figura 2ª muestra un dispositivo que en esencia es igual al de la figura 1ª, pero con la diferencia de que la base -3- tiene su borde -6- vuelto hacia arriba.

70.-

La figura 3ª muestra otro dispositivo que tiene su base -3- plana, de forma cuadrangular con lados curvados y provista de orificios -3'- en cada una de sus esquinas.

Las figuras 6ª y 7ª como ya queda dicho son variantes no solo en la forma sino también en la constitución, ya que el dispositivo se compone de dos pie-

263605

27



75.-

zas, de preferencia una de ellas en plástico resistente, formandose en su parte inferior un resalte -1'- del propio material que equivale al -5- de las figuras anteriores.

80.-

En estas figuras el fondo cerrado del vástago -1- forma en su interior una cavidad cónica en la que vendrá a encajarse una pequeña esfera que haga el apoyo con el extremo del eje vertical y facilite el giro del mismo.

85.-

Como se ha dicho, es posible hacer este dispositivo de un metal o aleación metálica o, muy ventajosamente, de un plástico adecuado por moldeo por inyección.

90.-

Ya el hecho que estos dispositivos se fabriquen en una sola pieza tiene evidentes ventajas, máxime si como se propone en la presente Patente comprende en sí mismo no solamente los medios de sujeción del dispositivo a la pata del mueble o similar en que se aplique el dispositivo, sino también partes cuya configuración permite relacionarlas con otras correspondientes previstas en el conjunto de la rueda para establecer el cojinete de apoyo y giro suave del eje vertical. Con la ventaja además, cuando algunas de estas partes es de material plástico, de hacer un roce suave y silencioso.

95.-

100.-

Las modificaciones de todo orden que puedan ser introducidas en el objeto descrito, y no afecten a su esencialidad características, se consideraran a todos los efectos como incluidas en la presente Patente.



N O T A

263605

Descrito suficientemente el objeto de esta Patente, se declaran de novedad y propia invención las siguientes:

105.-

R E I V I N D I C A C I O N E S

110.-

1ª.- Mejoras en la fabricación de soportes para acoplamiento de ruedas, caracterizadas por el hecho de haberse previsto, un alojamiento para el eje vertical de la rueda, constituido por un vástago cilíndrico hueco y cerrado en su extremo superior, destinado a encajarse dentro de la extremidad hueca de la pata de mueble o similar y, de una pieza obtenida por moldeo con dicho vástago, una base horizontal que circunda anularmente el fondo abierto del vástago, en cuya base se han previsto igualmente medios para sujeción del dispositivo y otro para cooperar en la constitución del cojinete para el eje vertical.

115.-

120.-

2ª.- Mejoras en la fabricación de soportes para acoplamiento de ruedas, según el punto primero, caracterizadas porque la base anular es plana y su borde está levantado verticalmente para situar la pata en la que está encajado el dispositivo.

125.-

3ª.- Mejoras en la fabricación de soportes para acoplamiento de ruedas, según los puntos anteriores, caracterizadas porque la base anular es abovedada con su concavidad hacia abajo, sirviendo para carenar el cojinete correspondiente al eje vertical.

130.-

4ª.- Mejoras en la fabricación de soportes para acoplamiento de ruedas, según los puntos anteriores, caracterizadas porque el fondo cerrado del vástago es cóncavo-cónico.

263605



135.-

5ª.- Mejoras en la fabricación de soportes para acoplamiento de ruedas, según los puntos anteriores, caracterizadas porque el fondo cerrado del casquillo interior tiene un grano semiesférico de apoyo para el eje vertical de la rueda.

140.-

6ª.- Mejoras en la fabricación de soportes para acoplamiento de ruedas, según los puntos anteriores, caracterizadas porque la base constituye una inserción metálica cogida firmemente por moldeo al resto del dispositivo.

145.-

7ª.- Mejoras en la fabricación de soportes para acoplamiento de ruedas, según los puntos anteriores, caracterizadas porque la cara inferior de la base presenta alrededor del orificio correspondiente al vástago hueco un ligero saliente para cooperar en la formación del cojinete para el eje vertical de la rueda.

150.-

8ª.- MEJORAS EN LA FABRICACION DE SOPORTES PARA ACOPLAMIENTO DE RUEDAS.

Todo ello según se describe y reivindica en la presente memoria descriptiva, que consta de seis hojas y dibujos que la ilustran.

Madrid, 27 de Diciembre de 1960

FIG. 1

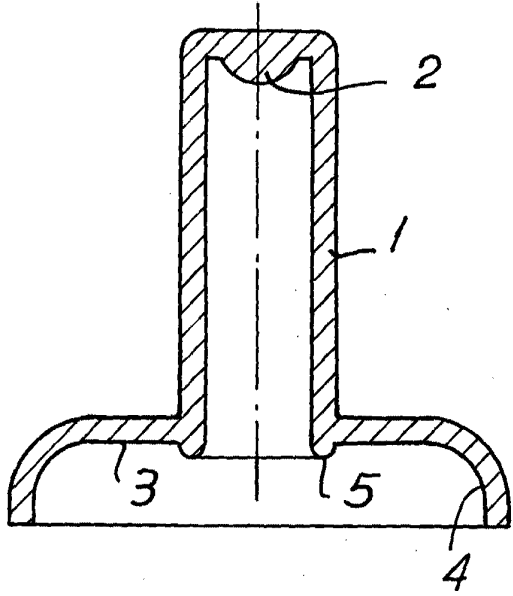
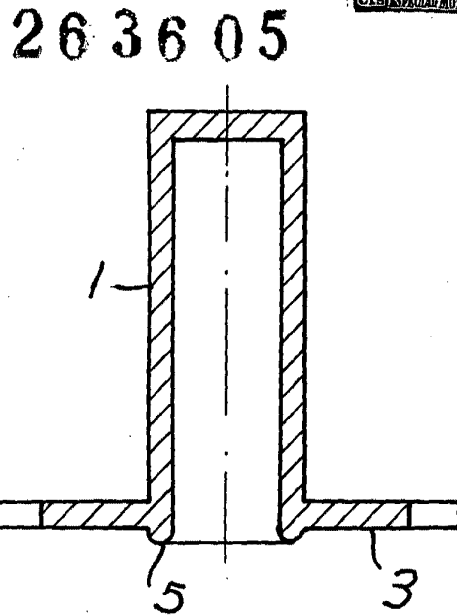

FIG. 3



263605



FIG. 2

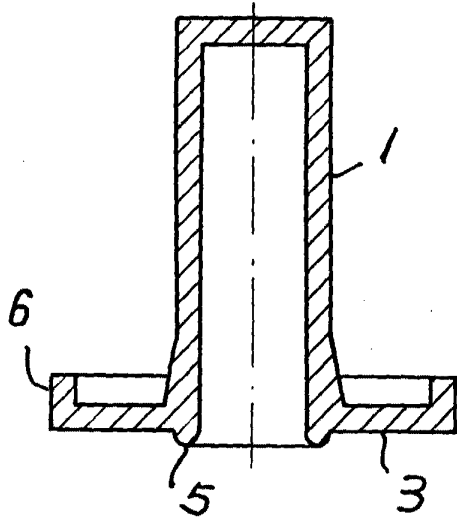
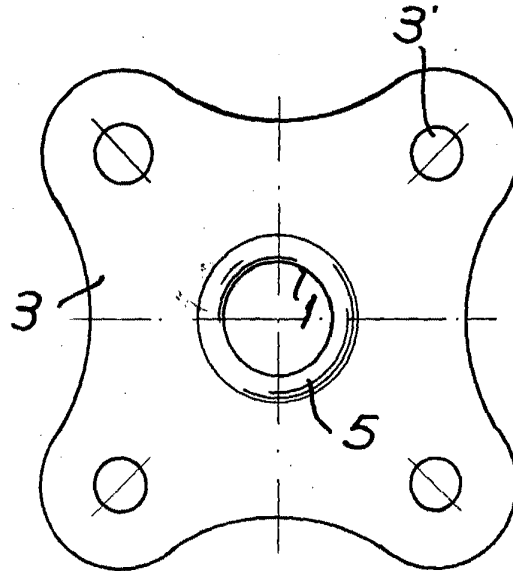

FIG. 4



Madrid, 27 de Diciembre de 1.960

ESCALA VARIABLE

Oliva

FIG. 5.

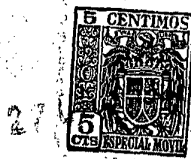
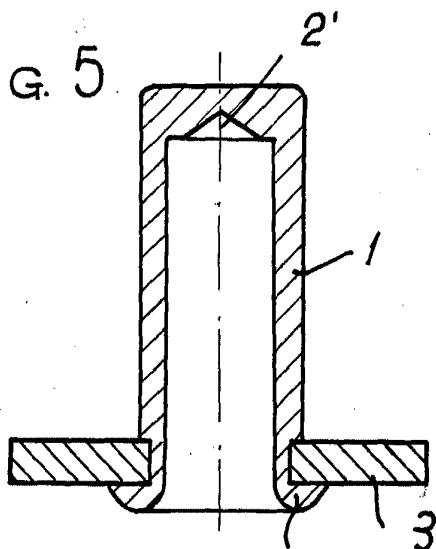

263605

FIG. 6.

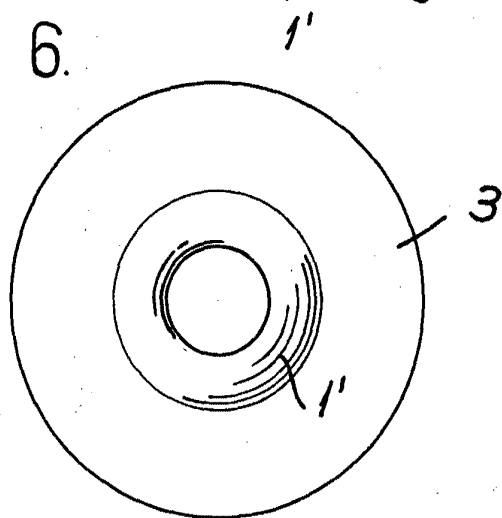
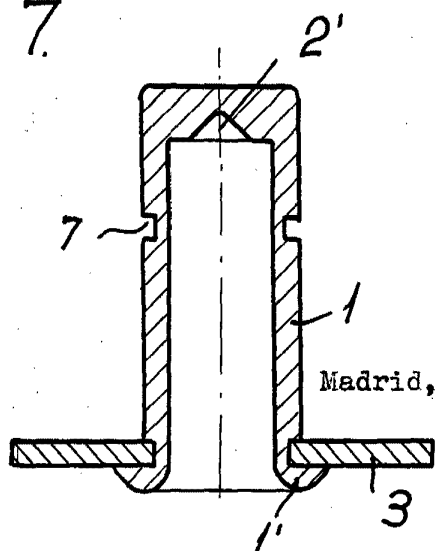

FIG. 7.



Madrid, 27 de Diciembre 1.960

Oliva

ESCALA VARIABLE.