



ESPAÑA

10	ES	11	NUMERO	263597	10	Y
		21				
		22	FECHA DE PRESENTACION	2 MAR. 1982		

MODELO DE UTILIDAD

11 NOV. 1982

50	PRIORIDADES:	32	FECHA	33	PAIS
	31	NUMERO			
		23368 B/81	30 Octubre de 1981		Italia

47	FECHA DE PUBLICIDAD	81	CLASIFICACION INTERNACIONAL
			A47F 5/11

54	TITULO DE LA INVENCIÓN
	"EXPOSITOR PERFECCIONADO"

71	SOLICITANTE (S)
	SAN CARLO GRUPPO ALIMENTARE S.p.A.

	DOMICILIO DEL SOLICITANTE
	I-20121 MILAN - Via Turati, 29 (Italia)

72	INVENTOR (ES)
	Alberto VITALONI

73	TITULAR (ES)
	SAN CARLO GRUPPO ALIMENTARE S.p.A.

74	REPRESENTANTE
	D. JAIME ISERN CUYAS, Agente Oficial de la Propiedad Industrial.

MODELO DE UTILIDAD

a favor de la firma SAN CARLO GRUPPO ALIMENTARI S.p.A.
de nacionalidad italiana, residente en Via Turati 29
MILAN (Italia).

DESCRIPCION

La presente invención se refiere a un expositor indicado principalmente para productos alimentarios confeccionados en bolsitas de material térmicamente soldable, transparente, atóxico para alimentos. :~::~

5. Un ejemplo de producto alimentario, ofrecido al público en bolsitas, es el de las patatas fritas, consumidas durante el día en el aperitivo y en la merienda.

10. Para ser presentadas al consumidor, estas confecciones en bolsitas, necesitan el uso de apropiados expositores, que hagan resaltar el producto ofrecido en venta y que al mismo tiempo lo conserven íntegro.

15. Se han realizado expositores formados por caballetes de alambre metálico plastificado en diferentes formas en cuyos brazos se colocan o cuelgan las bolsitas. Si bien resultan ventajosos bajo ciertos aspectos y, por

lo tanto, son muy utilizados, estos expositores son en general muy aparatosos y no muy prácticos a la hora de sacar las bolsitas.

Resultan además muy complejos y costosos.

5. Se han sugerido expositores estructurados diversamente, como se describe en la patente del modelo de utilidad nº 167757 de la misma Requiriente. Estos expositores están formados por una tira de cartón a lo largo de la cual se practican una serie de cortes formando así unas
10. lengüetas y contralengüetas entre las cuales quedan aprisionadas por un borde las bolsitas a exponer.

- Estos expositores, sustancialmente satisfactorios bajo todos los puntos de vista, presentan el reconocido inconveniente de comportar aún un coste elevado, en cuanto la operación a través de la cual las bolsitas quedan aprisionadas por un borde en el juego de las lengüetas es más bien larga y laboriosa.
- 15.

- Finalidad de la presente invención es la de realizar un expositor del tipo mencionado que presente características estructurales y funcionales que superen todos los inconvenientes arriba descritos en referencia a los expositores hasta ahora conocidos.
- 20.

- Dicha finalidad se alcanza con un expositor del tipo indicado, el cual se caracteriza por el hecho de comprender una cinta recubierta de una película de material termosoldable; las bolsitas quedan fijadas a lo largo de dicha cinta mediante puntos de termosoldadura
- 25.

dura.

Ulteriores características y ventajas del expositor según la presente invención resultarán de la descripción que a continuación se detalla de una de sus rea-

5. lizaciones preferidas, dada a título indicativo y no limitativo, en referencia a las figuras anexas, en las cuales:

- la figura 1 representa una vista en perspectiva de un expositor según la invención, listo para ser instalado, y
- 10. - la figura 2 representa una vista en perspectiva de un particular del expositor de la figura 1, instalado y durante su utilización.

En relación con las figuras anexas, con 1 se indica globalmente un expositor según la invención, destinado a exponer al público una pluralidad de bolsitas, todas ellas indicadas con 2.

Las bolsitas 2 tienen una forma aplanada, y contienen productos alimentarios como por ejemplo patatas fritas o similares.

20. Estas bolsitas se forman convencionalmente mediante una película de un material térmicamente soldable; transparente, atóxico para alimentos, por ejemplo politeno, dicha película tiene una conformación a tubo por termo soldadura longitudinal, y transversalmente termosoldada a paso, y finalmente se corta a lo largo de la soldadura transversal, formando unos bordes termosoldados

2a.

El expositor 1 según la invención comprende una cinta 3 formada por una tira de cartón 4 que tiene una cara provista de un revestimiento pelicular 5 en material térmicamente soldable, por ejemplo del mismo material de las bolsitas 2.

Las bolsitas 2 se fijan a paso a lo largo del elemento 3 a través de puntos de termosoldadura indicados con 6, los cuales unen uno de los bordes 2a de cada bolsita 2 con el revestimiento pelicular 5.

El paso con el que las bolsitas 2 quedan fijadas a la cinta 3 es menor que la longitud de la bolsita, así que las bolsitas se presentan a la vista en parcial superposición.

Los puntos de soldadura 6, que en el ejemplo representado se limitan a un par de pequeños círculos, se han dimensionado para sostener apenas el peso de la bolsita.

Con 3a (ver figura 1) se indica una preincisión cavada en un extremo del elemento 3, que delimita una porción 3b la cual se quita en el momento de la instalación del expositor para definir una porción 3c sustancialmente a gancho, a través de la cual el expositor 1 puede colgarse a un brazo de sostén 7.

Una vez el expositor está instalado (ver figura 2), el consumidor puede fácilmente e inmediatamente coger cada bolsita con un pequeñísimo tirón, que produce la

separación de los puntos de soldadura o. Con 8 se indican las trazas de los puntos de soldadura 6, dejadas en el elemento 3 una vez se han retirado las respectivas bolsitas.

- 5. Gracias a las particulares características arriba mencionadas, las ventajas logradas por el expositor según la invención resultan evidentes.

Este expositor ha resultado ser de fabricación fácil y rápida, y por lo tanto de coste notablemente reducido.

10.

Además, ha resultado también ser de más fácil empleo, en el momento de retirar las bolsitas, por parte del consumidor.

--

N O T A

- 15. Descrito el objeto del presente invento, se declaran nuevas y de propia invención las siguientes reivindicaciones.

- 20. 1. Expositor perfeccionado, particularmente indicado para productos alimentarios confeccionados en bolsitas de material termicamente soldable, transparente, atóxico para alimentos, caracterizado por el hecho de comprender una cinta con revestimiento pelicular de material termosoldable; en la que se fija bolsitas a lo largo de dicha cinta mediante puntos de termosoldadura.

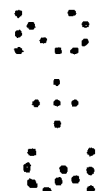

2. Expositor perfeccionado.

Según se describe y reivindica en la presente memoria descriptiva que consta de 7 hojas foliadas y escritas a máquina por una sola cara, acompañadas de los dibujos reglamentarios.

Madrid, a 2 MAR. 1982

p.a.

JAIMÉ ISERN,

P. P.

Firmado, M.^a LUISA ISERN CUYAS

5
2
6
1
5
2
2

FIG. 1

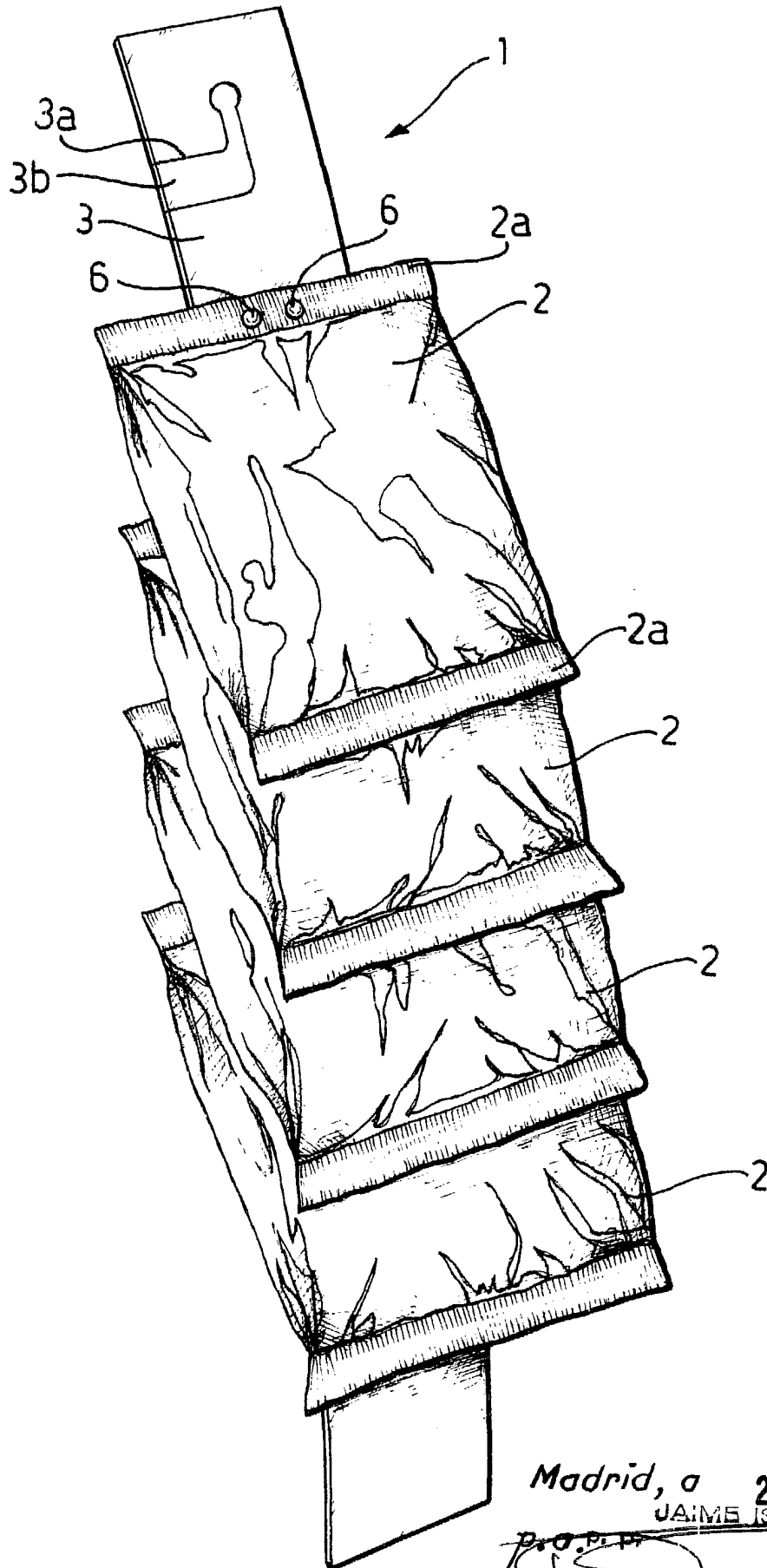

Madrid, a 2 MAR. 1982
JAIME ISERN

D.O.P. P.

FIG. 2

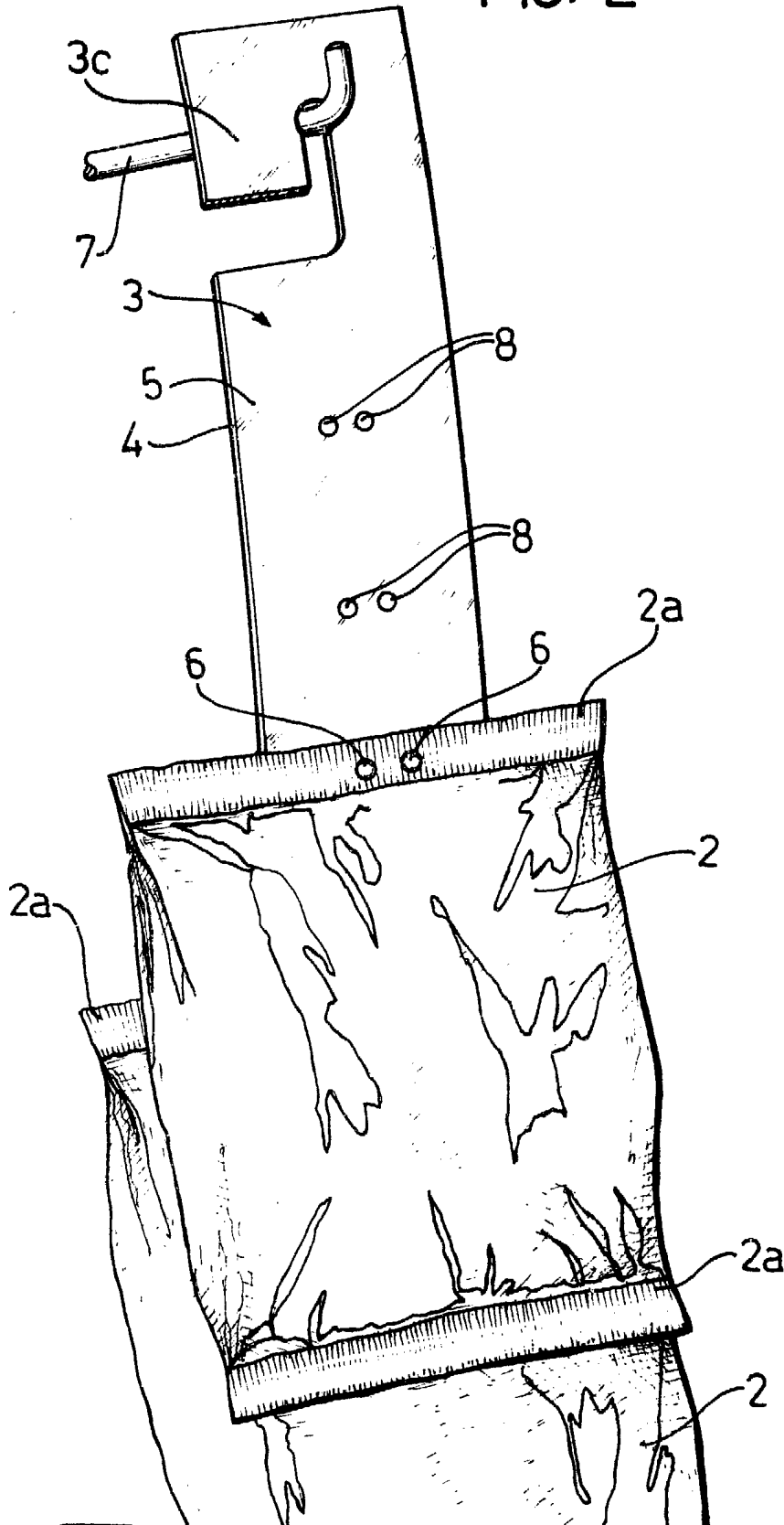

Madrid, a 2 MAR 1982

J.A.M.E. SERRA
p.c.a. p. p.