

REGISTRO DE LA PROPIEDAD INDUSTRIAL



ESPAÑA

19 ES	11 NUMERO	10 Y
21	203538	
22	FECHA DE PRESENTACION	
	26-2-1982	

MODELO DE UTILIDAD

1 NOV. 1982

30 PRIORIDADES:		
31 NUMERO	32 FECHA	33 PAIS
47 FECHA DE PUBLICIDAD		51 CLASIFICACION INTERNACIONAL
		A63 F3/00
54 TITULO DE LA INVENCIÓN		
Juego de mesa que reproduce un partido de futbol.		
71 SOLICITANTE (S)		
Carlos Pérez Martín Adolfo Pérez Martín		
DOMICILIO DEL SOLICITANTE		
C/ Valderromán nº 8, 3º C, Madrid-35		
72 INVENTOR (ES)		
Carlos Pérez Martín Adolfo Pérez Martín		
73 TITULAR (ES)		
74 REPRESENTANTE		

El juego de mesa que a continuación se describe, reproduce fielmente un partido de fútbol.

Actualmente no existe en España un juego de simulación cuyo tema sea la reproducción de un partido de fútbol y que se desarrolle sobre un tablero dividido en exágonos regulares y con unos jugadores con características deportivas diferenciadas para cada jugador.

La utilidad práctica y las ventajas de este juego, son la posibilidad de reproducir sobre un tablero, un partido de fútbol, empleando las tácticas y técnicas que se utilizan en el deporte del fútbol.

Este juego de mesa consta de 2 equipos distintos de 15 jugadores, 2 porterías, un tablero de juego y una pelota.

El tablero representado en la figura 1, es un rectángulo de 635 milímetros de largo por 430 milímetros de ancho, dividido en exágonos regulares de 9 milímetros de lado, dispuestos en la forma en que aparecen en la figura 1. Sobre este rectángulo cubierto de exágonos van dibujadas las líneas y puntos características de un campo de fútbol, estas líneas y puntos pasan por determinados exágonos, tal y como aparece en la figura 1.

Los jugadores, representados en la figura 2 de frente, en la figura 3 de espalda y en la figura 4 en perspectiva, tienen una altura de 25 milímetros y van insertados en una plataforma circular (a) de 15 milímetros de diámetro, la parte superior de esta plataforma sirve para anotar unos valores para cada jugador, correspondientes a sus características deportivas.

Las porterías, representadas en la figura 5 de frente, en la figura 6 de perfil y en la figura 7 en perspectiva, tienen una altura de 60 milímetros, una anchura de 35 milímetros y una profundidad de 20 milímetros. Las porterías van colocadas cada una de forma que los postes (a y a') abarquen los 5 exágonos centrales de cada uno de los dos lados pequeños del rectángulo que forma el tablero.

La pelota, representada en la figura 8 en perspectiva, es un cubo de 4 milímetros de arista.

1ª. Juego de mesa que reproduce un partido de futbol, que viene caracterizado por un tablero rectangular dividido en exágonos regulares, sobre el que va dibujado un campo de futbol; 2 equipos distintos de quince jugadores; 2 porterías y una pelota.

2ª. Juego de mesa que reproduce un partido de futbol, que de acuerdo con la reivindicación anterior, viene caracterizado por un tablero de juego rectangular dividido en exágonos regulares, sobre el que van dibujadas las líneas y puntos característicos de un campo de futbol.

3ª. Juego de mesa que reproduce un partido de futbol, que de acuerdo con las reivindicaciones anteriores, viene caracterizado por 30 jugadores que se moverán por el tablero de juego y que van insertados cada uno, en unas plataformas circulares en las que en su parte superior se anotarán unos valores para cada jugador, correspondientes a sus características deportivas.

4ª. Juego de mesa que reproduce un partido de futbol, que de acuerdo con las reivindicaciones anteriores, viene caracterizado por 2 porterías de futbol que se acoplan al tablero de juego.

5ª. Juego de mesa que reproduce un partido de futbol, que de acuerdo con las reivindicaciones anteriores, viene caracterizado por una pelota cúbica, que se mueve por el tablero de juego.

6ª. Juego de mesa que reproduce un partido de futbol.

El presente modelo de utilidad consta de 1 hoja de memoria, 1 hoja de reivindicaciones y de 3 hojas de dibujos.

Madrid a de de 1.982

Carlos P.

Antonio Pérez

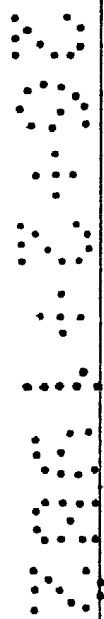
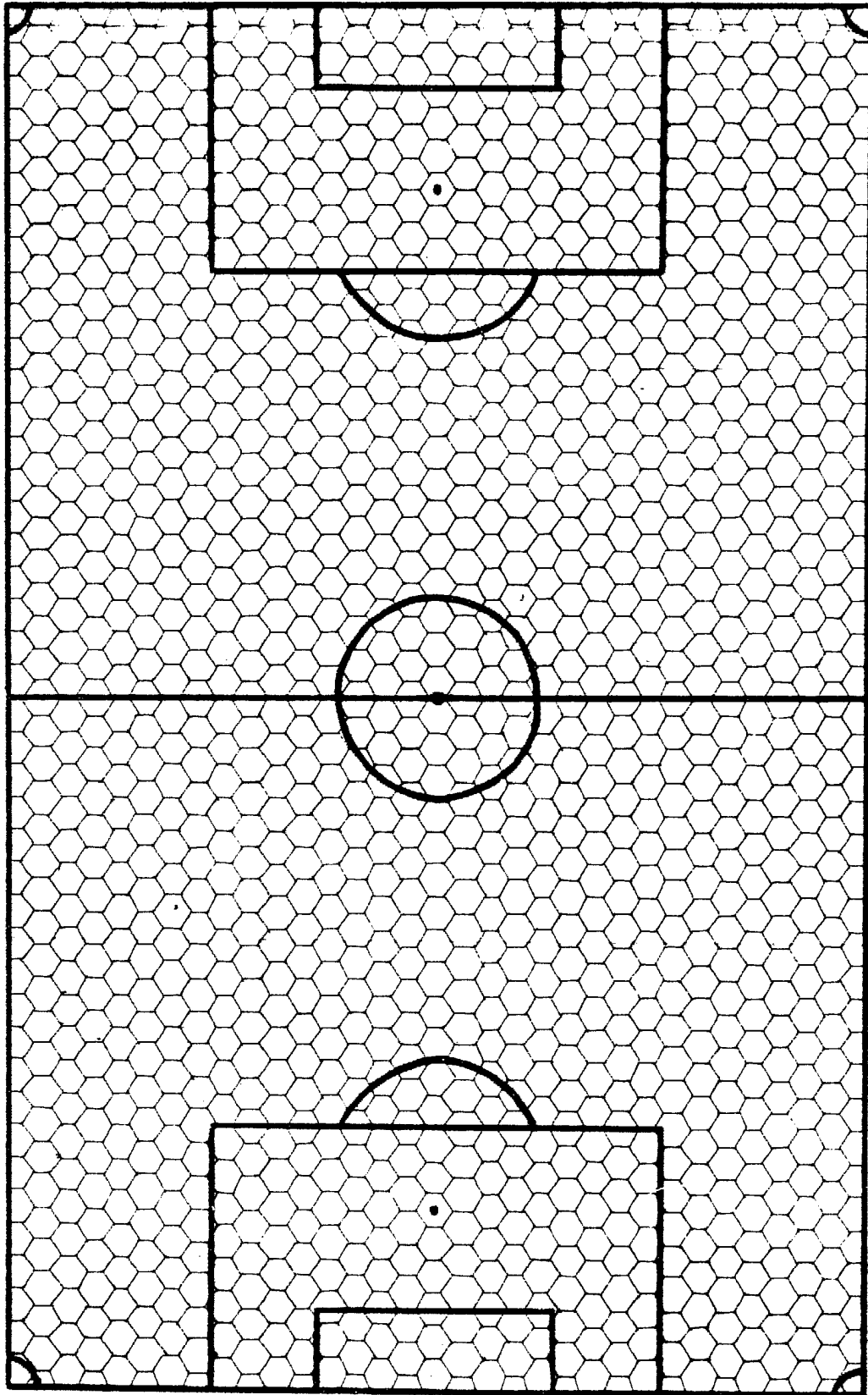

Escala = 1/3

Figura 1

K / L.P.

Adolfo Perez

Escala = 1/0,3



Figura 2



Figura 3

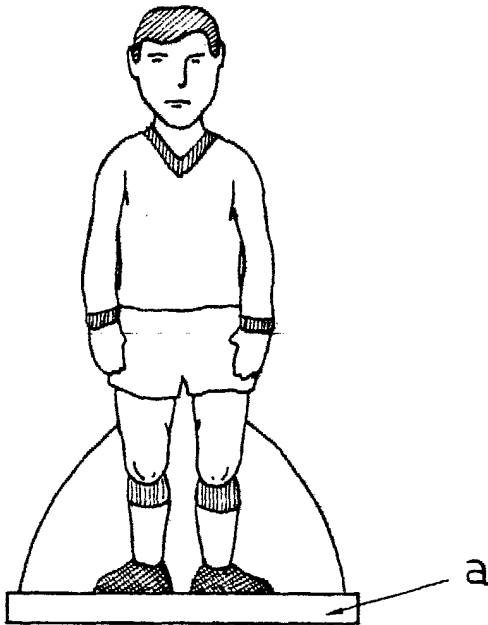

Figura 4

Carlos P

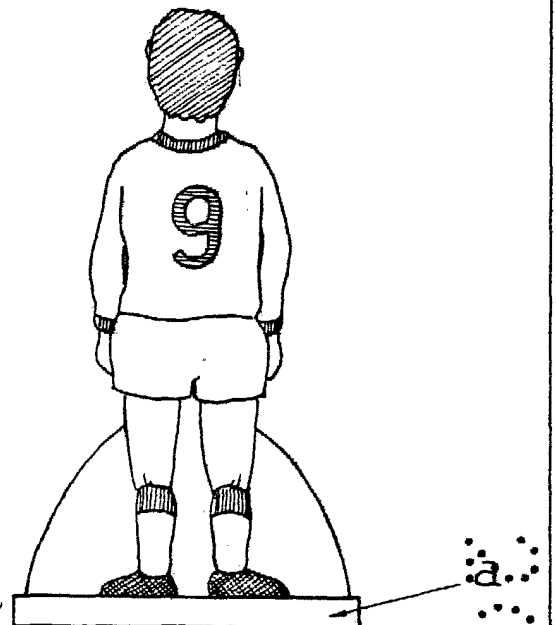
Adolfo P

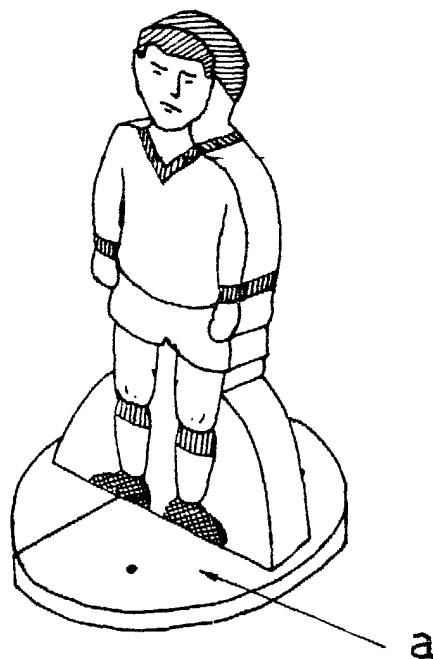

Figura 5



Figura 6

Escala = 1/1

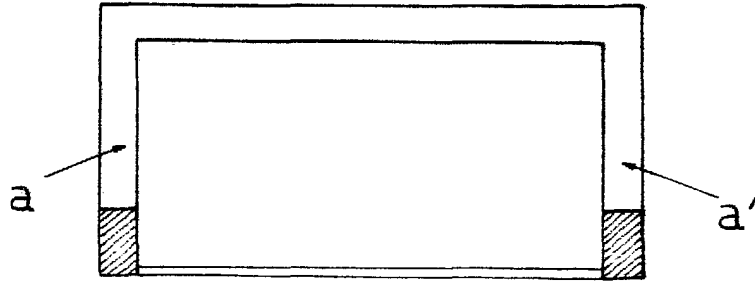

Figura 7

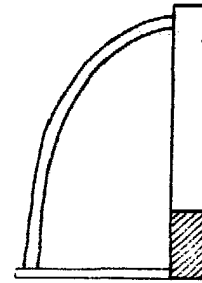

Figura 8

Adolfo Perez

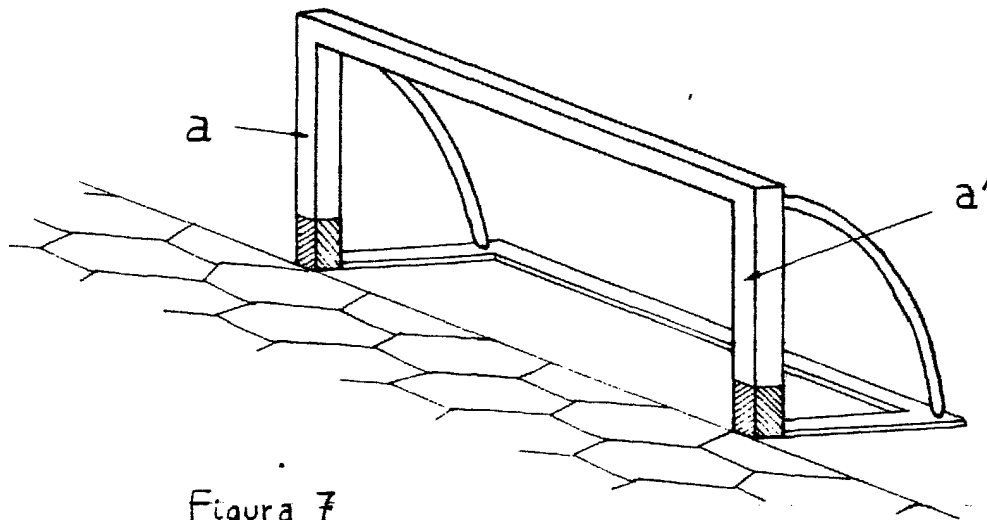
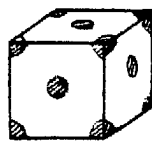
Carlos Perez