



ESPAÑA

(19) ES (11) NUM. **263527** (10) Y
 (21)
 (22) FECHA DE PRESENTACION
26 FEB. 1982

MODELO DE UTILIDAD

1 NOV. 1982

(30) PRIORIDADES:
 (31) NUMERO (32) FECHA (33) PAIS

(47) FECHA DE PUBLICIDAD (51) CLASIFICACION INTERNACIONAL
A-63 F 9100

(54) TITULO DE LA INVENCIÓN
 JUEGO DE HABILIDAD

(71) SOLICITANTE (S)
 D. FERNANDO BARBA OLIVITO

DOMICILIO DEL SOLICITANTE
 Arzobispo Domenech, 8-Pral. - ZARAGOZA

(72) INVENTOR (ES)

(73) TITULAR (ES)

(74) REPRESENTANTE
 D. JOSE MIGUEL GOMEZ-ACEBO Y POMBO

El presente Modelo de Utilidad se refiere a un juego de habilidad, del tipo constituidos para servir como elemento de entretenimiento para personas de cualquier edad.

5 El juego de la invención está constituido por un soporte o base rígida, de configuración alargada, constituida por ejemplo por una tira o banda resistente de madera, metal, plástico, etc. Esta tira o banda presenta una serie de taladros pasantes equidistantes y alineados longitudinalmente. En cada uno de estos taladros va montada una varilla que puede deslizar longitudinalmente sobre dicho taladro pero sin salir del mismo, debido a la configuración de sus extremos.

10 Las citadas varillas van rematadas por el extremo inferior en una cabeza de dimensión superior a la del taladro de la base, mientras que por su extremo superior la varilla va curvada, definiendo un aro cerrado. De este modo, como se ha indicado, las varillas pueden deslizar a través de los taladros pero quedan impedidas de salir a través de los mismos.

15 Cada uno de los aros en que quedan rematadas superiormente las varillas abraza una anilla. Las anillas montadas en todas las varillas son iguales, de diámetro tal que cada una de ellas pueda pasar alrededor de la varilla inmediata, por debajo de su aro.

20 El conjunto se completa con un cerco alargado que estará constituido también a base de una varilla indeformable. Este cerco es de longitud superior a la distancia entre las varillas extremas y de anchura superior al diámetro de las referidas varillas.

25 El cerco está destinado a montarse y desmontarse alternativamente a través de las anillas, abrazando al mismo tiempo a las varillas. Esto se consigue siguiendo una se

cuencia y movimientos determinados, que hacen que tanto el montaje como desmontaje del cerco alargado suponga un juego o práctica sumamente atractiva.

La constitución del juego de la invención se comprenderá mejor con la siguiente descripción, hecha con referencia a los dibujos adjuntos, donde se representa una posible forma de ejecución dada a título de ejemplo no limitativo.

En los dibujos:

La figura 1 es un alzado lateral del juego de la invención.

La figura 2 es una vista en planta superior del mismo juego.

La figura 3 es una vista en planta inferior, en la cual se ha suprimido el cerco alargado.

Como puede verse en los dibujos, el juego comprende una base rígida alargada 1, por ejemplo constituida a base de una tira o banda de madera, metal, plástico, etc. Esta tira o banda 1 presenta una serie de taladros pasantes 2, siete en el ejemplo descrito, en cada uno de los cuales se monta una varilla rígida 3, de sección ligeramente inferior a la de los taladros 2, de modo que puedan deslizar a través de los mismos. Las varillas 3 quedan rematadas por su extremo inferior en una cabeza 4 de dimensión superior a la de los taladros 2. Por su extremo superior estas varillas están arqueadas para definir un aro cerrado 5. De esta forma, las varillas 3 pueden deslizar a través de los taladros 2 pero no pueden salirse de los mismos.

Cada uno de los aros 5 lleva montada una anilla 6, iguales en todas las varillas, de diámetro suficiente para que cuando las varillas 3 están dispuestas perpendi-

cularmente para que cuando las varillas 3 están dispuestas perpendicularmente a la base 1, cada una de las citadas anillas pueda abrazar a la varilla inmediata.

5 El juego se completa con un cerco alargado 7, constituido también por una varilla rígida, de longitud superior a la distancia entre las varillas extremas y de anchura superior al diámetro de las referidas varillas.

10 El juego de la invención está concebido de modo que el cerco 7 pueda pasar a través de la totalidad de las anillas 6, abrazando a las varillas 3, cuando las citadas anillas pasan alrededor de la varilla inmediata, tal y como se muestra en las figuras 1 y 2.

15 El montaje del cerco 7 en la posición mostrada en las figuras 1 y 2 así como su desmontaje por extracción, se consigue efectuando unos movimientos de las anillas 6 según unas secuencias determinadas.

20 Aunque en el ejemplo descrito el juego comprende siete varillas y otras tantas anillas, este número puede ser mayor o menor del representado.

Para la extracción del cerco, a partir de la posición representada en los dibujos, hay que empezar por una determinada anilla, de las dos extremas siguiendo después una secuencia fija en los sucesivos movimientos y operaciones.

25 Lo mismo sucede para el montaje del cerco, hasta conseguir la posición representada en los dibujos.

30 Descrita suficientemente la naturaleza del invento, así como la manera de realizarlo en la práctica, debe hacerse constar que las disposiciones anteriormente indicadas son susceptibles de modificaciones de detalle en cuanto no alteren su principio fundamental.

REIVINDICACIONES

5 1. - Juego de habilidad, caracterizado porque comprende una base rígida, constituida por una tira o banda resistente, que presenta una serie de taladros pasantes equidistantes y alineados longitudinalmente, en cada uno de los cuales va montada, con facultad de deslizamiento, una varilla rematada por su extremo inferior en una cabeza de mayor dimensión que el taladro, mientras que por su extremo superior va curvada, definiendo un aro cerrado que abraza a una anilla, siendo todas 10 las anillas iguales, de diámetro tal que cada una de ellas pueda pasar alrededor de la varilla inmediata, por debajo de su aro, completándose el conjunto con un cerco alargado, constituido a base de una varilla, cuyo cerco es de longitud superior a la distancia entre varillas extremas y de anchura superior al diámetro 15 de las referidas varillas, estando el citado cerco destinado a montarse y desmontarse a través de las anillas, abrazando al mismo tiempo a las varillas.

20 2. - Juego de habilidad, todo ello tal y como queda sustancialmente descrito en la presente Memoria, e ilustrado en los dibujos adjuntos.

Esta Memoria consta de cuatro hojas escritas a máquina por una sola cara.

Madrid,

26 FEB. 1982

D. FERNANDO BAREA OLIVITO

~~INVENTOR~~

~~ALABORADO~~

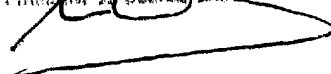

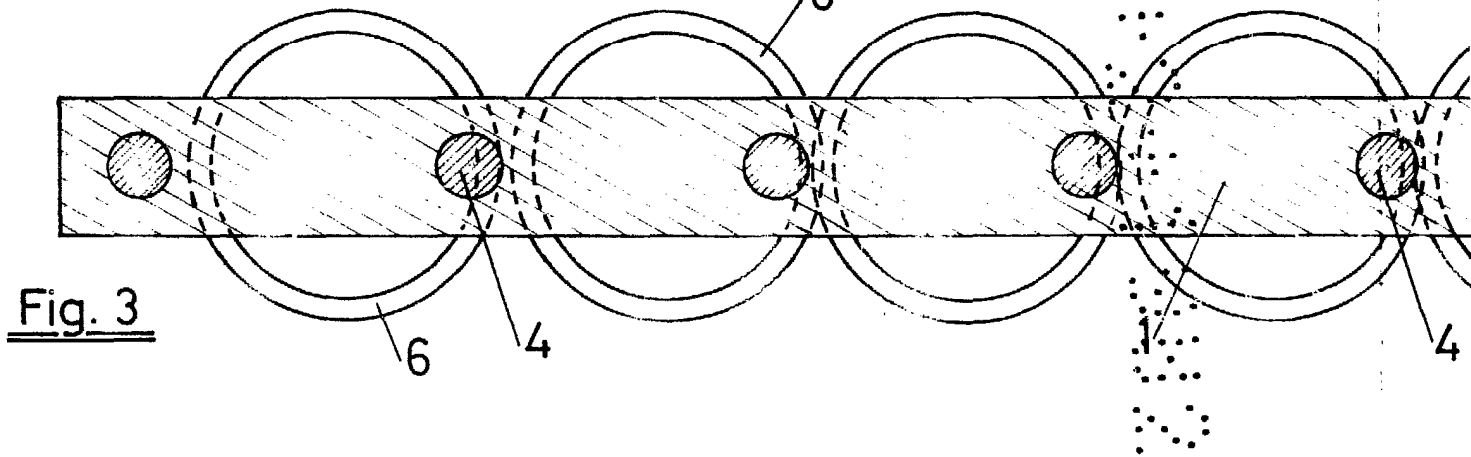
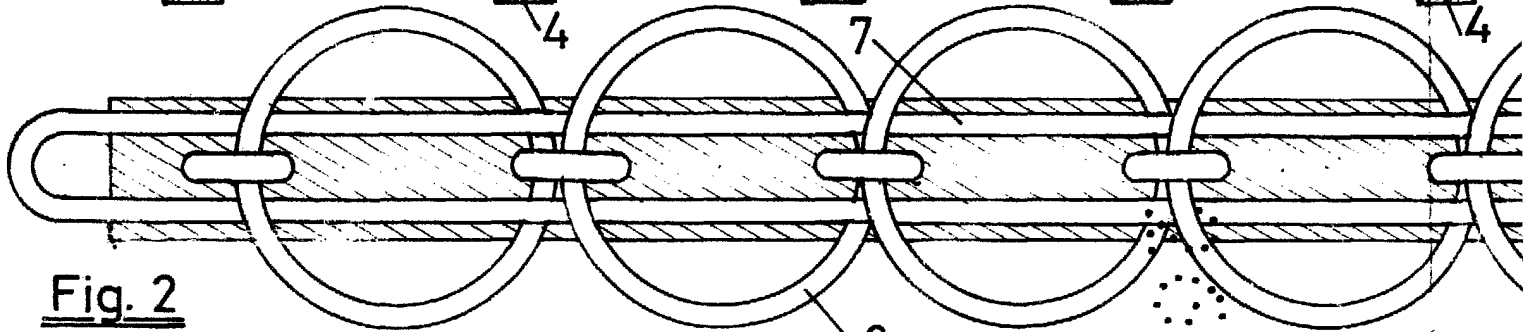
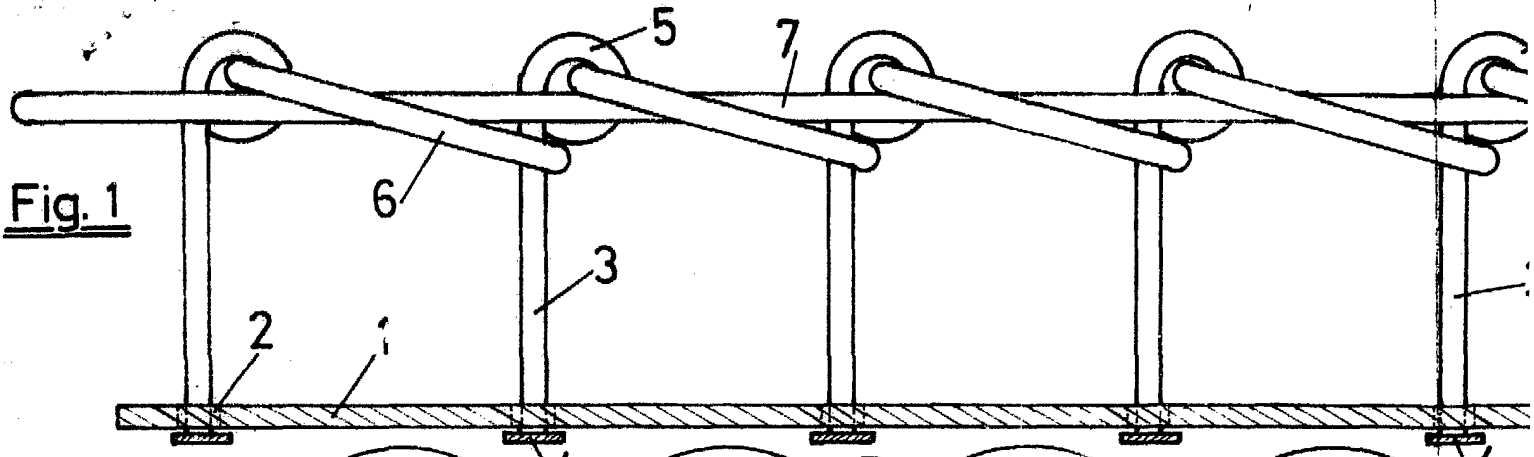

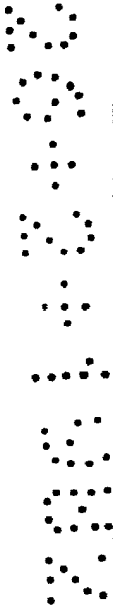
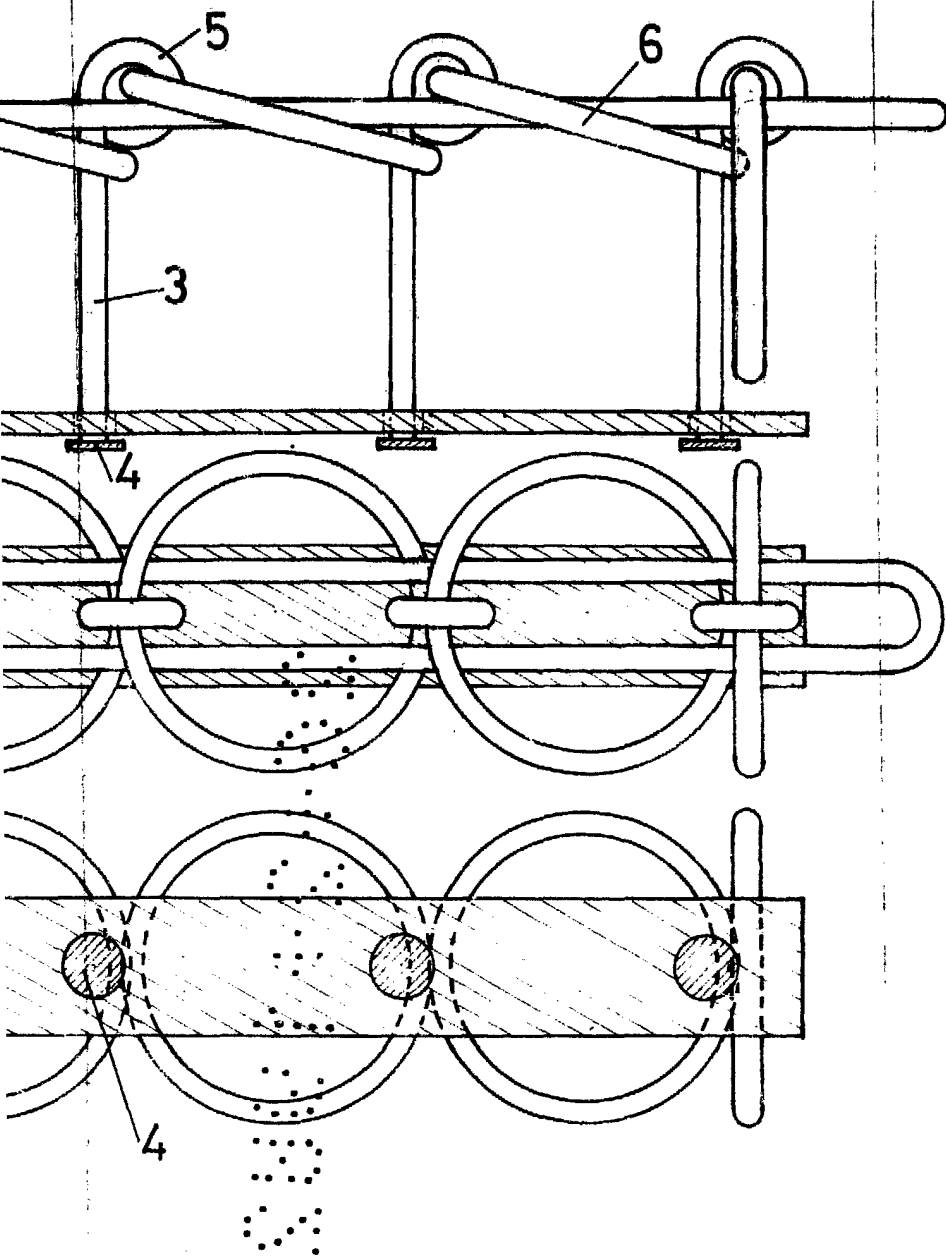

26 FEB. 1982
MAGDA
J. M. CORTES AGUIRRE Y FUNDOS
C/ P. Fernández J. Suarez 1012