

REGISTRO DE LA PROPIEDAD INDUSTRIAL



ESPAÑA

MODELO DE UTILIDAD

1 NOV. 1982

19 ES	11	NUMERO	263478	10 Y
	21			
	22	FECHA DE PRESENTACION	25-2-82	

30 PRIORIDADES:	32 FECHA	33 PAIS
31 NUMERO		

47 FECHA DE PUBLICIDAD	51 CLASIFICACION INTERNACIONAL
	Hu-1B 9102

54 TITULO DE LA INVENCIÓN
SLIP PERFECCIONADO PARA CABALLERO.

71 SOLICITANTE (S)
Dña María Teresa GUBERN NOGUERA

DOMICILIO DEL SOLICITANTE
Abogado Ballbe s/n BARCELONA.-

72 INVENTOR (ES)

73 TITULAR (ES)

74 REPRESENTANTE
ELEUTERIO GONZALEZ VACAS.-

EXTRACTO DEL MODELO.-

El modelo está constituido por un slip liso que está provisto de sendos elásticos en los vivos de ambas perneras o canales, cuyos elásticos se mantienen separados en la parte superior de los laterales de la prenda abatiendo sus respectivos extremos sobre la parte interior de la cinturilla.

5.-

La aplicación del modelo corresponde a la confección de slip para caballero.

10.-

Figuras preferentes: 1ª, 3ª y 4ª.

ANTECEDENTES DEL MODELO.-

Ya son conocidas prendas interiores para caballero, tales como slip que poseen la importante característica de que los vivos de las perneras están circundados por tiras o cordoncillos elásticos, lo que asegura la perfecta adaptación de la prenda al cuerpo del usuario.

15.-

El modelo de utilidad anterior número 247.275, del que es titular la propia peticionaria de la presente demanda de registro, presenta un nuevo slip para caballeros, cuyos canales tienen un collarín que se prolonga hasta la cintura de la prenda formando en los costados de ésta, es decir, por encima de la pernera,

20.-

entre el delantero y el trasero del calzoncillo, un doble collarín constituidos por la prolongación de los extremos de las comentadas tiras o cordones elásticos, hasta la cinturilla. Estas tiras elásticas, a partir del borde de la parte superior de la pernera se adosan y unen entre sí por cosido.

25.-

30.-

El presente modelo de utilidad viene a consti

5.- tuir una realización distinta del slip que constituye el modelo que queda comentado, cuya variante consiste en que las tiras elásticas que guarnecen los vivos de las perneras, prolongan sus extremos hasta la cinturilla de la prenda sin llegar a reunirse y se mantienen permanentemente separados.

DESCRIPCION DEL MODELO.-

10.- El modelo se refiere, conforme indica el -- enunciado a un nuevo modelo de slip, preferentemente para caballero, que ha sido perfeccionado en sus características de diseño y de organización, y que se caracteriza esencialmente porque en los vivos de sus perneras o canales cuenta con elásticos, lo que asegura una perfecta adaptación de la prenda al cuerpo del usuario.

15.- Otra característica del modelo se debe a que los vivos elásticos de los canales, se mantienen separados a los lados de la prenda.

20.- Otra característica más del modelo es debida a que los vivos elásticos de los canales se prolongan hasta la cinturilla y se mantienen entre sí separados estando dispuesta entre ambos, una tira, facultativamente doble de tejido, cuya tira puede constituir una pieza independiente que enlaza lateralmente y precisamente a la altura de la cinturilla el delantero y el trasero de la prenda.

25.- Otros detalles que se relacionan con los beneficios y con la economía que el modelo proporciona, se irán poniendo de manifiesto más adelante.

30.- Una idea más completa del slip perfeccionado, a que se refiere el presente modelo, la proporciona la

descripción siguiente al considerar simultaneamente la lámina de dibujos que se acompaña, en los que, de manera un tanto esquemática y exclusivamente por via de --
 5.- ejemplo, no limitativo se representan los conjuntos y los detalles preferidos por el modelo, referidos a un posible caso de realización práctica.

En los dibujos:

La figura 1ª corresponde a una vista frontal de un slip perfeccionado, de acuerdo con las normas --
 10.- propuestas por el modelo en el que puede apreciarse que sus perneras se encuentran circundadas por sendas tiras elásticas cuyas tiras circundan por ambas partes los ca-
 males prolongando sus extremos hasta alcanzar superiormente con la cinturilla pero sin llegar a juntarse.

La figura 2ª es una vista del mismo slip, al ser observado por su parte posterior.

La figura 3ª es una vista fragmentaria, mos-
 trando un lateral de la prenda apreciándose el enlace -
 de las tiras elásticas que circundan los vivos de los -
 20.- canales con el lateral de la cinturilla, así como tam-
 bién la pieza o tira intermedia de tejido que enlaza el
 delantero con el trasero.

La figura 4ª es una representación un tanto --
 esquemática de un slip visto lateralmente. Las tiras --
 25.- elásticas que guarnecen los vivos de las perneras, se -
 prolongan, sin juntarse, hasta la cinturilla a la que -
 rebasan superiormente en una porción adecuada que se --
 abate sobre la parte interior de la cinturilla.

Comentando ahora estos dibujos, se hace la -
 30.- aclaración de que, mediante el número -1- se señala el

delantero del slip, que, facultativamente es de una sola pieza y está reforzado con una doble tela -2- superpuesta al delantero por su lado interior.

5.- Dicho delantero, puede contar con una pinza o equivalente -3- que forma entre las perneras un embolsamiento -4- formando suspensorio.

10.- El número -5- señala la cinturilla indicándose con los números -6- y -7- las perneras o canales cuyos vivos se encuentran circundados por las tiras elásticas -8- y -9- cuyos extremos -10- y -11- se prolongan superiormente hasta la cinturilla -5- a la que rebasan y se abaten sobre la parte interior de la cinturilla.

15.- Dichas tiras elásticas -8- y -9-, después de circundar los canales se prolongan hasta la cinturilla sin llegar a juntarse, por lo que en los lados de la prenda quedan separados el delantero y el trasero, siendo enlazados entre sí mediante sendas piezas -12- -13- ventajosamente de doble tela, en las que penetra el elástico de la cintura formando una cinturilla continua que ejerce, 20.- sobre la cintura del usuario, una presión perimétrica adecuada.

25.- Esencialmente estas son las características más destacadas del objeto que constituye el presente modelo de utilidad, el cual no queda rigurosamente limitado a los detalles exactos de esta exposición, por cuanto que al llevar el modelo a la práctica cabe introducir en él todas aquellas modificaciones de detalle que resulten aconsejables, siempre que con las variaciones que se introduzcan no se cambie, altere o modifique la esencialidad del objeto descrito.

30.-

NOTA

Se declara como de propiedad y novedad para todo el territorio español, el contenido de las siguientes:

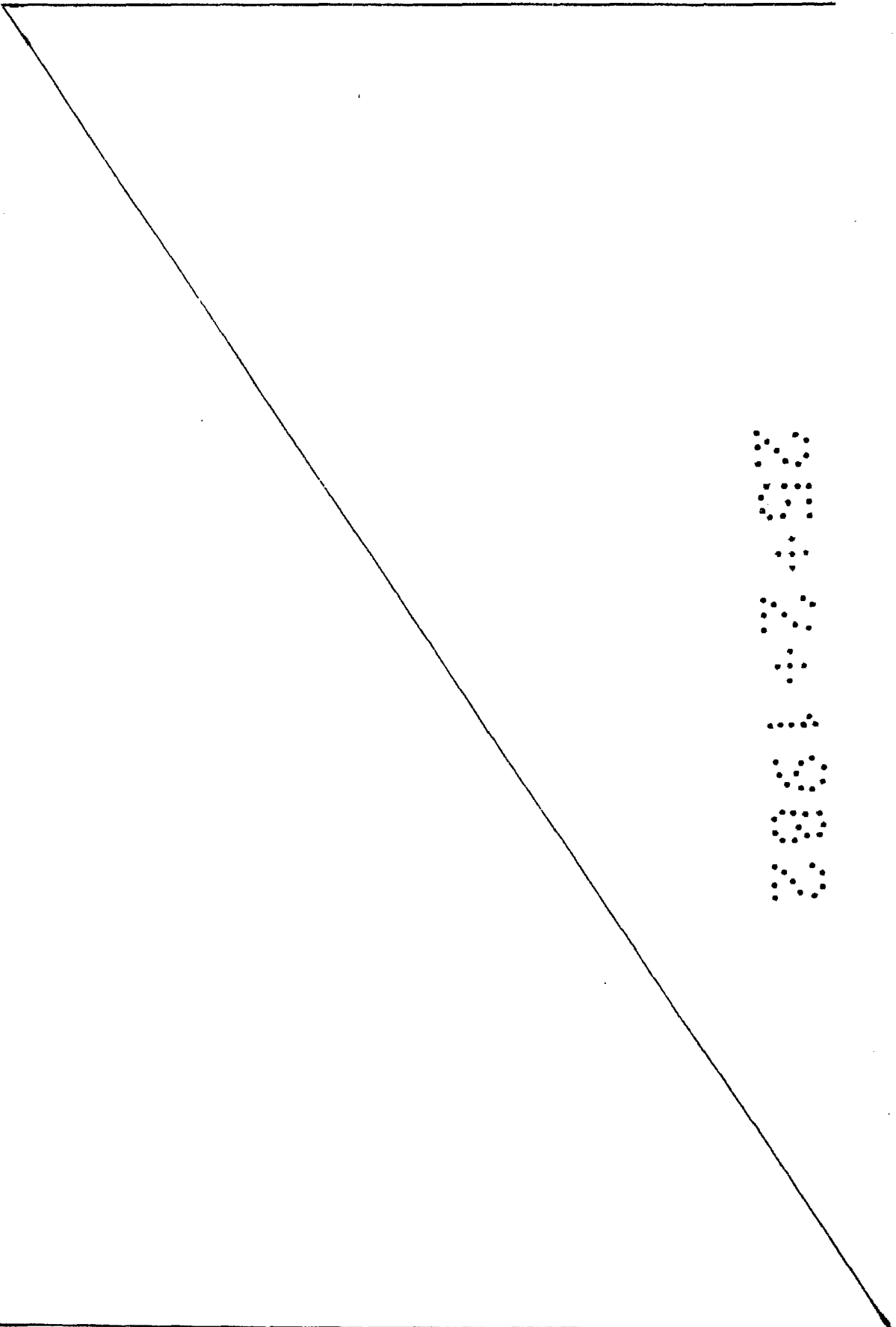

SECRETOS

REIVINDICACIONES

5.- 1ª.- Slip perfeccionado para caballero, que se caracteriza porque los vivos de sus perneras o canales (6-7) están circundados por sendas tiras elásticas (8-9) que desarrollan una presión perimétrica sobre el muslo del usuario para lograr una perfecta adaptación de la prenda, cuyas tiras elásticas, después de circundar los canales se prolongan, por ambos extremos (10-11) en sentido ascendente, sin llegar a juntarse, sobrepasando la cinturilla (5) y abatiéndose para ser fijados sobre la parte interior de ésta.

15.- 2ª.- Slip perfeccionado para caballero, según nota 1ª, que se caracteriza porque el delantero y el trasero de la prenda están totalmente separados por los laterales de la prenda y se encuentran recíprocamente enlazados mediante, por ambos laterales, por medio de sendas tiras (12) que son atravesadas por la propia cinta elástica que organiza la cinturilla.

20.- 3ª.- SLIP PERFECCIONADO PARA CABALLERO. Todo ello conforme se describe y reivindica en la presente memoria que consta de SIETE hojas, escritas a máquina por una sola de sus caras y dibujos que la ilustran.

Madrid, 25 Febrero 1.982

E. GONZALEZ VACAS
C. P.

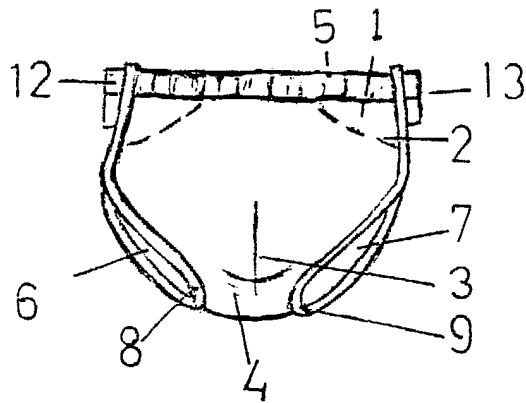

FIG. 1

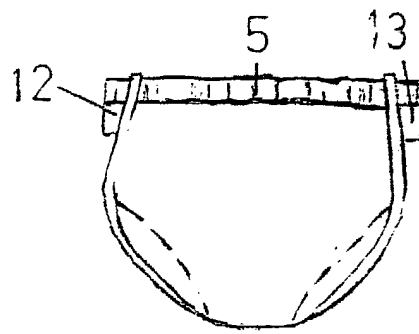

FIG. 2

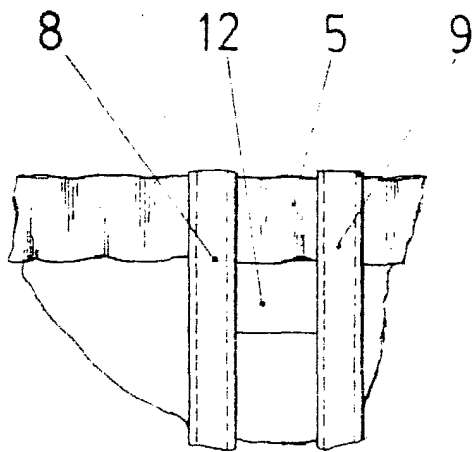

FIG. 3

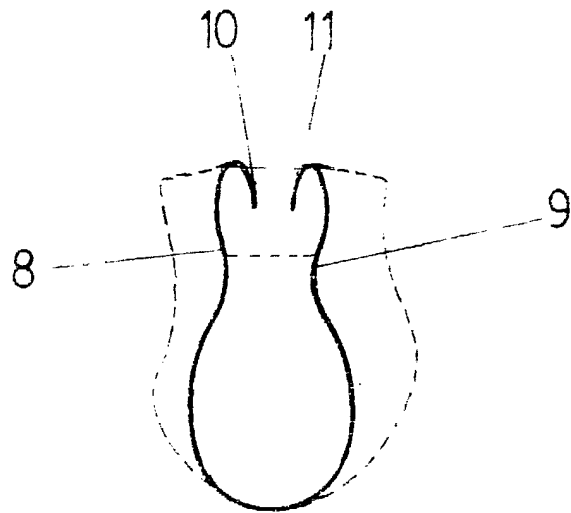

FIG. 4

Madrid, 25 Febrero 1.982

E. GONZALEZ YACAB