

REGISTRO DE LA PROPIEDAD INDUSTRIAL



ESPAÑA

19	ES	11	283466	10	Y
		21			
		22	FECHA DE PRESENTACION		
			27 enero 1982		

MODELO DE UTILIDAD

7 OCT. 1982

30	PRIORIDADES:	32	FECHA	33	PAIS
	31	NUMERO			

47	FECHA DE PUBLICIDAD	51	CLASIFICACION INTERNACIONAL
			B AGS D 41/32

54	TITULO DE LA INVENCIÓN
	"TAPÓN CON PRECINTO".

61	SOLICITANTE (S)
	S. A. CASAMITJANA MENSA

	DOMICILIO DEL SOLICITANTE
	Barcelona, Av. de Roma, 157

72	INVENTOR (ES)

73	TITULAR (ES)

74	REPRESENTANTE
	Don Ignacio PONTI GRAU

El presente modelo de utilidad se refiere a un tapón con precinto, del tipo empleado en el cierre de envases destinados a la contención de productos, tales como lejía, bebidas refrescantes, medicamentos, etc., cuyo tapón comprende una tira o faldón periférico dotado de medios de engarce sobre un reborde previsto en las proximidades de la boca del envase, sobre el cual es retenido el tapón con miras a impedir la extracción de dicho tapón sin la rotura previa de aquella tira que actúa así de precinto.

10 Ya son conocidos tapones en los que la mencionada tira está unida al tapón propiamente dicho por una línea debilitada de unión que permite el rasgado y separación total de la misma por tracción, para eliminación del precinto.

15 El tapón con precinto objeto de la invención tiene la ventaja sobre los tapones citados de que con el mismo se facilita la extracción, una vez roto el precinto constituido por la tira sin que para ello sea necesario retirar toda la tira del tapón, siendo lo más importante del tapón en cuestión que, después de haber sido rota la tira parcialmente, las zonas de la tira que permanecen unidas al tapón constituyen sendas alas que proporcionan una mejor retención del tapón para cerrar el envase mientras se va consumiendo el producto contenido en él, lo cual resulta muy ventajoso con relación a los tapones con precinto convencionales que, después de haber sido desprovistos de la tira de precinto, suelen cerrar un tanto incorrectamente el envase.

25 Con el fin de facilitar una explicación más detallada y su comprensión, se acompañan unos dibujos en los que se

ha representado un caso práctico de realización de un tapón con precinto de las características mencionadas, que se cita tan sólo a título de ejemplo no limitativo del alcance del presente modelo de utilidad.

5 En dichos dibujos: La figura 1 ilustra el tapón con precinto visto en perspectiva en su condición de origen; la figura 2 es una vista análoga del tapón en la que se representan las aletas ya separadas de la tira de precinto para determinar las alas que aseguran la posición de cierre del tapón
10 sobre la boca del envase después del desprecintado, y la figura 3 muestra un detalle en sección de la zona de arranque del precinto.

Como se aprecia, el tapón con precinto objeto de la presente invención consiste en un cuerpo monopieza -1- moldeado que presenta una parte -2- encajable en la boca del envase
15 correspondiente y una valona superior -3- al borde inferior de la cual se prolonga una tira o faldón 4- que circunda periféricamente a modo de faldón a la parte -2-.

En dos zonas diametralmente opuestas de la tira -4-
20 están formadas de origen sendas aletas -5- cuyos bordes laterales quedan situados en correspondencia con respectivas estrechas líneas debilitadas de desgarro -6-. La cara interna de la tira presenta unos salientes -4a-, que engarzan en medios complementarios previstos periféricamente junto a la boca del envase, con lo que el tapón resulta retenido a la misma
25 de modo que queda debidamente cerrada y precintada.

La disposición es tal que una tracción ejercida sobre las aletas -5- provoca la separación de las mismas y da por resultado el desprecintado y la formación en la tira de dos alas diametralmente opuestas -8-.

Una vez roto el precinto formado por la tira -4- y en el momento de colocar nuevamente el tapón en el envase, las alas diametralmente opuestas -8- se aplican sobre la boca del mismo y coadyuvan a mantener el tapón en la posición de cierre.

5 Por lo demás, debe hacerse constar que son variables las formas, tamaños y dimensiones del tapón con precinto en cuestión y cuantos detalles de constitución no afecten a la esencialidad de la presente invención.

- . -

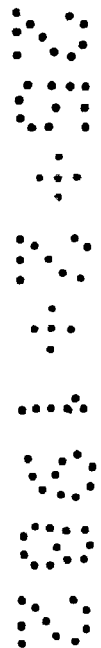

REIVINDICACIONES

1. Tapón con precinto, del tipo que comprende incorporada una tira a modo de faldón con medios de retención complementarios de otros previstos junto a la boca del envase, caracterizado porque la tira presenta en dos zonas diametralmente opuestas sendas aletas que están delimitadas por sendas líneas de desgarró, transversales de la tira situadas en correspondencia con los bordes laterales de dichas aletas, las cuales son retirables de la tira por efecto de una tracción ejercida de tales aletas y que determina la rotura por dichas porciones de unión con la consiguiente formación de dos alas constituidas por los tramos de tira que permanecen unidos al tapón y que coadyuvan a mantener el mismo en posición de cierre al ser recolado en el envase.

2. Tapón con precinto.

La presente memoria descriptiva consta de cinco hojas foliadas escritas a máquina por una sola cara.

Barcelona, a 27 de enero de 1982

S.A. CASAMITJANA MENSA

p.a.

I. PONTI
P.P.

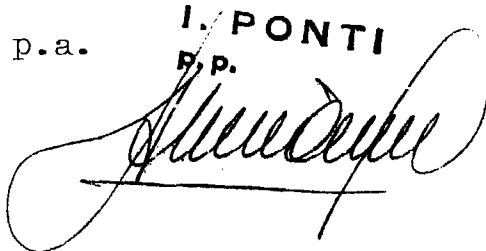

31706/1

FIG. 1

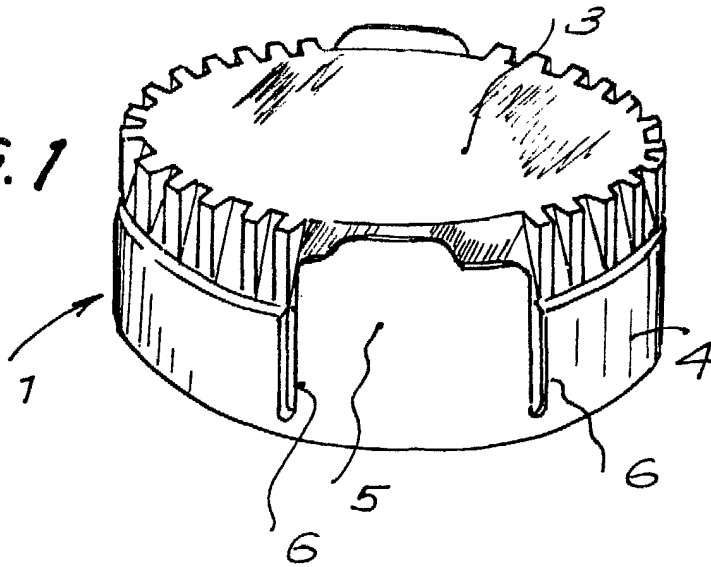

FIG. 2

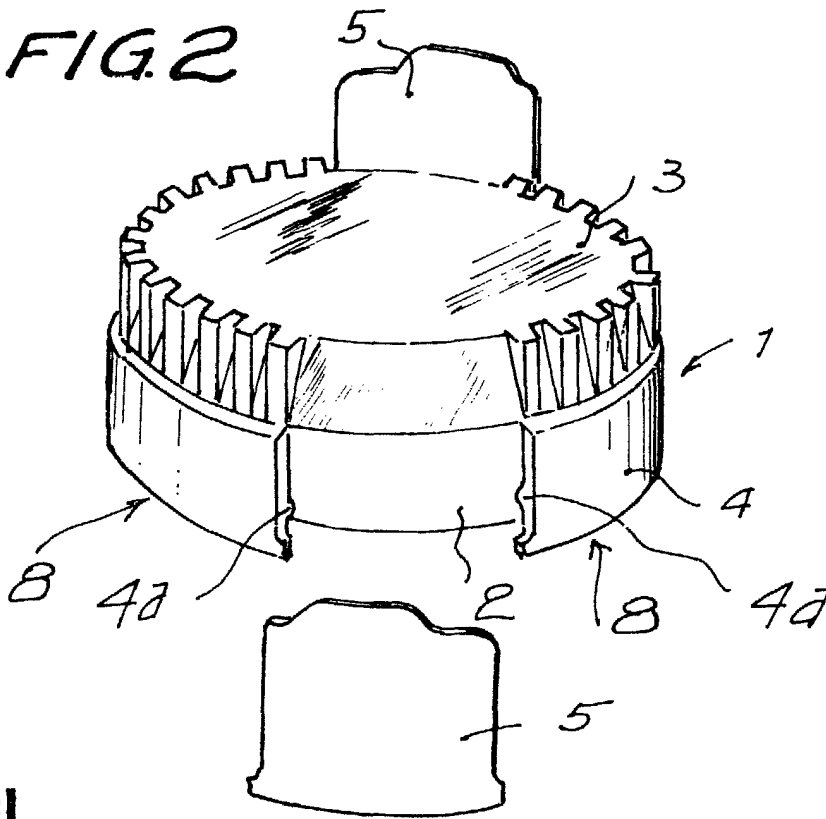
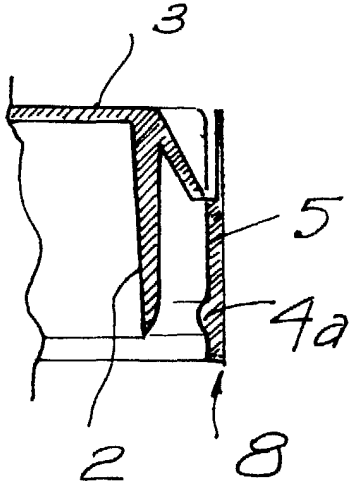

FIG. 3



Barcelona, a 27 de enero de 1982

p.a.

I. PONTI

R/P.

