



263358

MEMORIA DESCRIPTIVA

DE

PATENTE DE INVENCION

EN

ESPAÑA

por veinte años

a favor de WERNER & PFLEIDERER

con domicilio en Theodorstr. 10-STUTTGART-FEUERBACH (Alemania)

de nacionalidad Alemana

"
por "MEJORAS EN AMASADERAS PARA AMASAR PASTA EN REDON-
DO Y PLANO".

de la que es inventor, Sr. Harald Gedicke

Reivindicándose la prioridad de la patente depositada
en Alemania el 17 de Mayo de 1.960 bajo el número
W 27 874 111/2b.

- 2 -

263358



La invención se refiere a una mejora en amasaderas para amasar pasta en redondo y en plano en las que la amasadera en redondo consiste en un canal con sección en forma de V y en las que después de esta
5 amasadera en redondo o canal amasador se ha dispuesto en un plano mas bajo que el fondo del canal amasador una amasadora plana, de modo que el trozo de pasta al salir del canal amasador en redondo pueda caer hacia la amasadora plana. En esto, sin embargo,
10 es, como lo ha demostrado la experiencia, muy desventajoso, que el movimiento de giro que el trozo de pasta adquiere a su paso por el canal amasador en redondo, queda mantenido en la pasta, incluso después de salir del canal amasador en redondo, por lo que el
15 trozo de pasta tiende mas o menos a inclinarse con su eje central aún en posición vertical en el canal amasador, en una posición mas o menos lateral inmediatamente después de su salida del mencionado canal, siendo la consecuencia desagradable que el llamado
20 extremo de cierre del trozo de pasta al ser bregado respectivamente aplastado y también al ser enrollado en la amasadora plana, no es trabajado dentro del centro del trozo de pasta, sino que aparece en uno u otro extremo del trozo de pasta enrollado. Otra consecuencia desagradable es también que el trozo de pasta
25 que con extremo de cierre en posición lateral llega debajo de la amasadora plana, no es entollado tal como se desea, de manera uniformemente cilíndrica.

Los amasaderas para amasar pasta en redondo y
30 plano del tipo explicado al principio quedan carac-



263358

terizadas en su ejecución mejorada de acuerdo con
la invención por el hecho de que en la zona de la
caída del trozo de pasta entre amasador en redondo
y amasador en plano y en un punto directamente des-
5 pués del amasador en redondo se ha previsto una su-
perficie de obstáculo que recoge el trozo de pasta
inmediatamente a su salida del amasador en redondo,
y en la cual se quita el trozo de pasta la fuerza
centrífuga adquirida por el mismo por su movimiento
10 giratorio durante el paso a través del canal ama-
sador, de modo que el trozo de pasta se vuelque enci-
ma del amasador plano ya sin giro y exactamente en
el plano central vertical de la máquina. La super-
ficie de obstáculo que recoge el trozo de pasta inme-
15 diatamente a su salida del canal amasador no debe ser
necesariamente una superficie absolutamente fija en
su posición con respecto al plano de fondo del canal
amasador en redondo, mientras que sin embargo en to-
do caso debe ser una superficie que en curva sobre-
20 salga de una prolongación ideada del plano de fondo.
Si de acuerdo con la invención, la superficie de obs-
táculo es prevista en forma de superficie móvil y
preferentemente giratoria en sentido vertical sobre
el plano central longitudinal del canal amasador,
25 como por ejemplo, en forma de cilindro o de placa
de forma circular con movimiento de péndulo o de gi-
ro en vaivén, será mas ventajoso en el sentido que
en estos casos la movilidad de la superficie de obs-
táculo es especialmente útil para el deseado trans-
30 porte correcto de los trozos de pasta encima del ama-

- 4 -

263358



sador plano.

En el dibujo se ven algunos ejemplos de ejecución; representan:

5 La fig. 1, la parte de una amasadera en redondo y plano del tipo que en este caso interesa, en su ejecución actual o hasta ahora conocida, necesaria para la explicación de la invención.

La fig. 2, el objeto de la fig. 1, visto desde arriba.

10 La fig. 3 un ejemplo para la ejecución mejorada de acuerdo con la invención, con una superficie de obstáculo dispuesta a la parte de salida para la pasta del canal amasador en redondo, fijada a la placa de fondo de este último.

15 La fig. 4 un ejemplo para la ejecución de acuerdo con la invención con una superficie de obstáculo en forma de un cilindro inmediatamente detrás del extremo de salida para la pasta del canal amasador.

20 La fig. 5 un ejemplo para la ejecución de acuerdo con la invención con una superficie de obstáculo en forma de una placa con movimiento basculante y con sección de forma circular.

25 La fig. 6 la ejecución de la máquina de acuerdo con la invención, particularmente la ejecución según fig. 3, vista desde arriba.

30 En primer lugar debemos de hacer referencia a las Figs. 1 y 2. El amasador en redondo es un canal amasador en sí conocido, con sección en forma de V con dos cintas amasadoras sin fin -1- y -2- en movimiento contrario, cuyos sectores frontales están en

263358



posicion inclinada y una en dirección contraria de la otra sobre el fondo del canal -3-, formando así un canal amasador en forma de V. Como se puede deducir por las flechas dibujadas, las velocidades de transporte de las cintas -1-, -2- son distintas, de modo que el trozo de pasta introducido en el canal amasador es girado alrededor de su eje central vertical A y al mismo tiempo transportado así al extremo de salida del canal. El en sí conocido amasador plano dispuesto en un plano inferior al plano de fondo del canal amasador -1, 2, 3- es en esencia formado por una cinta amasadora sinfin -4- y por una tabla amasadora -5- colocada encima de la anterior cinta. A cierta distancia delante de la tabla amasadora -5- está dispuesto un dispositivo bregador, en la Fig. 1 por ejemplo un cilindro -6-, mediante el cual el trozo de pasta I que cae del canal amasador en redondo hacia el amasador plano, es bregado. Entre el cilindro respectivamente el dispositivo bregador -6- y la tabla amasadora -5- se encuentra, como es conocido, un dispositivo, por ejemplo una barredera o una chapa en forma de trampa -7-, para preparar el trozo de pasta bregado para ser enrollado debajo de la tabla amasadora -5-.

En la salida del canal amasador en redondo, el trozo de pasta I cae libremente hacia el amasador plano, sin embargo se ha presentado siempre el inconveniente, que el trozo de pasta se volcaba con su eje A fuera del plano central longitudinal vertical de la máquina hacia uno u otro lado, mas o menos de la for-



263358

ma indicada en la Fig. 2. Debido a esto el llama-
do extremo de cierre S del trozo de pasta I se co-
locaba por un lado, de modo que durante el bregado
y el enrollado no podía ser amasado en el centro
5 del trozo de pasta, sino que se presentaba en un la-
do del trozo de pasta ya terminado para la cocción.
De acuerdo con la invención esto se evita ahora por
el hecho que inmediatamente detrás de la amasadera
en redondo respectivamente canal amasador en redon-
10 do -1, 2, 3- ha sido previsto una superficie de obs-
táculo que acoge el trozo de pasta I inmediatamente
a su salida del canal amasador y mediante la cual
se quita al trozo de pasta su fuerza centrífuga ad-
quirida por el movimiento giratorio en el canal ama-
15 sador en redondo, y con esto al mismo tiempo la ten-
dencia de inclinarse a la salida del canal amasador
hacia uno u otro lado.

En la ejecución según Fig. 3, la superficie de
obstáculo es una placa -8- acoplada en forma fija al
20 fondo -3- del canal amasador. Con ayuda de esta su-
perficie de obstáculo, por encima de la cual el tro-
zo de pasta I que sale del canal amasador, debe pe-
sar necesariamente, se quita inmediatamente al tro-
zo de pasta el movimiento de giro alrededor de su
25 eje longitudinal vertical A, de modo que ya no ten-
ga la tendencia de volcarse lateralmente bajo in-
fluencia de la fuerza centrífuga. Mas bien el trozo
de pasta cae encima del amasador plano, quedando
con su eje longitudinal A en esencial exactamente
30 en el plano central vertical de la máquina, tal co-



263358

mo se puede ver con toda claridad en la Fig. 6.

En la ejecución según Fig. 3, la placa -8- como superficie de obstáculo para frenar el movimiento giratorio del trozo de pasta, es una placa que en sección longitudinal tiene una forma curvada en tal disposición, que con su curva sobresale del plano de fondo del canal amasador, respectivamente de un alargamiento ideado del fondo del canal amasador -3-. Por el hecho que el trozo de pasta queda obligado a vencer cierta subida encima de la superficie de obstáculo -8-, el frenado con el fin de oprimir el movimiento de giro del trozo de pasta resulta excepcionalmente eficaz.

En el caso del ejemplo según Fig. 4, la superficie de obstáculo queda formada por la superficie circunferencial de un cilindro -8'- y en el caso del ejemplo según Fig. 5 por una placa con forma circular -8"-, que puede oscilar en el plano vertical central de la máquina alrededor de un eje -9- dispuesto en posición transversal respecto a la anterior. Excepcionalmente útil para los fines deseados es ésta ejecución - igualmente la ejecución según Fig. 4 - sobre todo para la deposición del trozo de pasta encima del amasador plano (de modo que el extremo de cierre conserve su posición en el plano central vertical por el motivo, que la superficie de obstáculo -8"- respectivamente -8'- no solamente para el trozo de pasta transportado en su movimiento giratorio alrededor del eje A, sino que además lo acompaña durante cierta parte de su reco-

- 8 -

263358



rrido de caída hacia el amasador plano, dándose con esto la máxima garantía para que el trozo de pasta quede con su parte de cierre en el plano central longitudinal de la máquina. Cuando la superficie de obstáculo es una placa curvada y, tal como en la Fig. 5, una placa -8"- que puede girar con movimiento de vaivén alrededor de un eje -9-, se prevén en combinación con esta placa ciertos medios para hacer volver la superficie de obstáculo respectivamente la placa -8"- automáticamente desde la posición de descarga, dibujada en trazos en Fig. 5 a la posición de recogida del trozo de pasta. En el ejemplo de ejecución según Fig. 5 se ha previsto para el mencionado fin una carga mediante un contrapeso -8, 9, 10-. Esto no excluye que, para la misma finalidad, se puede prever cualquier otro medio, por ejemplo, un muelle.

N O T A

Se reivindican como propios y nuevos para que sean objeto de una Patente de Invención, por veinte años, reivindicándose la prioridad de la Patente depositada en Alemania el 17 de Mayo de 1.960 bajo el nº W 27 874 111/2b, los puntos siguientes:

1.- Mejoras en amasaderas para amasar pasta en redondo y plano, formada por una amasadera en redondo con un canal amasador con sección en forma de V y por un amasador plano dispuesto detrás del anterior y en un plano inferior al plano de fondo del canal amasador y hacia el cual el trozo de pasta cae desde el canal amasador, caracterizadas por el hecho, que en la zona de caída del trozo de pasta entre ama-



263358

sador en redondo (1, 2, 3) y amasador plano (4, 5, 6, 7) en un punto inmediatamente detrás del amasador en redondo se ha previsto una superficie de obstáculo (8) que recoge el trozo de pasta inmediatamente a su salida del canal amasador en redondo y sobre la cual el trozo de pasta (T) se le quita la fuerza centrífuga resultante de su movimiento giratorio adquirido a su paso a través del canal amasador, de modo que el trozo de pasta se vuelque sin giro exactamente en plano longitudinal vertical de la máquina encima del amasador plano.

2.- Mejoras en amasaderas para amasar pasta en redondo y plano, según la reivindicación 1, caracterizadas por el hecho, que la superficie de obstáculo que recibe el trozo de pasta inmediatamente a su salida del canal amasador, es formada mediante un cilindro (8) y que este cilindro es dispuesto de tal manera que con el sector superior de su circunferencia sobresalga de una prolongación ideada del plano de fondo del canal amasador en redondo.

3.- Mejoras en amasaderas para amasar pasta en redondo y plano, según la reivindicación 1, caracterizadas por el hecho, que la superficie de obstáculo que recibe el trozo de pasta inmediatamente a su salida del canal amasador, es formada por una placa (8") en forma circular que sobresale de una prolongación ideada del plano de fondo del canal amasador, la cual puede oscilar en el plano vertical central de la máquina alrededor de un eje (9) dispuesto en posición transversal respecto a la anterior.



263358

4.- MEJORAS EN AMASADERAS PARA AMASAR PASTA
EN REDONDO Y PLANO.

5 Todo conforme se describe en la memoria que antecede, se ilustra como ejemplo de ejecución en los planos unidos a ella y se reivindica en su Nota.

Esta memoria consta de diez hojas foliadas y escritas a máquina por una sola cara y planos que la acompañan.

Madrid,

WERNER & PFLEIDERER

P. A.

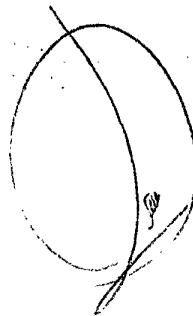

263358



Fig. 1

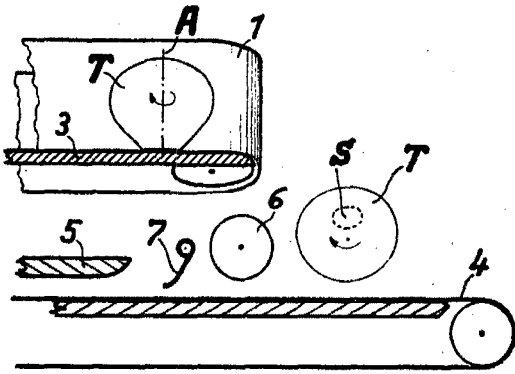

Fig. 3

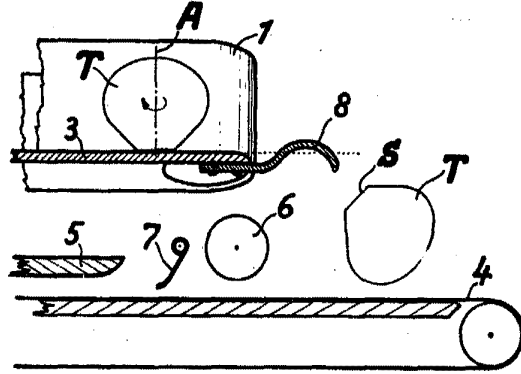

Fig. 2

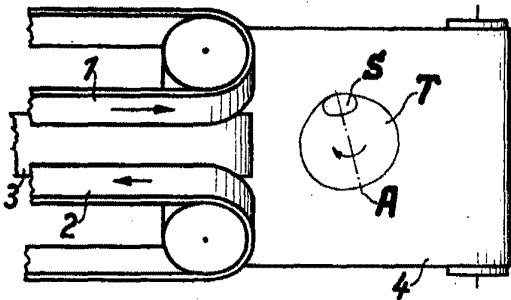

Fig. 4

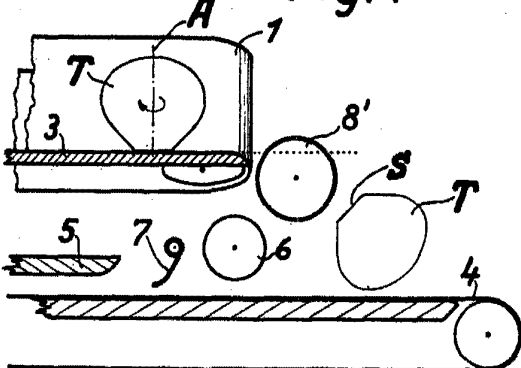

Fig. 6

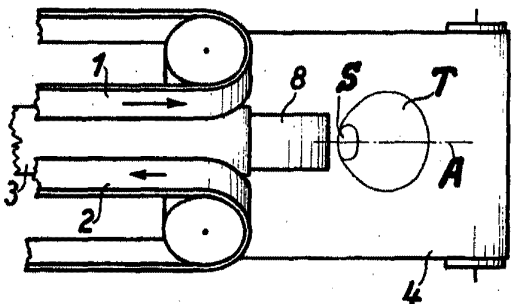

Fig. 5

