



ESPAÑA

(19) ES (21) (22)	NUMERO <b>263190</b>	(20) Y
	FECHA DE PRESENTACIÓN <b>12 FEB. 1982</b>	

**MODELO DE UTILIDAD 16 JUL. 1982**

(30) PRIORIDADES: (31) NUMERO                      (32) FECHA                      (33) PAIS		
A/... <b>LIADO</b>		
(47) FECHA DE PUBLICIDAD	(81) CLASIFICACION INTERNACIONAL <b>B65D 88/14</b>	
(54) TITULO DE LA INVENCIÓN  <b>"TANQUE PERFECCIONADO PARA GRASAS"</b>		
(71) SOLICITANTE (S)  <b>D. JOSEP SALVANS DANES</b>		
DOMICILIO DEL SOLICITANTE  <b>C/. Gurb, 20 VIC (Barcelona)</b>		
(72) INVENTOR (ES)		
(73) TITULAR (ES)  <b>D. JOSEP SALVANS DANES</b>		
(74) REPRESENTANTE  <b>D. JAIME ISERN CUYAS, Agente Oficial de la Propiedad Industrial.</b>		

MEMORIA DESCRIPTIVA

El presente modelo de utilidad se refiere a un tanque perfeccionado para grasas.

Es actualmente sabido que los tanques destinados para la recepción y almacenado de grasas, tales como grasas animales, vegetales, melazas y demás productos de densidad similar, precisan de un medio calefactor localizado en el fondo del tanque, en lugar próximo a la tolva de vertido de la grasa, o en la propia tolva, cuyo medio calefactor tiene como misión hacer más fluido el producto almacenado, que en dicha zona tiende a hacerse excesivamente espeso, todo ello con fines a facilitar su vertido al exterior por la boca de salida.

Actualmente, tales medios están constituidos por un serpentín por el que circula agua caliente.

Este sistema presenta múltiples inconvenientes, tales como los propios de una instalación sumamente compleja; averías producidas en el serpentín, como consecuencia del espesor y naturaleza del producto en que se encuentra sumergido; y además, los inconvenientes derivados de requerir un laborioso proceso de mantenimiento y limpieza, con fines de mantener el serpentín en condiciones de funcionamiento.

Con el fin de evitar tales inconvenientes, se ha ideado el tanque perfeccionado motivo de la presente invención, el cual se caracteriza por el hecho de eliminar el sistema de serpentín substituyéndolo por un sistema de doble cámara situado

ya sea en el fondo o tolva del depósito, como en la parte cilíndrica próxima al mismo, formando parte integrante de un circuito cerrado de agua a determinada temperatura, impulsada por un grupo motobomba.

5. Con el fin de facilitar la explicación, se acompaña a la presente memoria descriptiva de una lámina de dibujos en la que se ha representado un caso de realización que se cita a título de ejemplo.

En los dibujos:

10. La figura 1, es una vista en alzado del tanque, según el modelo.

Las figuras 2, 3 y 4, corresponden a sendos detalles en sección de la doble cámara, en su parte relativa a la pared cilíndrica, cónica y fondo.

15. Haciendo referencia a las figuras, se aprecia en su realización un tanque para grasas y similares, designado en general por -1-, el cual presenta en su parte inferior, una cámara -2-, formada por la doble pared -3-, que recubre la superficie cilíndrica del tanque.

20. En la parte cónica o tolva del tanque, también se constituye una cámara -4-, formada por la pared -5-, previniéndose en el vértice de dicha cámara una salida para la grasa, formada por un tubo pasante -6-.

25. La pared de chapa -3- y -5-, presenta en su superficie general una pluralidad de orificios -7-, en los que se

alojan ajustadamente secciones de tubo -8-, de longitud igual al espesor de la cámara, cuyas secciones se unen por soldadura a la pared -9- del tanque y a la superficie exterior de la pared -3- y -5-, constituyendo estos tubos -8-, medios de refuerzo resistentes a la deformación de la pared interior de la cámara debido a la presión del agua circulante.

Las cámaras -2- y -4-, forman parte integrante de un circuito cerrado -9-, por el que circula agua, a una temperatura adecuada, impulsada por un grupo motobomba -10-, disponiendo dichas cámaras de las correspondientes llaves de paso en las entradas de agua -11- y -12-, en el conducto de comunicación -13-, entre ambas cámaras, y en el conducto de salida o retorno -14-.

El modelo, dentro de su esencialidad, puede ser llevado a la práctica en otras formas de realización que difieran en detalle de la indicada a título de ejemplo en la descripción y a las cuales alcanzará igualmente la protección que se recaba. Podrá, pues, construirse en cualquier forma y tamaño, con los materiales más adecuados, por quedar todo ello comprendido en el espíritu de las reivindicaciones.

REIVINDICACIONES

Descrito el objeto del presente invento, se declaran como no divulgadas ni practicadas en España las siguientes reivindicaciones.

5. 1.- Tanque perfeccionado para grasas, caracterizado esencialmente por el hecho de comprender una doble cámara para circulación del agua a la temperatura conveniente, cuya doble cámara afecta indistintamente a la pared cilíndrica del tanque y al fondo cónico del mismo; porque dicha doble cámara está constituida por una pared de chapa exterior a la pared del tanque; porque la pared de chapa exterior presenta en su superficie general una pluralidad de orificios en los que se alojan ajustadamente secciones de tubo de longitud igual al espesor de la cámara, cuyas secciones de tubo se unen por soldadura a la pared del tanque y a la pared exterior de la cámara, en función de elementos de refuerzos que evitan la deformación de la pared interior de la cámara por la presión del agua; porque las cámaras antedichas forman parte integrante de un circuito cerrado por el que circula agua a una temperatura determinada, impulsada por una motobomba, disponiendo por tanto dichas cámaras de las correspondientes entrada y salida de agua; porque dichas cámaras se encuentra comunicadas para el paso del agua circulante; y porque la cámara de fondo, presenta en su vértice un orificio para un tubo pasante que comunica el tanque con el exterior, para salida de la grasa.
- 10.
- 15.
- 20.
- 25.

2.- Tanque perfeccionado para grasas.

Según se describe y reivindica en la presente memoria descriptiva que consta de 6 páginas foliadas y escritas a máquina por una sola cara.

Madrid, a **12 FEB. 1982**

p.a.

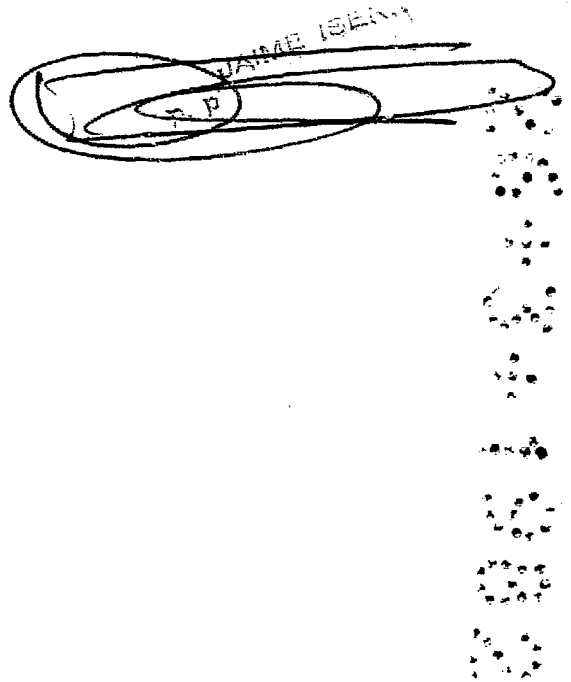

nrg

FIG. 1

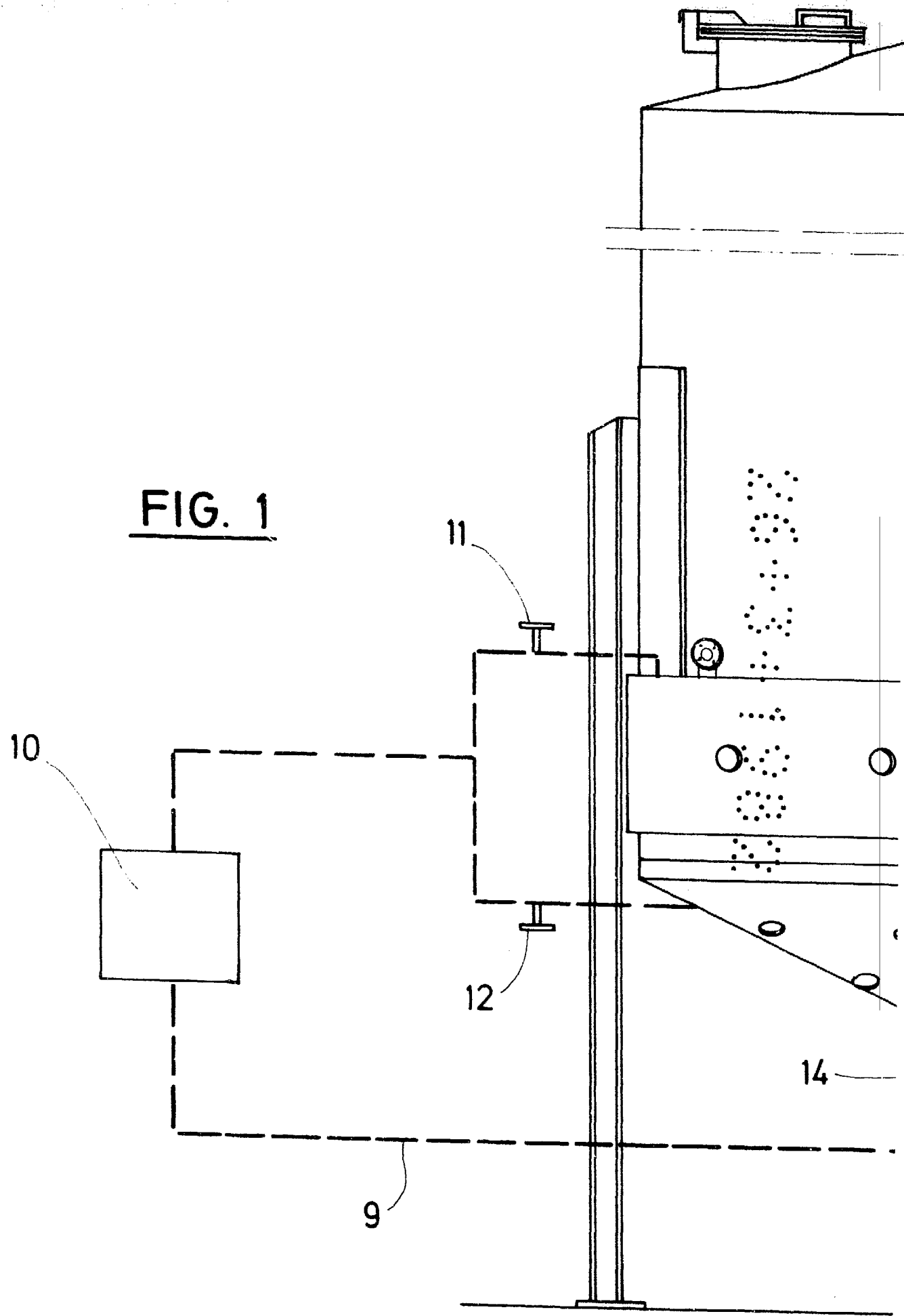

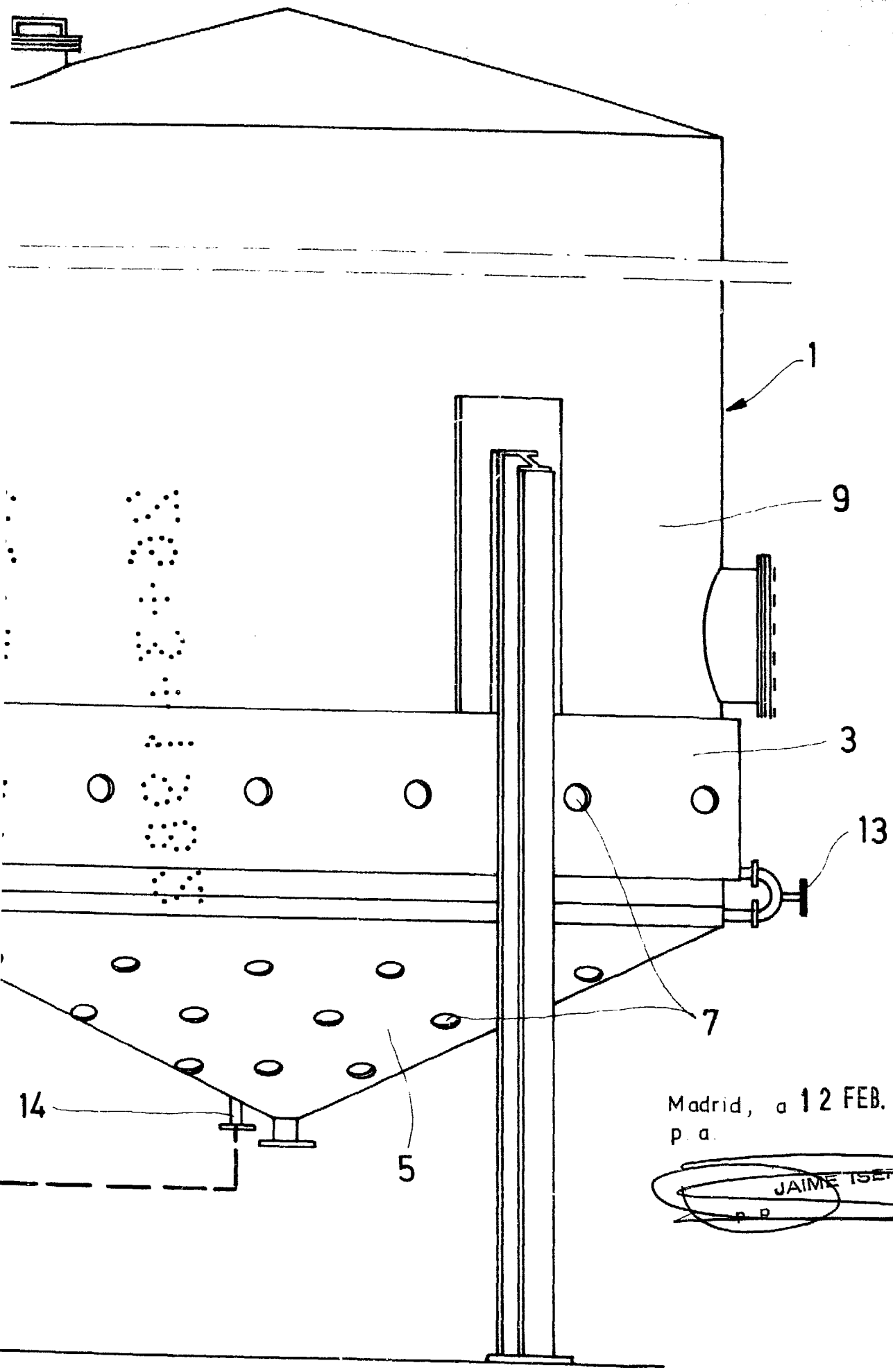

Madrid, a 12 FEB. 1982  
p. a.

JAIMÉ ISERAS  
P. P.

FIG. 2

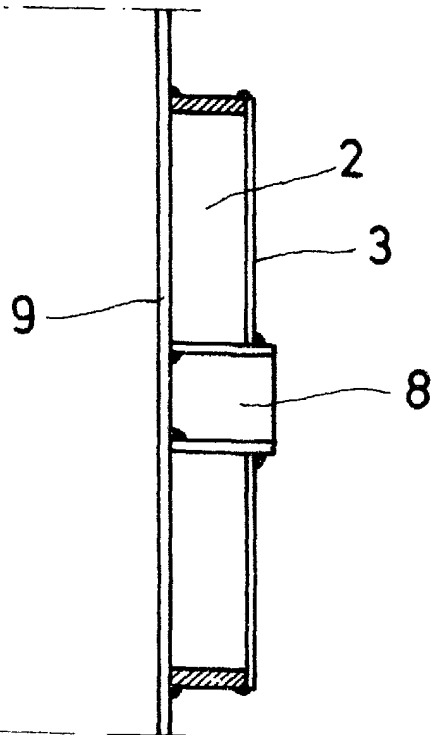

FIG. 3

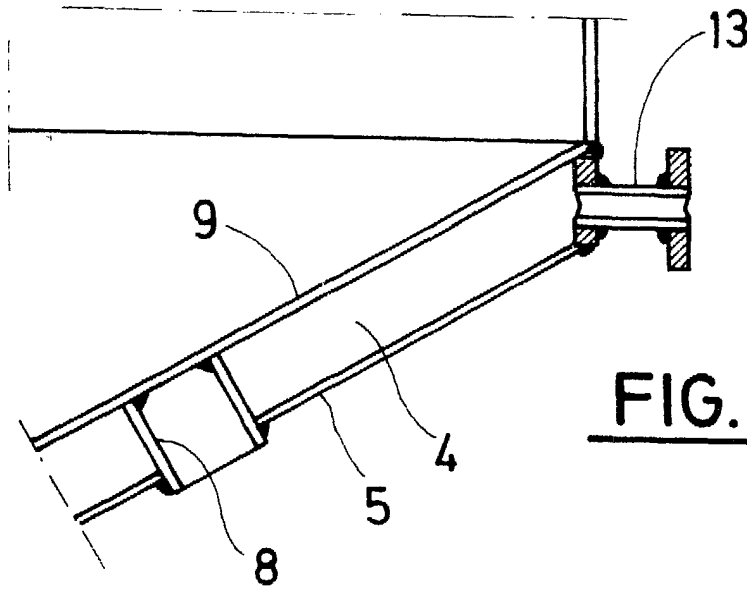
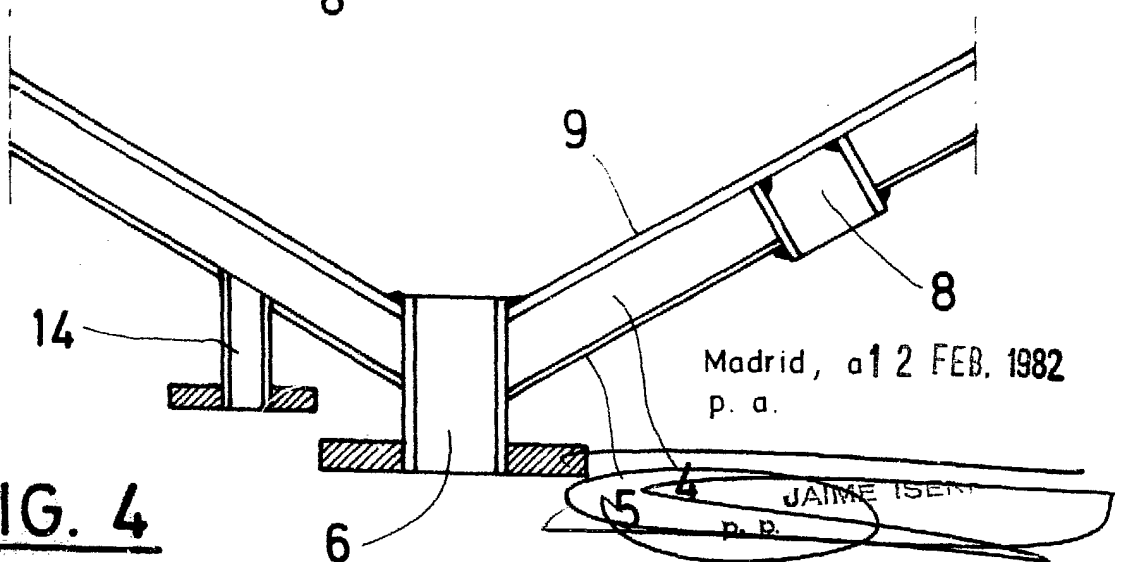

FIG. 4



Madrid, a 12 FEB. 1982  
p. a.

JAIMÉ ISENT  
p. p.