



ESPAÑA

19 ES 21 22	11 263132 20 Y
	FECHA DE PRESENTACION 11-2-82

MODELO DE UTILIDAD

16 JUL. 1982

30 PRIORIDADES: 31 NUMERO	32 FECHA	33 PAIS
------------------------------	----------	---------

47 FECHA DE PUBLICIDAD	51 CLASIFICACION INTERNACIONAL B42F1102
------------------------	--

54 TITULO DE LA INVENCIÓN "PALA DE CLIP SUJETADOR"

71 SOLICITANTE (S) INOXCROM, S.A.

DOMICILIO DEL SOLICITANTE BARCELONA.-Sagrera, 53-57
--

72 INVENTOR (ES)

73 TITULAR (ES) INOXCROM, S.A.

74 REPRESENTANTE D. José M ^o TORO ARENAL, Agente Oficial de Propiedad Industrial.

La presente invención, de acuerdo con lo que su enunciado expresa, consiste en una pala de clip sujetador, concebida para su aplicación primordial a elementos escritores, aunque asimismo lo es a los demás objetos en que normalmente se acoplan este tipo de dispositivos, como son las fundas o estuches portables de instrumentos, útiles y accesorios de trabajo y uso personal.

5.- Una de las ventajas de la invención está en la versatilidad de su adaptación a la decoración característica del elemento a que el clip se acopla, ya sea con carácter simplemente estético o con finalidad indicativa expresa.

10.- Otra ventaja que presenta el invento concierne al aspecto económico, al poseer la cualidad de acoplamiento mecánico de los elementos integradores en cualquier momento sin necesidad de recurrir a otro procedimiento que el manual simple de acoplar una pieza en la pala del clip, sin ninguna soldadura o moldeado ni remache. Esto supone una notoria economía porque no es preciso almacenar grandes series de clips uniformemente terminados para su eventual utilización.

15.- De la observación del dispositivo se deducen innumerables condiciones útiles que, aparte las anteriormente consignadas, ofrece el nuevo dispositivo en relación con los que para iguales fines son conocidos hasta ahora.

20.- Con el fin de facilitar al máximo la interpretación del invento, en los gráficos del plano incorporado a la presente memoria para complemento de la exposición literaria, se presenta una forma de realización práctica, a tí-

30.- tulo de ejemplo y sin carácter exhaustivo, sino meramente informativo, en base de los cuales se hará a continuación la descripción preceptiva.

Según esto, la figura 1 presenta una vista frontal de una pala de clip según la invención de que se trata.

La figura 2 es la misma pala vista lateralmente.

35.- La figura 3 muestra la propia pala sin el sujetador aplicado, en una vista frontal.

La figura 4 es la misma pala, según la figura 3, vista en sección.

40.- La figura 5 presenta el sujetador aislado visto en posición lateral.

La figura 6 es una vista frontal del mismo sujetador aislado.

La figura 7 es el propio sujetador aislado visto en posición de alzado.

45.- Concretándonos al ejemplo gráfico de las descritas figuras del plano, el invento está constituido por una pala sujetadora (1) de configuración normalizada, realizada en material con cierta flexibilidad, dotada de una peculiar abertura u ojal (2) por el que una pieza desmontable

50.- (3), con botón retentor a presión (4), se acopla con carácter estacionario, integrando el conjunto característico del invento.

La abertura u ojal (2) de la pala presenta su parte central ancha y dos prolongaciones más estrechas (2') y (2'') en sus respectivas extremidades superior más corta que la inferior más larga.

La pieza desmontable (3) está constituida en forma de tira, pletina o laminilla de anchura y longitud sensiblemente mayores que las de la abertura u ojal (2) de la pala sujetadora, pero más estrecha que ésta, con su terminal superior (3') rebajado en chaflán para facilitar el deslizamiento superficial, presentando sobre la parte o plano opuesto una paredilla o banda (5) de altura sensiblemente mayor que el grueso de la pala sujetadora (2) y de anchura menor que la de sus prolongaciones guías (2', 2'') con su terminal (5') en forma de diente y el terminal opuesto (5'') en posición retranqueada bajo la terminación del botón retentor a presión (4).

El acoplamiento de la pieza desmontable (3) en la pala (1) se consigue con toda facilidad introduciendo el botón (4) por la abertura ancha (2) de la pala imprimiendo a la pieza (3) un ligero movimiento de deslizamientos en sentidos opuestos hacia los lados inferior y superior de la pala (1) y una muy leve presión sobre la parte del terminal (5') de la paredilla (5), quedando armadas de esta manera las dos piezas integradoras.

Los colores de la pieza desmontable pueden ser indicadores de la tonalidad de la escritura, o bien el que combine con el color del cuerpo, funda o estuche a que el sujetador es aplicado.

Suficientemente descrita la naturaleza del invento, se hace expresa manifestación que en el conjunto y partes integrantes son susceptibles modificaciones que no afectan la novedad, el cambio de materiales, formas y detalles que la técnica o la práctica aconsejen.

REIVINDICACIONES

- 1ª).- "PALA DE CLIP SUJETADOR" caracterizado por una pala sujetadora dotada de abertura u ojal que presenta su parte central ancha y dos prolongaciones guías mas estrechas, una en la parte superior y la otra, más larga, en la inferior, para comportar una pieza desmontable de anchura y longitud sensiblemente mayores que las del ojal, pero más estrecha que la pala, con el terminal superior rebajado para facilitar el deslizamiento superficial, presentando sobre el lado opuesto una paredilla de altura sensiblemente mayor que el grueso de la pala y de anchura menor que las prolongaciones guías, con su terminal superior en forma de diente y el inferior en forma retranqueada bajo el botón retentor a presión de que consta la pieza, sobre el terminal inferior de la paredilla, con dimensiones suficientes para su introducción por la abertura central del ojal y forma apropiada.
- 90.-
- 95.-
- 100.-

2ª).- "PALA DE CLIP SUJETADOR".

La presente memoria descriptiva consta de cinco hojas foliadas y mecanografiadas por una sola cara, componiendo un total de ciento cuatro líneas, incluidas las presentes.

Madrid, 11 de Febrero de 1982.-

P. A. el Acfo. Of. de
La Propiedad Industrial

JOSE M. TORO
D. B.

Firmado: Andrés Berger

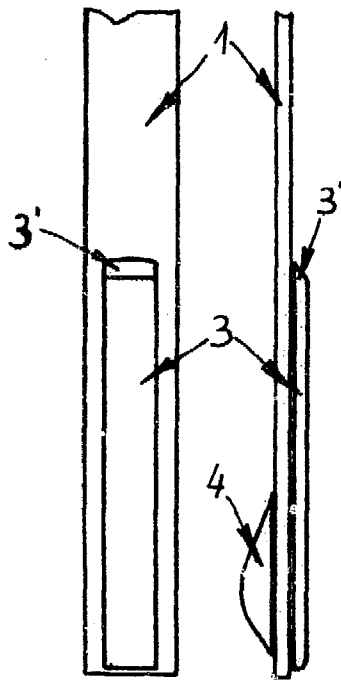

Fig.1

Fig.2

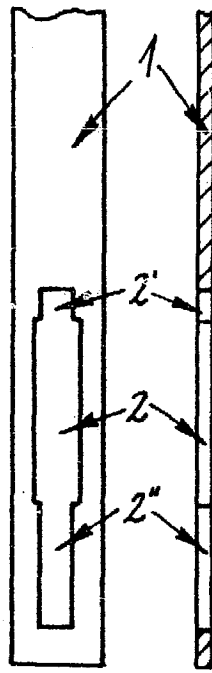

Fig.3

Fig.4

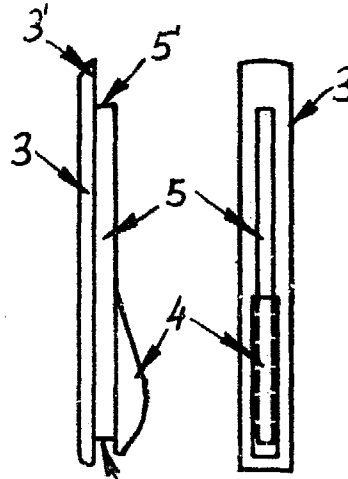

Fig.5 5''

Fig.6



Fig.7



Madrid, 11 de Febrero de 1982

P.A. P. Al. el Agte. Of. de
La Propiedad Industrial

JOSE/MP TORO
D.P.

Atestado: Andrés Borgez

ESCALA VARIABLE