



ESPAÑA

19 ES 11 26 30 27 10 Y
21
22 FECHA DE PRESENTACION
-3 MAR. 1982

MODELO DE UTILIDAD

16 JUL. 1982

30 PRIORIDADES:		
31 NUMERO	32 FECHA	33 PAIS
47 FECHA DE PUBLICIDAD		51 CLASIFICACION INTERNACIONAL F04B 33/00
54 TITULO DE LA INVENCIÓN "DISPOSITIVO DE ASIENTO EN BOMBAS NEUMATICAS"		
71 SOLICITANTE (S) HETA, S.A.		
DOMICILIO DEL SOLICITANTE Polígono Industrial de EITUA; BERRIZ (Vizcaya)		
72 INVENTOR (ES)		
73 TITULAR (ES)		
74 REPRESENTANTE D. JOSE RAMON TRIGO PEREZ		

AMP

1 La presente Memoria descriptiva tiene como finali-
dad la declaración del objeto sobre el cual se solicita
el Privilegio de explotación industrial y comercial ex-
clusiva en el territorio nacional, de un Modelo de Utili-
5 dad, de acuerdo con las normas que sobre el particular -
contiene el vigente Estatuto sobre Propiedad Industrial.
Este Modelo de Utilidad bajo título "DISPOSITIVO DE ASIEM-
TO EN BOMBAS NEUMATICAS" viene a perfeccionar las técni-
cas conocidas, plasmándolo en soluciones que aventajan -
10 las convencionales, tal y como enumeraremos a lo largo -
de esta Memoria.

El objeto de la invención se centra en un dispositi-
15 vido de junta o asiento de estanqueidad que asegure el -
cierre perfecto del cuerpo de válvula de un tubular, de -
bicicleta por ejemplo, en el interior de una bomba de in-
flado, de manera que se aumente la capacidad de cierre -
entre cuerpo de válvula y bomba, cuando el tubular está
recibiendo el aire a presión desde la cámara de impulsión
20 de dicha bomba.

Mas particularmente, este dispositivo ocupa el fon-
do de un cuerpo suplementario a una bomba de inflado, --
dispuesto perpendicularmente a la dirección longitudinal
de dicha bomba, en cuyo fondo existe una serie de pasa-
25 jes comunicantes entre la cámara de compresión y el su-
plemento así como una espiga en la que se apoya la válvu-
la del tubular. Cuando el tubular se está llenando con
el aire que proviene de la bomba, el cierre del cuerpo -
de válvula sobre la junta de estanqueidad debe ser per-
30 fecto a fin de evitar escapes y pérdidas de presión y --
tiempo, factor éste último importante en ocasiones.

1 Las juntas convencionales suelen ser de sección
transversal rectangular y se alojan a presión en el inte-
rior del suplemento de la bomba, perdiendo a menudo la -
goma de que están constituidas parte de sus propiedades
5 características, por diversas causas. Lo que produce --
las antedichas pérdidas. Sobre todo cuando estas carac-
terísticas procuran un tipo de goma de cierta dureza el
problema se agrava lógicamente, obviándose en su totali-
dad sus inconvenientes al dotar a dicha junta de una for-
10 ma especial característica que aumente la superficie de
contacto y cierre entre el cuerpo de válvula y la propia
goma.

En el caso actual, la junta se lleva a cabo con un
vaciado frontal superior que determina un reborde perime-
15 tral circular de dicha punta constitutivo de una zona --
frontal y otra lateral perpendicular, de manera que al -
incidir sobre ella la embocadura del cuerpo de válvula -
el frente y una porción lateral de la misma quedan en --
contacto con la junta, aumentándose considerablemente la
20 superficie de contacto y cierre, con lo que la estanquei-
dad queda asegurada en el peor de los casos.

Esta simple pero práctica solución , se define es-
quemáticamente en la hoja de planos que se acompaña, en
la cual a título orientativo se representa lo siguiente,
25 a saber:

La fig. 1ª es un alzado en sección por un plano --
vertical, de la junta.

La fig. 2ª, es una planta esquemática de la misma.

La fig. 3ª representa la relación de cierre entre
30 el cuerpo de válvula y la junta.

REIVINDICACIONES

1
5
10
1^a.- "DISPOSITIVO DE ASIEN TO EN BOMBAS NEUMA-
TICAS", esencialmente caracterizado porque el dispositivo
de goma alojado en el compartimento adosado a la cámara
de impulsión presenta frontalmente y en su cara de recep-
ción de la válvula del tubular un resalte circular perim-
etral que delimita un fondo, cuyo lateral abraza a la -
embocadura de dicha válvula cuando la misma es introduci-
da en el antedicho compartimento, aumentando la estanquei-
dad en el contacto.

2^a.- "DISPOSITIVO DE ASIEN TO EN BOMBAS NEUMA-
TICAS".

15
Todo tal y como queda descrito en la presente
Memoria, que consta de seis hojas mecanografiadas por --
una sola cara, acompañada de los dibujos correspondientes.

Madrid;

- 3 MAR. 1982

20

25

30

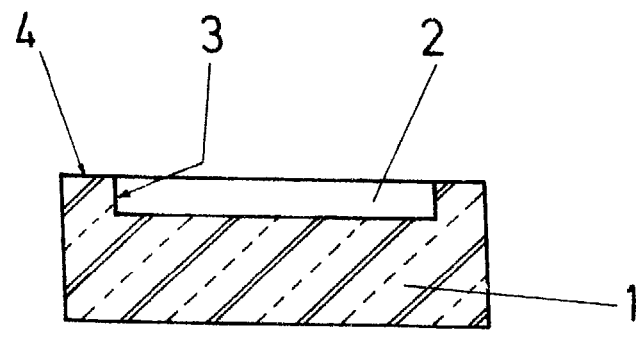

FIG: 1

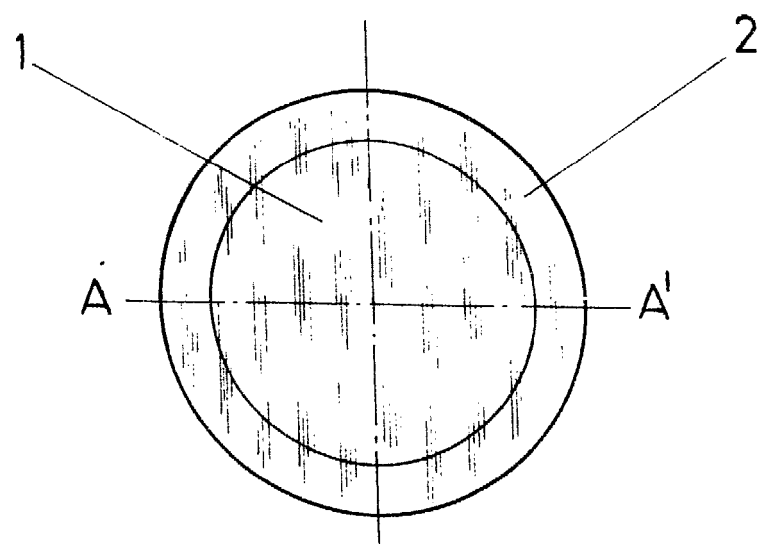

FIG: 2

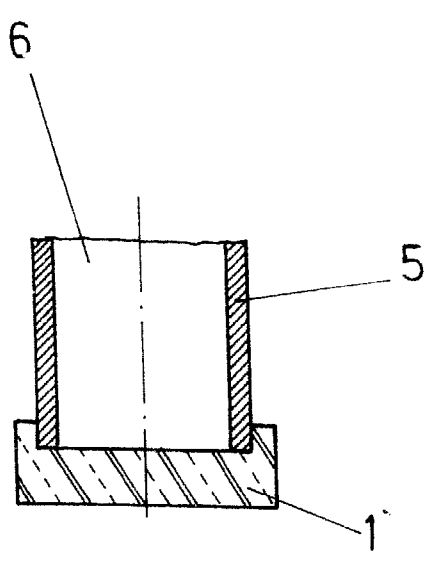

FIG: 3

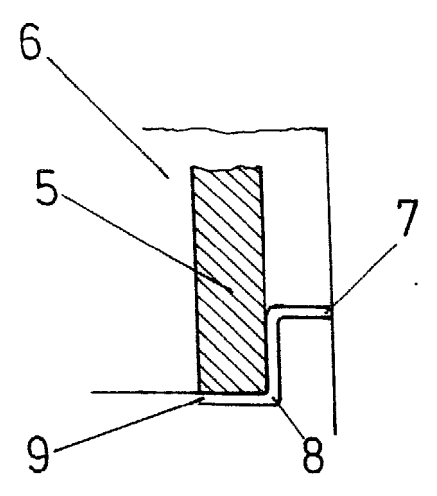

FIG: 4

- 3 MAR. 1982

