

El objeto del presente modelo de utilidad es un envase perfeccionado para productos lácteos, de los que acostumbran a despedir suero, los cuales, hasta la fecha se expenden al público en condiciones que se pueden calificar, como mínimo, de poco presentables, dado

5. que el mencionado suero, en el caso de que el producto esté contenido en un envase convencional, empieza a emerger a la superficie desde el mismo momento en que el producto es envasado, apareciendo en primer lugar
10. al destaparse el envase, mientras que si por otro lado el producto se vende desprovisto de envase, como aún sucede con ciertos quesos frescos de cabra u oveja, tal suero, al tiempo que es despedido se evapora, por lo que los aludidos quesos sufren una rápida desecación que altera su aspecto y sabor.
- 15.

- Con el fin de evitar tales inconvenientes se ha concebido un envase que está compuesto por dos recipientes, uno externo y otro interno, habiéndose ideado el espacio que media entre ambos recipientes para que pueda retener el suero que despide el producto, que se ubica en el recipiente interno, quedando no obstante el producto bañado por el suero despedido, lo que ayuda a su conservación.
- 20.

- Para la mejor comprensión de la presente memoria descriptiva se acompañan unos dibujos en los que, esquemáticamente y tan sólo a título de ejemplo, se representa un caso práctico de realización de un envase que reúne las condiciones brevemente expresadas.
- 25.

En dichos dibujos, la figura 1 es una sección axial del envase en posición tapada sin que el recipiente interior contenga el producto con el fin de poder representar unas flechas que indican la dirección que sigue el suero para ir a ubicarse en el espacio que media entre ambos recipientes, mientras que la figura 2 muestra los dos recipientes separados, el externo en sección y conteniendo el suero despedido, mientras que el interno se representa en alzado, así como la tapa del envase.

De la observación de ambas figuras se desprende que el envase perfeccionado para productos lácteos está constituido por un par de recipientes, 1 y 2, dispuestos el uno en el interior del otro, quedando el interno 2 descansando sobre una peana 3 configurada en el fondo del externo 1.

El recipiente interno 2, que es el que contiene el producto lácteo, ostenta en su contorno y fondo una serie de orificios 4 convenientemente repartidos, donde escapa el suero que despide el mencionado producto, quedando retenido dicho suero 5 por el recipiente externo y merced a los orificios anteriormente mencionados, manteniendo contacto con el producto lácteo con el fin de mantenerlo en perfectas condiciones de frescura y sabor.

Serán independientes del objeto del presente modelo de utilidad los materiales, formas y dimensiones, tanto absolutas como relativas, de los distintos elementos que intervienen en su consecución y, en general, to-

do cuanto no altere, cambie o modifique la esencialidad de la invención.

- . -

0
1
2
3
4
5
6
7
8
9

REIVINDICACIONES

1. Envase perfeccionado para productos lácteos, que se caracteriza por estar constituido por dos recipientes dispuestos en uno en el interior del otro, quedando el interno asentado sobre una pequeña peana conformada en el fondo del externo, al tiempo que el interno, que es el que contiene el producto lácteo, lleva practicados en su contorno y fondo una serie de orificios por donde escapa el suero del mencionado producto, quedando retenido el suero por el recipiente externo, por lo que continua manteniendo contacto con el producto lácteo con el fin de mantenerlo en perfectas condiciones.

2. Envase perfeccionado para productos lácteos.

La presente memoria consta de cinco hojas foliadas, escritas por una sola cara.

Madrid, a 8 FEB. 1982

SOCIÉTÉ LAITIÈRE DU FOREZ S.A.R.L.
p.a.

A. GUILLEUMAS
p. p.



A. MORELL

FIG. 2

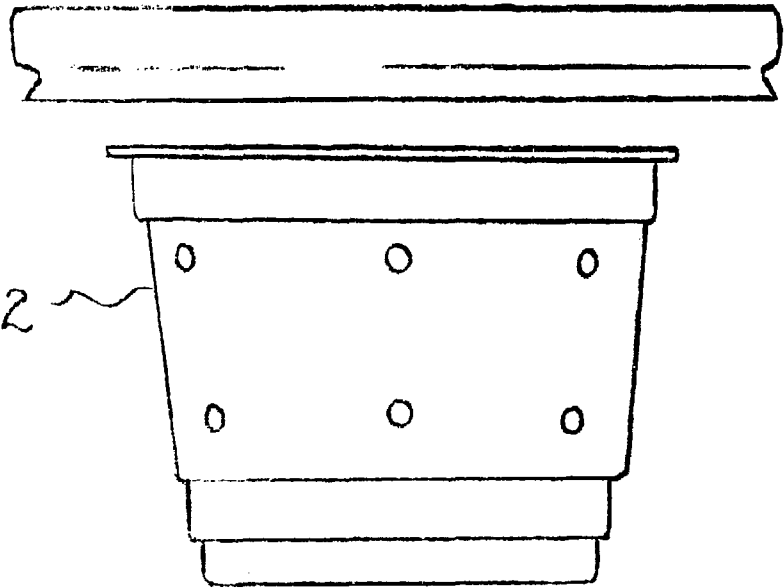
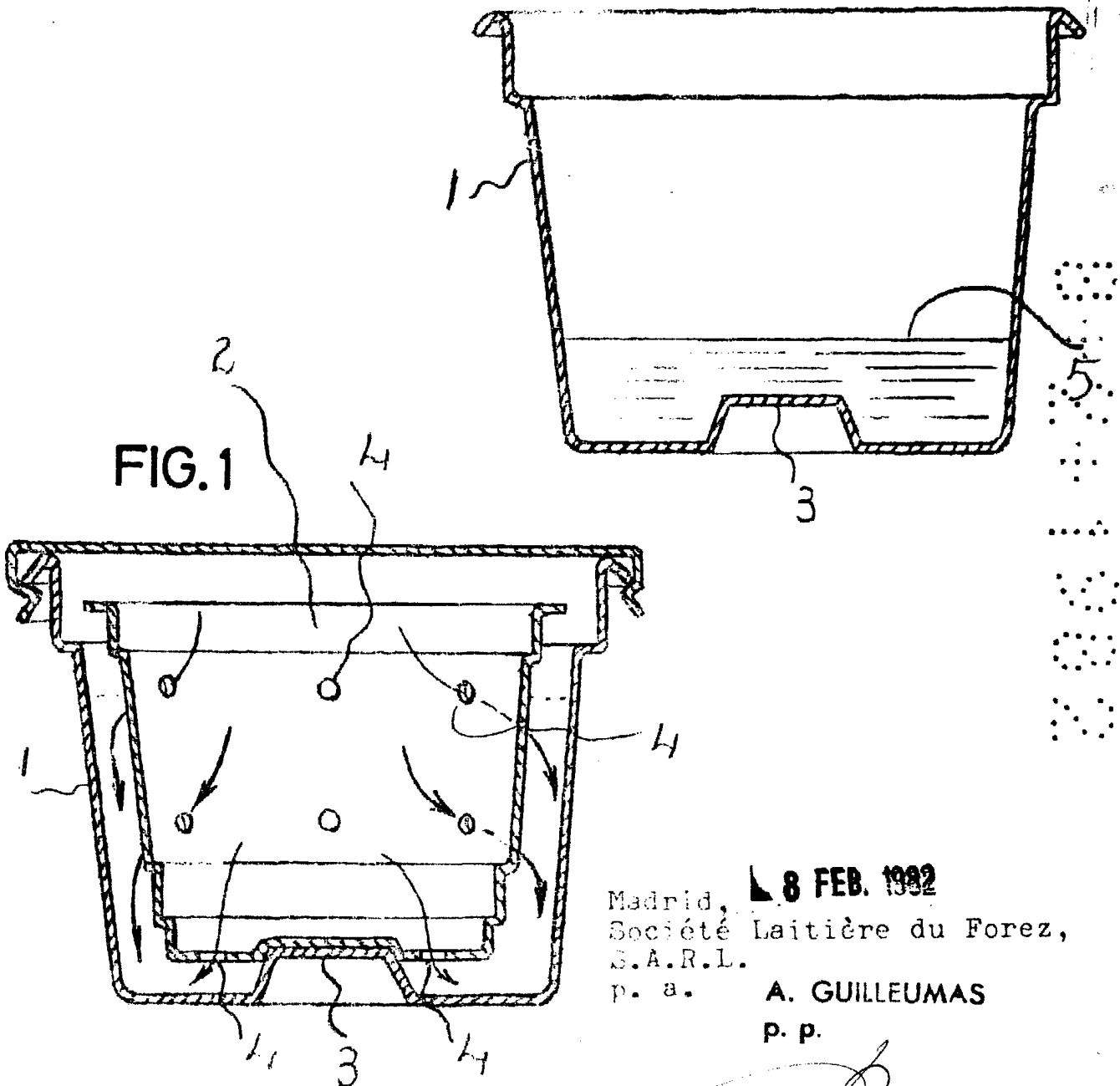
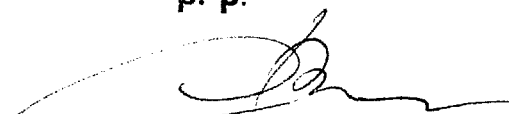

FIG. 1



Madrid, **8 FEB. 1992**
Société Laitière du Forez,
S.A.R.L.
p. a. **A. GUILLEUMAS**

P. P.

A. MORELL