



10 su fabricación industrial y existe un buen servicio del
mismo debidamente envasado con fines domésticos e indus-
15 triales.

El carburador objeto de la invención ha sido -
realizado de modo que efectúa una intima mezcla del gas
butano con el aire para servir al motor una mezcla de gran
15 potencia explosiva que desarrollará la energía suficiente
para su funcionamiento, con la particularidad de que pue-
de regularse a voluntad la proporción de la mezcla, ó ri-
queza de gas.

20 El nuevo carburador de gas butano a que nos es-
tamos refiriendo consiste en esencia en un cuerpo tubular
dotado en un extremo de una boca cónica para admisión y
regulación de la entrada de aire y del correspondiente -
filtro de aire y en la otra, que será la de salida de la
25 mezcla, con la correspondiente abrazadera de sujeción. Es-
te cuerpo tubular dispondrá de un conducto transversal,
al que por un lado le entrará el gas butano, después de -
pasar por el correspondiente chiclet regulador y por el
otro llevará montada una válvula cónica de aguja que, con
30 el correspondiente muelle y el tirador para su acciona-
miento, regulará la entrada de gas. Para el paso de este
gas al cuerpo tubular, el conducto transversal tendrá una
tobera, de tal modo que la fuerza de salida de este gas
por la tobera arrastrará el aire suficiente para efectuar
35 la mezcla, ya que dicho aire penetrará para ello por la -
boca de admisión del cuerpo tubular.

Con el fin de que las características generales
que dejamos expuestas, puedan ser fácilmente comprendidas,
se acompaña una lámina de dibujos con la representación



40 de un caso de realización práctica de uno de estos carburadores, el cual debe interpretarse con amplio criterio y no en forma limitativa, dada su condición de simple ejemplo.

45 En los mencionados dibujos, la figura 1 representa una sección vertical longitudinal del carburador, mientras que la figura 2 es una vista lateral en alzado.

Ateniendonos a los referidos dibujos, vemos que el ejemplo de carburador para gases en ellos representado, comprende las siguientes partes y piezas: un cuerpo tubular -3-, provisto de un estrechamiento escalonado -2- para el montaje del filtro purificador de aire, que por ser de cualquier tipo conocido no se representa. En un extremo ó boca del citado cuerpo tubular -3- encontramos -ajustada la pieza cónica -1-, con la tobera interna -4- para entrada de aire y los orificios complementarios -19-, también para entrada de aire.

55 Aproximadamente en la parte central, el tubo -3- está atravesado perpendicularmente por otro tubo ó conducto -20- que en el lado de entrada de aire lleva un resalte cónico -21- para orientar el aire a que forme torbellino y en el otro posee la tobera -11- de salida de gas, dispuesta precisamente en el punto opuesto al citado resalte -21- para que el aire que penetra por la tobera -4- se arremoline y arrastre al gas que entra en el tubo -3- por la tobera -11-, realizándose una íntima mezcla de ambos.

60 El tubo ó conducto interno -20- se prolonga externamente formando el brazo -22-, que lleva montada la boquilla -17- a la que se le enchufa el tubo conductor de

262831

29



- 4 -

70 gas procedente del depósito, poseyendo dicha boquilla la entrada de gas -16- y yendo sujeta al brazo -22- por medio del tornillo -15-. El espárrago de este tornillo -15- es hueco y aloja en su interior al chiclet -13- al que - penetra el gas por el orificio -14-.

75 En el interior del conducto ó tubo -20- va alojada la válvula de aguja -7-, cuya punta cónica -23-, cierra ó regula el paso de gas al interior del carburador. Esta aguja -7- tiene un tope circular -10- en el que se -
80 apoya un muelle helicoidal -5-, que por su otro extremo tropieza con el tornillo hueco -6- que por medio de su - tuerca moleteada permite regular la tensión del muelle -5- hallándose montado dicho tornillo en la boca del brazo tubular -24-, que es la prolongación externa del conducto ó tubo -20-. Entre este tubo -24- y la tuerca -6- ó de cualquier otro modo, va montada la pieza -8-, en forma de C, o semejante, con un orificio -9-, sirviendo dicha pieza -
85 de soporte ó apoyo de la funda del cable que tirará del extremo de la aguja -7-.

90 Por último, señalamos con -25- la salida de la mezcla de gas butano y aire, y con -12- el rebaje practicado en un extremo del cuerpo -3- para acoplar allí la - abrazadera -26- para sujeción del carburador.

95 Como puede deducirse de lo dicho hasta aquí, el funcionamiento de este aparato es como sigue: accionando el mando que tire del cable, regularemos la mayor ó menor entrada de gas butano por medio de la aguja de punta cónica -23-, ó incluso cerraremos el paso de gas si dejamos de tirar del cable, puesto que la fuerza de expansión del muelle obliga a la aguja -7- a que su punta -23- se ajus-



100 te en su asiento cónico. El gas butano, que penetra por -
los orificios -16- y -14- atraviesa el chiclet regulador
-13- y entra en la cámara interna de mezcla por la tobera
-11-, de tal modo que el chorro de entrada produce una -
succión de aire, el cual penetra por la tobera -4- y pasa
105 a mezclarse con el gas butano, produciéndose la carbura-
ción ó mezcla que al llegar al motor explotará produciendo
el desplazamiento de los pistones.

Finalmente, sólo queda consignar la posibilidad
de que el carburador descrito y representado se fabrique
110 en variedad de tamaños y formas, con arreglo a los moto-
res a que haya de aplicarse y en los materiales más apro-
piados, pudiendo introducir pequeñas variaciones de deta-
lle que no alteren lo esencial que se expresa en la si-
guiente

115 N O T A

Los puntos nuevos y de propia invención que se
presentan para su reivindicación en esta Patente de Inven-
ción, son:

120 1ª.- Carburador de gases para motores de explo-
sión, caracterizado por comprender un cuerpo tubular do-
tado en un extremo de una tobera cónica de admisión de -
aire, con su correspondiente filtro, y en su centro de un
conducto transversal con un resalte enfrentado a la cita-
da tobera para la recepción y arremolinamiento del aire,
125 situado precisamente en el punto opuesto a la tobera de -
entrada de gas en la cámara de mezcla, de que dispone el
conducto transversal citado.

2ª.- Carburador de gases para motores de explo-
sión, caracterizado por comprender una válvula cónica de



130 aguja, alojada en el conducto transversal que atraviesa
la cámara de carburación, cuyo conducto se prolonga exte-
riormente formando un receptáculo en el que se aloja el
chiclet de regulación, contenido en el espárrago de la -
tuerca que sirve a la vez para la sujeción de la boquilla
135 de entrada a la que se enchufa el conducto de gas butano
procedente del depósito.

3º.- Carburador de gases para motores de explo-
sión, caracterizado porque el conducto transversal que se
gún las precedentes reivindicaciones atraviesa la cámara
140 de carburación, se prolonga exteriormente formando un cor-
to cuello en el que va alojada una tuerca hueca para regu-
lar la tensión de un muelle situado alrededor de la vál-
vula de aguja y con cierta compresión entre dicha tuerca
y un tope de la propia aguja, poseyendo además un soporte
145 perforado para el cable de accionamiento de la aguja y el
cuerpo principal, la correspondiente boca de salida de la
mezcla, efectuada por succión del aire al penetrar el gas
a presión en la cámara de carburación. Y

4º.- "CARBURADOR DE GASES PARA MOTORES DE EXPLO-
150 SION", de conformidad en un todo en lo esencial y fines
industriales a lo descrito en la precedente memoria des-
criptiva y gráficamente representado en los adjuntos pla-
nos para su mejor comprensión.

Esta memoria consta de SEIS hojas escritas ó me-
canografiadas por una sola cara a doble espacio en 158
líneas.

Valencia, 12 de Noviembre 1960

Por autorización del interesado.-

262831

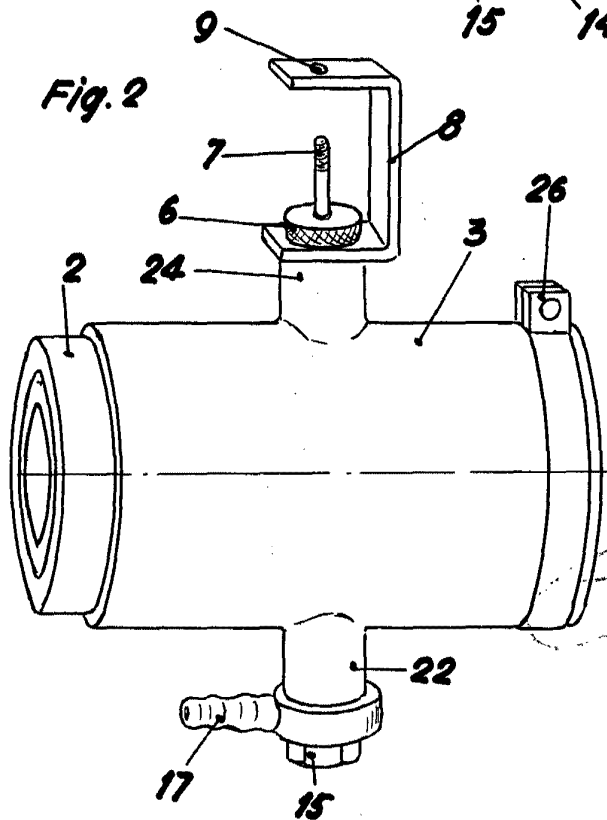
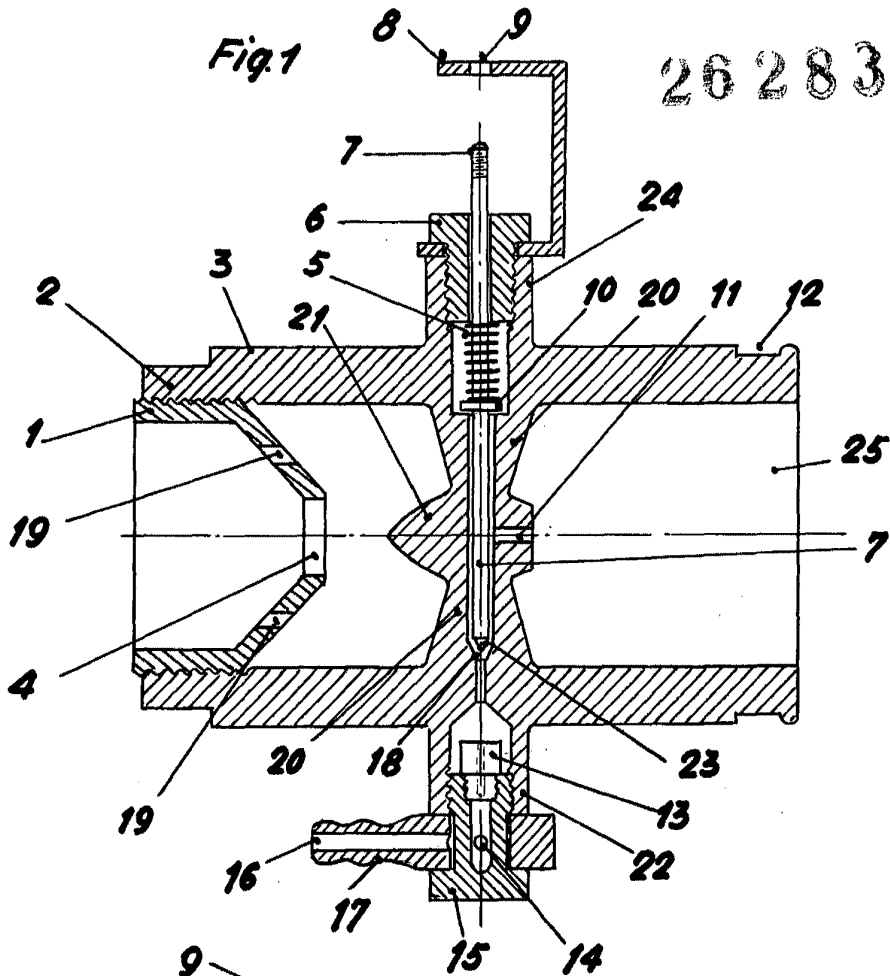

ESCALA VARIABLE
VALENCIA 12 NOV. 1960
P.A.