



ESPAÑA

19 ES

11

NUMERO

262.824

21

22

FECHA DE PRESENTACION

27 Enero 1982

19 Y

MODELO DE UTILIDAD

16 JUL. 1982

| | | |
|-----------------|----------|---------|
| 30 PRIORIDADES: | | |
| 31 NUMERO | 32 FECHA | 33 PAIS |

| | |
|------------------------|---|
| 47 FECHA DE PUBLICIDAD | 51 CLASIFICACION INTERNACIONAL A45C 5/00 |
|------------------------|---|

| |
|--|
| 64 TITULO DE LA INVENCIÓN "BAUL TRANSPARENTE" |
|--|

| |
|---|
| 71 SOLICITANTE (S) SELECCION DE DISEÑO, S.A. |
|---|

| |
|--|
| DOMICILIO DEL SOLICITANTE Pallars, 101-103 - BARCELONA - 18 |
|--|

| |
|------------------|
| 72 INVENTOR (ES) |
|------------------|

| |
|---|
| 73 TITULAR (ES) La misma solicitante |
|---|

| |
|---|
| 74 REPRESENTANTE D. PABLO AGUDO OBREGÓN - 201(1) |
|---|

"BAUL TRANSPARENTE"

Memoria descriptiva

El Modelo de Utilidad al que se refiere ésta memoria descriptiva, trata de un baúl transparente, apto para ser utilizado en todos los fines propios de este tipo de objetos, cuya más importante característica es la de estar construido a base de una materia que proporciona al conjunto una especial transparencia, de una absoluta nitidez, similar a la del cristal, lo que además de dotarlo de un gran atractivo estético, hace posible contemplar con toda claridad su contenido cuando el baúl permanece cerrado.

Esta especial transparencia, no supone fragilidad alguna para el baúl, pues la materia que lo forma -metacrilato transparente- proporciona al mismo tiempo una gran dureza y resistencia a la ruptura, por lo que su utilización no está limitada en absoluto, pudiendo extenderse a todas las funciones que son comunes para este tipo de objetos, cualquiera que sea el material que los constituya.

Para facilitar su comprensión la descripción será ilustrada con una hoja de dibujos en la que se ha representado un ejemplo de ejecución preferido, que no tiene carácter limitativo alguno, sino simplemente explicativo, por lo que será posible introducir en el mismo todo tipo de modificaciones de detalle, en tanto no se altere su propia finalidad característica

tica.

En los dibujos:

25

La figura 1ª, muestra la vista frontal, en alzado y de conjunto de un baúl de las características del solicitado, que se mantiene cerrado.

30

La figura 2ª, es la vista semiposterior oblicuada del propio baúl de la figura anterior, con la tapa ligeramente levantada.

35

Haciendo constante referencia al ejemplo de ejecución que se ha representado en los dibujos, el baúl transparente objeto de éste modelo de utilidad, comprende un cuerpo de baúl que se constituye por una base plana -1-, de forma cuadrangular y cuatro tabiques verticales -2- que la limitan, dispuestos paralelos dos a dos y de altura conveniente, para formar conjuntamente con la base un recipiente de bastante profundidad, capaz para contener toda clase de objetos de la mas variada naturaleza.

40

Sobre la arista superior del tabique posterior del cuerpo se abisagra una tapa -3- que en su conjunto adopta la misma forma que aquél aunque es de menor altura, estando también formada por una base plana -4- rectangular, utilizable como panel de cobertura del conjunto, cuya base queda limitada por cuatro pequeños tabiques laterales -5-, paralelos dos a dos.

45

La tapa -3-, a través de las bisagras -6- mantiene

en consecuencia facultad de levantarse y abatirse sobre el cuerpo, para conseguir la apertura y cierre del baúl.

50 Eventualmente, el baúl podrá estar provisto de una cerradura de seguridad -7-, así como de cantoneras de protección -8- situadas en sus esquinas.

55 Debe ser reiterado el hecho de que la característica más esencial de éste baúl es la de estar construido a base de metacrilato transparente, materia que dota al conjunto de unas especialísimas condiciones de transparencia, de una nitidez completa, ello sin merma alguna de sus necesarias condiciones de dureza y resistencia que asimismo le proporciona.

60 Descrito suficientemente el objeto que constituye este modelo de utilidad, sólo resta añadir que en su realización podrán introducirse todas aquellas modificaciones de detalle que no alteren su esencialidad, pudiendo afectar a cambios de forma, dimensiones, proporciones, etc., así como a todas las que tengan un carácter accesorio o complementario, debiendo quedar íntegramente incluidas en la protección que se solicita.

REIVINDICACIONES
=====

70 1ª). Baúl transparente, caracterizado por estar constituido a base de metacrilato transparente, materia que proporciona al conjunto una especial transparencia, de gran nitidez que permite cuando está cerrado, visualizar con todo detalle el contenido.

75 2a). Baúl transparente, según la 1a reivindicación
caracterizado por comprender un cuerpo formado por una base
plana cuadrangular y cuatro altas paredes que limitan dicha
base, y que están dispuestas paralelas dos a dos y unidas en
continuidad y a su vez a la base para formar un recipiente
profundo, susceptible de contener cualquier tipo de objetos,
de la más variada naturaleza.

80 3a). Baúl transparente, según las reivindicaciones
1a y 2a, caracterizado porque en la arista superior de la pa-
red posterior del cuerpo se abisagra una tapa, de la misma fo-
ma que aquel, pero de acusada menor altura, estando formada
asimismo por una base plana rectangular que actúa como elemen-
85 to de cobertura y cuatro pequeñas tabiques laterales, parale-
los dos a dos, permitiendo dicho abisagramiento que la tapa
mantenga facultad de bascular y abatirse sobre el cuerpo al
que se vincula, para conseguir la apertura y cierre del con-
junto.

90 4a). Baúl transparente, según las reivindicaciones
1a a 3a, caracterizado porque eventualmente el conjunto esta-
rá dotado de una cerradura de seguridad, así como de las co-
rrespondientes cantoneras de protección para sus esquinas.

5a). "BAUL TRANSPARENTE"

Esta memoria

conste de 5 hojas foliadas y mecanografiadas por un solo lado de sus caras.

Madrid, 27 de Enero de 1982

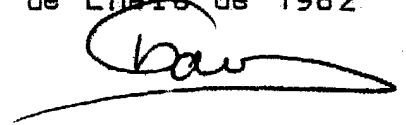
A handwritten signature in black ink, appearing to be 'bau', with a long horizontal flourish underneath.

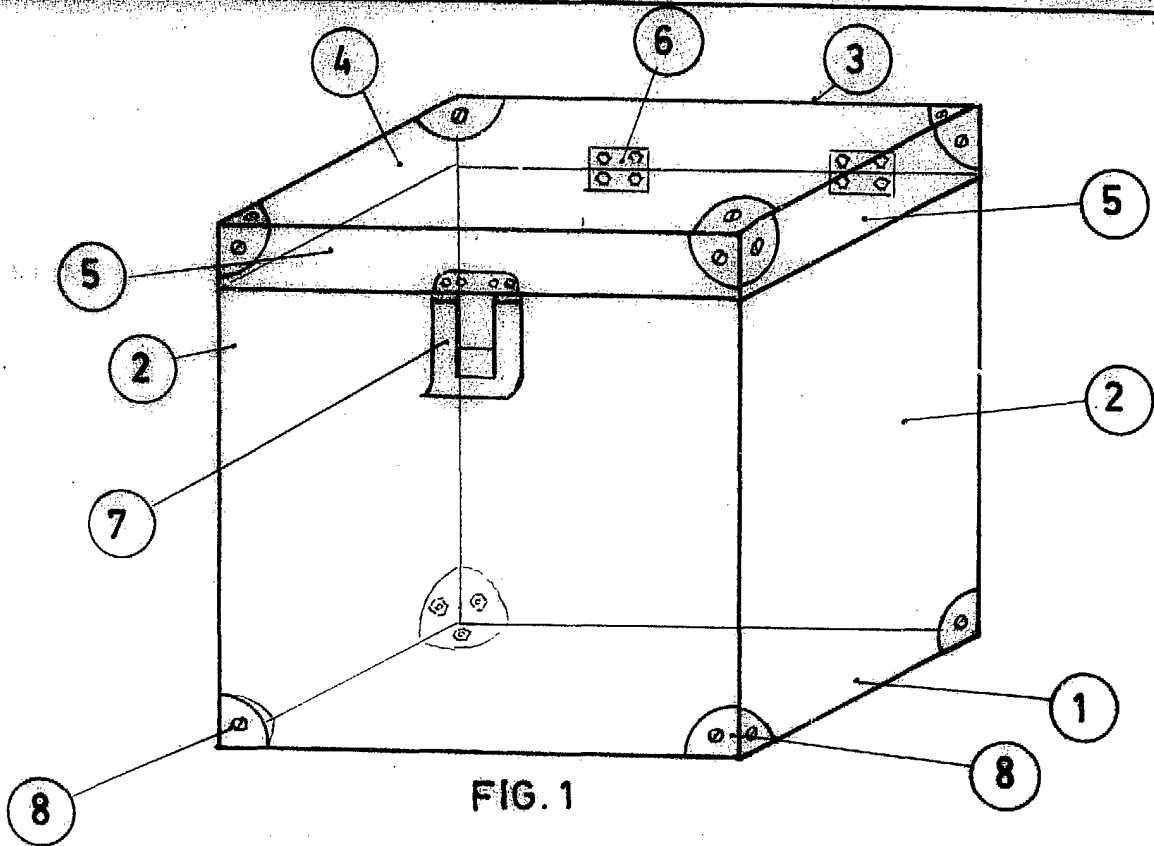

FIG. 1

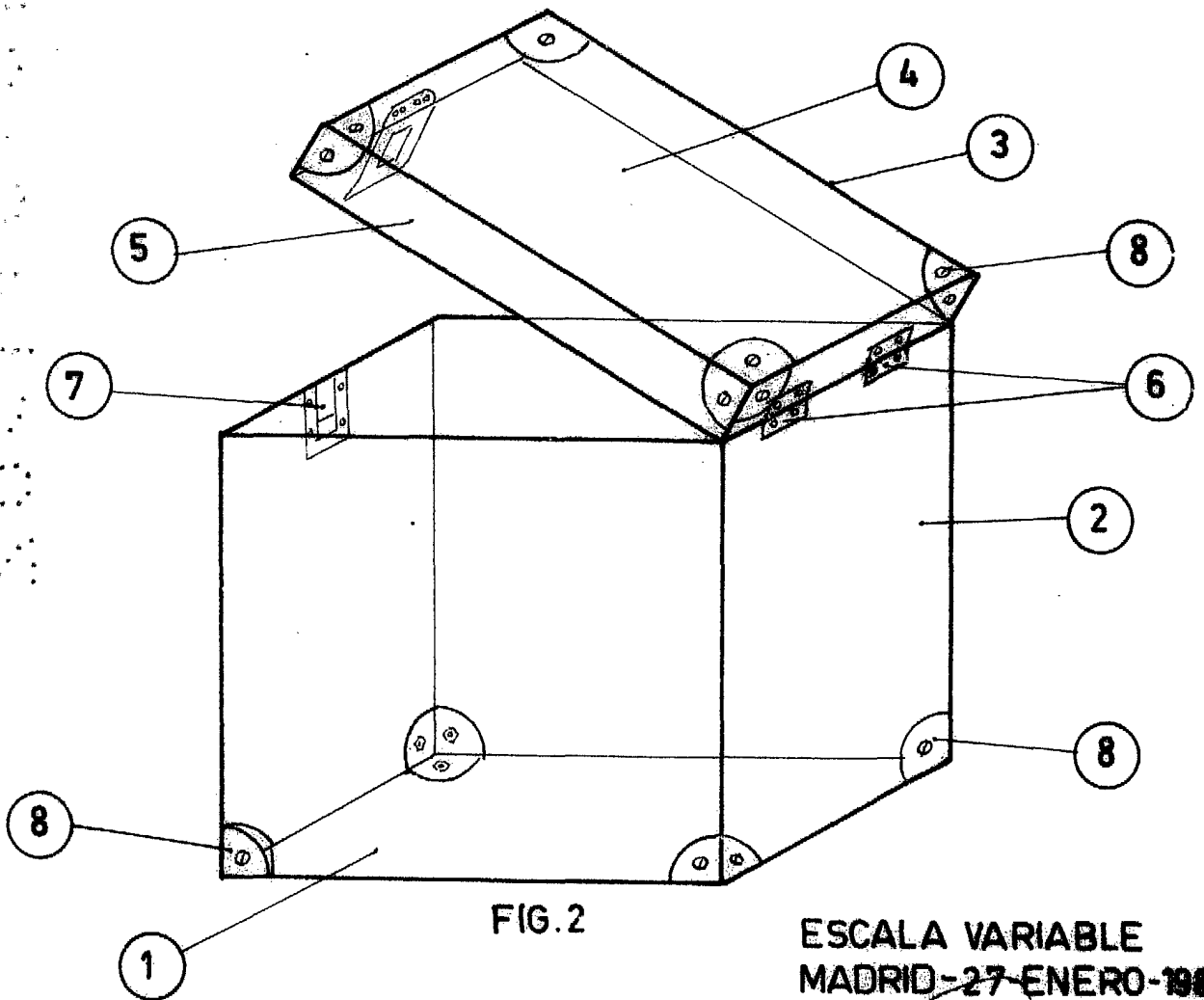

FIG. 2

ESCALA VARIABLE
MADRID-27-ENERO-1982