



ESPAÑA

19	ES	11	21	22	10	Y
NUMERO						
262515						
FECHA DE PRESENTACION						
9 Enero 1.982						

MODELO DE UTILIDAD

5 JUN. 1982

30 PRIORIDADES:	32 FECHA	33 PAIS
31 NUMERO		

47 FECHA DE PUBLICIDAD	51 CLASIFICACION INTERNACIONAL
	A45 D 34/04

54 TITULO DE LA INVENCIÓN	
"ENVASE CON TAPON ESCURRIDOR", -	

71 SOLICITANTE (S)	
MARGARET ASTOR, S.A.	

DOMICILIO DEL SOLICITANTE	
Barcelona - Av. Corts Catalanes, 133	

72 INVENTOR (ES)	
------------------	--

73 TITULAR (ES)	
-----------------	--

74 REPRESENTANTE	
D. Teresa Fina Sanglas.-	

El presente Modelo de Utilidad, que en lo que tiene de esencial se describe en ésta memoria, consiste en un envase dotado de tapón escurridor apto para su utilización en aplicaciones cosméticas que presentan notables ventajas en cuanto a

5. la dosificación y economía del producto contenido en el envase.

Fundamentalmente, el modelo objeto de la presente invención, se caracteriza por constar de un cuerpo de base propiamente dicho, dotado de su correspondiente tapa inferior, en cuyo cuerpo vá alojado el producto, dotado de rosca externa, sobre la cual y en virtud de la correspondiente rosca interna vá acoplada una funda o envolvente externa que lo cubre y que es susceptible por lo tanto de desplazarse axialmente al citado cuerpo, estando limitado el movimiento a través de la correspondiente rosca mediante sendos topes dispuestos tanto en el

10. cuerpo del envase como en la citada funda, disponiéndose el cuerpo del envase en su boca superior una arandela de diámetro interior limitado, que queda fijada a la citada boca superior, en virtud de una serie de orificios que presenta dicha arandela escurridor y que penetran en las correspondientes patas

15. así fijada la tal arandela entre la citada parte superior y la correspondiente de la funda móvil la cual termina superiormente en un cuello roscado a través del cual puede introducirse y extraerse del cuerpo del envase un vástago dotado de pincel en su parte inferior o interna y de espátula en su parte superior o externa, yendo el conjunto obturado mediante un tapón susceptible de enroscarse al cuello de la funda móvil.

20.

25.

Para mejor comprensión de cuanto antecede y, sin que ello signifique restricción alguna a la generalidad de aplicaciones posibles del modelo que nos ocupa, en la figura adjunta y, en todo lo que sigue, nos vamos a referir a un ejemplo concreto de realización práctica del mismo.

La figura única representa una vista en posición de premontaje del conjunto de piezas que constituyen el Modelo objeto de la presente invención.

Según se observa en la misma el envase está formado por una pieza que constituye el cuerpo del envase propiamente dicho -1- dotado de rosca externa -2- y de un tope o freno -3-. Inferiormente, éste cuerpo del envase va obturado mediante la tapa -4- en tanto que superiormente, su boca abierta -5- presenta unos bordes dotados de las patas o espigas -6- uniformemente repartidas en su periferia y aptas para que en ellas encajen los orificios -7- existentes en la periferia de la arandela -8-, cuyo diámetro interior está limitado y que actúa en función de escurridor del producto. Al cuerpo del envase -1- se acopla la funda móvil -9- dotada de rosca interna -10- y tope -11-, que al enroscarse o desenroscarse sobre el envase se desplazará axialmente respecto del mismo. Esta funda presenta en su extremo libre un cuello -12- con rosca externa a través de cuyo orificio -13-, podrá introducirse en el interior del envase el vástago -14-, dotado de pincel -15-, en su extremo inferior o interno y de espátula -16- en su extremo superior o externo. El tapón -17- susceptible de enroscarse al cuello -12- de la funda móvil -9- obturará y ce-

55. rrrará el conjunto del envase.

No alterarán la esencialidad del presente Modelo de Utilidad, todas aquellas modificaciones de carácter secundario, como pueden ser formas y dimensiones generales del envase, materiales utilizados en su fabricación, detalles accesorios

60. de fabricación o de acabado, ni en general cuantas no supongan variación profunda y sustancial del objeto principal descrito, que se resume en las siguientes:



REIVINDICACIONES.-

1a.- Envase con tapón escurridor, que esencialmente se caracteriza por constar de un cuerpo base propiamente dicho, dotado de su correspondiente tapa inferior, en cuyo cuerpo vá alojado el producto, dotado de rosca externa, sobre la cual y, en virtud de la correspondiente rosca interna, vá acoplada una funda envolvente externa que lo cubre y que es susceptible por lo tanto de desplazarse axialmente al citado cuerpo, estando limitado el movimiento a través de la correspondiente rosca mediante sendos topes dispuestos tanto en el cuerpo del envase como en la citada funda, disponiéndose el cuerpo del envase en su boca superior una arandela de diámetro interior, limitado que queda fijada a la citada boca superior, en virtud de una serie de orificios que presenta dicha arandela escurridor y que penetran en las correspondientes patas o espigas dispuestas en el borde superior del cuerpo del envase, quedando así fijada la tal arandela entre la citada parte superior y la correspondiente de la funda móvil, la cual termina superiormente en un cuello roscado a través del cual puede introducirse y extraerse del cuerpo del envase un vástago dotado de pincel en su parte inferior o interna y de espátula en su parte superior o externa, yendo el conjunto obturado mediante un tapón susceptible de enroscarse al cuello de la funda móvil.,

2a.- "ENVASE CON TAPÓN ESCURRIDOR",

Todo tal y como queda descrito, reivindicado, y, representado en los dibujos adjuntos.,

90. Consta la presente memoria de cinco hojas escritas a máquina por una sola de sus caras.,

Madrid, a 9 de enero de 1.982.-

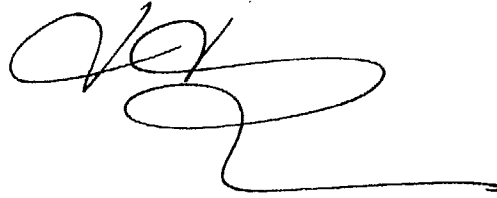
A handwritten signature in black ink, consisting of several loops and a long horizontal stroke at the end.A vertical stamp consisting of a series of dots arranged in a grid pattern, forming the word "SECRET" in a stylized, dotted font.

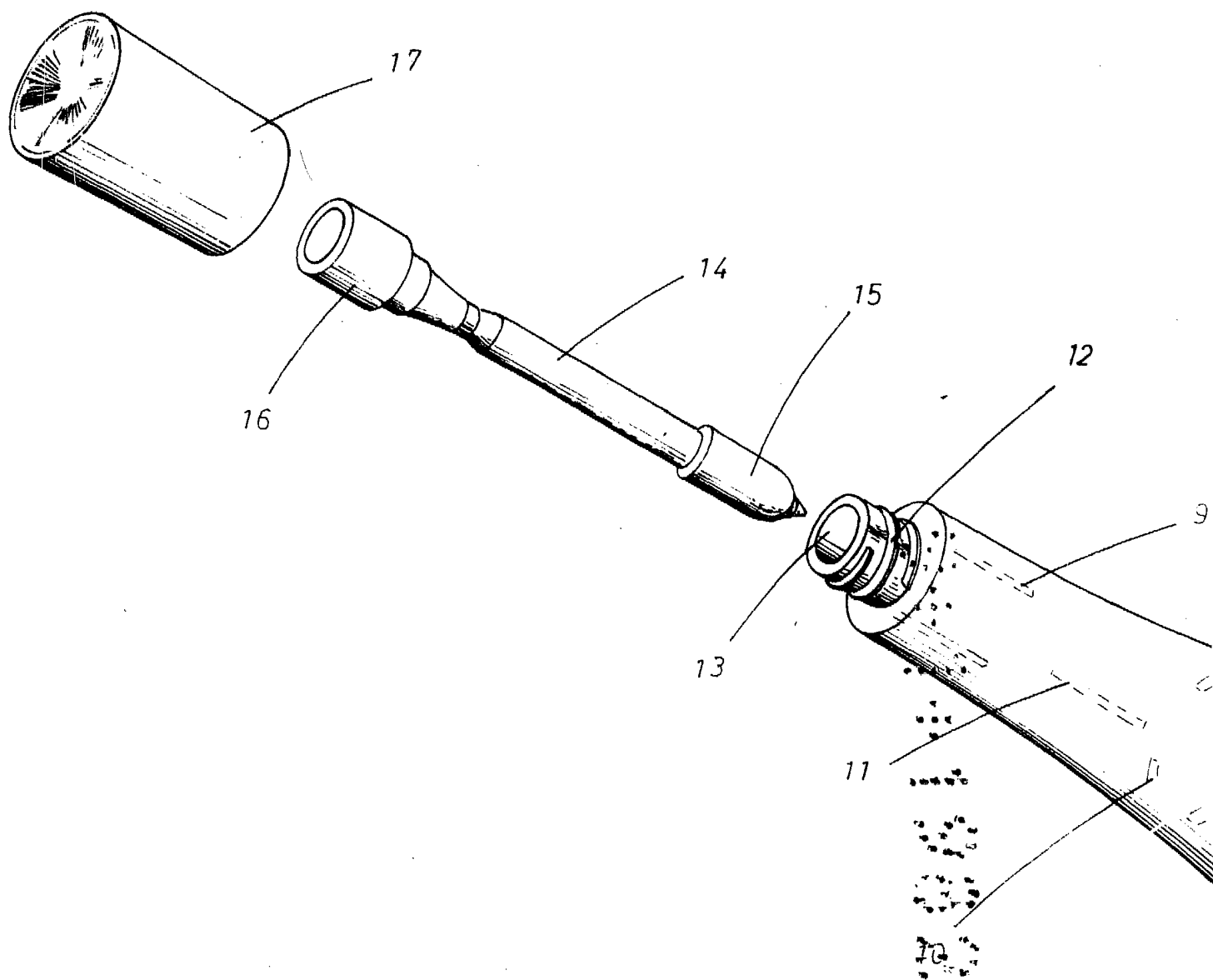

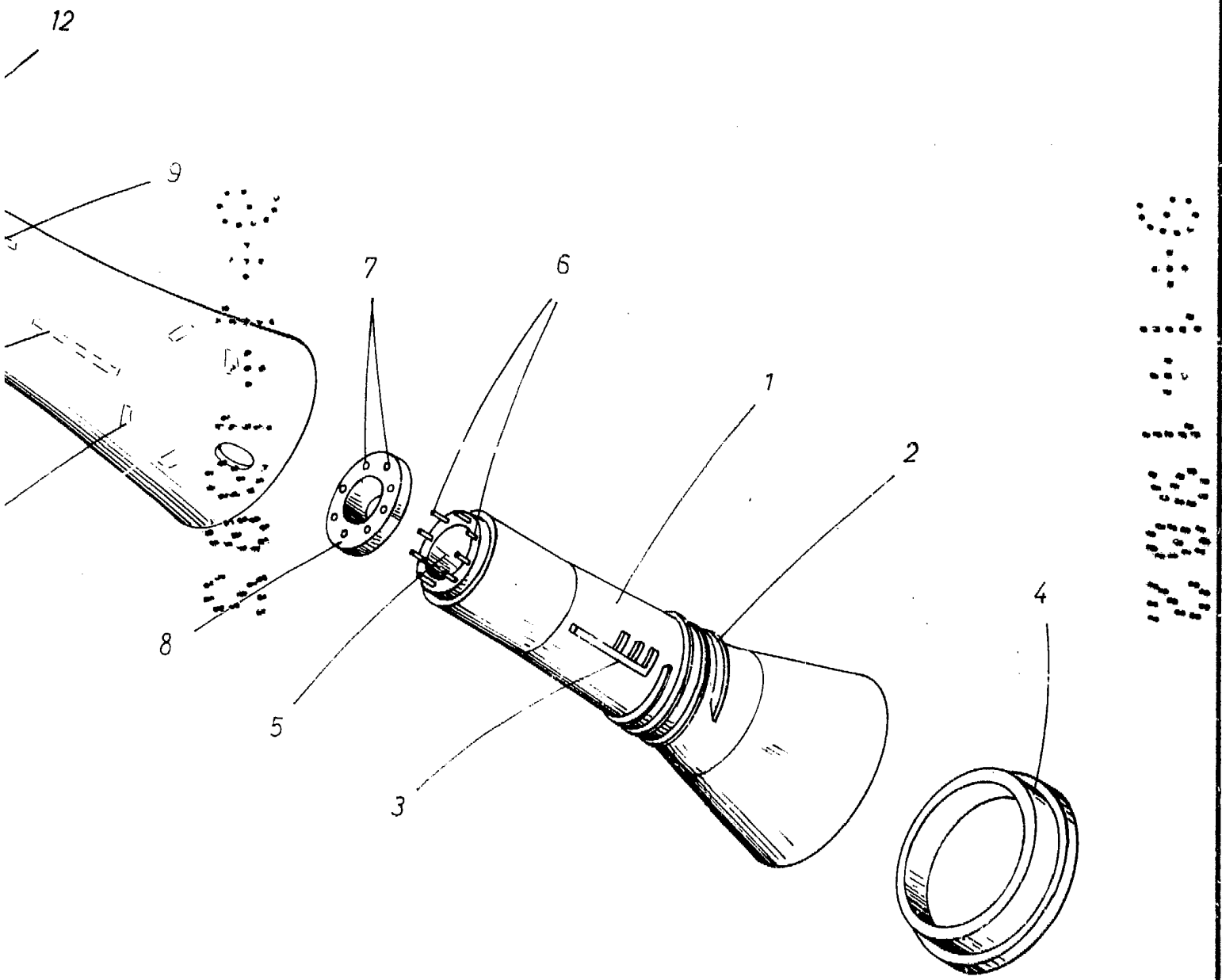

9 ENE. 1962