

(19) ES	(11) NUMERO	(12) Y
	262478	
	(21)	
	(22) FECHA DE PRESENTACION	



ESPAÑA

MODELO DE UTILIDAD JUN. 1982

(30) PRIORIDADES:	(31) NUMERO	(32) FECHA	(33) PAIS

(47) FECHA DE PUBLICIDAD	(51) CLASIFICACION INTERNACIONAL
	B42 D 12/00

(54) TITULO DE LA INVENCIÓN
"Formulario con sobre respuesta"

(71) SOLICITANTE (S)
Documentos Transkrit, S.A.

DOMICILIO DEL SOLICITANTE
Alza-Herrera, San Sebastián

(72) INVENTOR (ES)

(73) TITULAR (ES)

(74) REPRESENTANTE
Carlos Fernández Candelas

La presente invención se refiere, según se expresa en el enunciado de esta memoria descriptiva, a un formulario que está especialmente concebido para simplificar y automatizar los procesos de correspondencia con sobre respuesta, propaganda en periódicos o revistas, etc. Igualmente se puede utilizar en aquellos casos en los que se han de producir respuestas a consultas de cualquier tipo.

Este formulario consta en su forma más general de una zona u hoja destinada por ejemplo a la promoción de un producto, de otra donde se solicitan una serie de datos, y de otra que forma el sobre propiamente dicho y que se incluye para recoger los datos de la zona u hoja anterior.

Así pues, este formulario puede aplicarse con gran ventaja en la obtención de respuesta en los casos que se utilice como inserto en una publicación de gran difusión. Actualmente, los reclamos publicitarios que aparecen en las revistas suelen incluir una zona de respuesta para solicitar información, para compra o suscripción. Esta zona de respuesta debe cortarse de la hoja de la publicación y enviarla en un sobre aparte de la casa anunciadora.

Este formulario con cupón y sobre respuesta tiene interés en estos casos, puesto que se incluye el sobre en el mismo formulario y el cupón respuesta puede ser, en su caso, de características adecuadas para la lectura óptica, para facilitar su tratamiento posterior por medios automáticos.

Para el cierre del sobre, éste lleva una línea de cola que permite cerrarlo, para poder realizar las respuestas de una forma rápida y económica. El tipo de cola utilizado - puede ser el denominado rehumectable o coadhesivo.

5 En algunos casos puede servir, en su forma continua, con agujeros de arrastre, como sistema de envío de información que incluye un sobre respuesta abierto de modo que todo si for mulario pueda devolverse al realizar varios pliegues sobre sí mismo y tener el sobre una línea de cola de cierre en el ex tremo del formulario. En algunas ocasiones puede utilizarse el formulario con varias hojas superpuestas y el sobre respues
10 ta figura en la hoja inferior.

En ciertos casos se pueden suministrar juntamente - dos sobres total o parcialmente cerrados, con objeto de que -
15 en uno de ellos se pueda guardar la información suministrada en la hoja primera, para un posible contraste con el producto enviado.

No hay duda, por otra parte, que el poseer junto al mismo anuncio o comunicado el sobre que permite el envío, fa -
20 cilita la rápida respuesta, y con ello, la posibilidad de con testaciones a los anuncios o publicidad es mucho mayor.

En algunos casos se prevé que el formulario esté - formado por varias hojas superpuestas con objeto de aumentar la capacidad de información a transmitir.

25 En el caso de varias hojas, puede ser interesante -

en ciertas aplicaciones, el utilizar zonas carbonadas en el reverso o mediante la utilización de papeles químicos para poder transmitir la información a las siguientes hojas. Concretamente puede ser interesante para transcribir la dirección, a través de todas las hojas, al sobre para su envío.

Una forma de ejecución preferida del formulario - con sobre respuesta de acuerdo con el invento se caracteriza por el hecho de que comprende una o varias láminas superpuestas que van unidas entre sí mediante líneas de encolado dispuestas en un lateral, llevando estas láminas unas líneas de perforación para separar cada una de ellas del conjunto - del formulario y presentando al menos una de dichas láminas uno o más sobres abiertos que van acompañados, en uno de sus laterales, de una zona de cola que permite el cierre de los mismos.

El formulario del invento está de preferencia integrado en una banda continua dotada de agujeros de arrastre - en sus laterales para la manipulación automatizada de los formularios.

Preferiblemente, la lámina portadora del sobre o - los sobres está constituida por dos láminas, de las cuales - la superior es más larga que la inferior, y ambas láminas están unidas una a otra por medio de líneas de encolado longitudinales y transversales, teniendo la lámina superior, que sobresale de la inferior, una línea longitudinal en su reverso

so para permitir el cierre del sobre una vez que haya sido separado del resto del formulario.

Según otro aspecto del invento, las diversas láminas de que se compone el formulario con sobre respuesta pueden llevar en sus reversos zonas de carbonación para transmitir la información escrita en la primera de ellas a las láminas restantes, incluido el anverso del sobre. Como alternativa, el formulario puede comprender láminas de papel sin carbonación que permitan copiar la información de una a otra por reacción química.

Para complementar la descripción que se está realizando y con objeto de ayudar a una mejor comprensión de las características del invento, se acompaña la presente memoria descriptiva y como parte integrante de la misma, un juego de dibujos en el que con carácter ilustrativo y no limitativo, se ha representado lo siguiente:

- En la figura 1a se ha representado el modelo que contiene todas las partes del formulario en cuestión, mientras que en la figura 1b se ilustra un corte transversal de la lámina que define el sobre o sobres.

- En la figura 2, se representa la parte correspondiente al sobre, propiamente dicho, en período de plegado y cerrado por la línea de cola.

Tal como puede verse en la figura 1a, el formulario objeto de la invención está compuesto en este caso por tres -

láminas a, b, c, superpuestas, que se unen mediante líneas de cola 1 y 2. Llevan también líneas de perforación 3 para separación de cada una de estas hojas del conjunto.

5 La lámina superior a, está destinada a llevar la información general impresa en varios colores. La segunda b, está destinada a recoger datos de acuerdo a las propuestas realizadas en la hoja a.

10 La tercera lámina c, en realidad está compuesta por dos láminas encoladas de acuerdo a una distribución tal como la indicada con el número 4 que define dos sobre uno el 5 y otro el 6. Estos sobres tienen la característica de tener un lado abierto, teniendo una línea de cola 7 para el cierre en una de las láminas que forman el sobre. Por otra parte el sobre 6 puede tener el borde superior que coincide con la línea media de cola, abierto por la perforación 8 para poder utilizarlo como carpeta.

15 En la figura 1b puede verse, en un corte transversal, la estructura de la lámina c.

20 Tal como se ha dicho, esta lámina está compuesta por dos láminas. Una superior 1b que es más larga y otra inferior más corta 2b. Ambas láminas están unidas por líneas de cola 3b longitudinales y transversales.

25 La lámina superior que sobresale con respecto a la inferior tiene una línea longitudinal en su reverso 4b que permitirá el cierre del sobre cuando se separa del resto del

formulario.

En la figura 2 puede verse el sobre 5 separado del 6 y en situación de cerrado.

5 El sobre 6 queda igual que el sobre 5 pero con la zona superior abierta cuando se trate de utilizarlo simplemente como carpeta. En otro caso sería idéntico al 5.

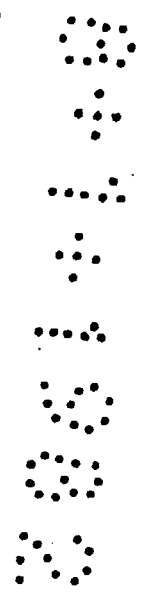

REIVINDICACIONES

1^a.- Formulario con sobre respuesta, caracterizado porque está formado por una o varias láminas superpuestas -
 unidas entre sí mediante líneas de encolado dispuestas en un
 5 lateral, llevando estas láminas unas líneas de perforación -
 para separar cada una de ellas del conjunto del formulario y
 presentando al menos una de dichas láminas uno o más sobres
 abiertos que van acompañados, en uno de sus laterales, de una
 zona de cola que permite el cierre de los mismos.

10 2^a.- Formulario con sobre respuesta de acuerdo con
 la reivindicación 1^a, caracterizado porque está integrado en
 una banda continua dotada de agujeros de arrastre para la ma
 nipulación automatizada de los formularios.

15 3^a.- Formulario con sobre respuesta de acuerdo con
 la reivindicación 1^a, caracterizado porque la lámina portado
 ra del sobre o los sobres está constituida por dos láminas,
 de las cuales la superior es más larga que la inferior, y am
 bas láminas están unidas una a otra por medio de líneas de -
 encolado longitudinales y transversales, teniendo en su rever
 20 so la lámina superior, que sobresale con respecto a la infe
 rior, una línea longitudinal para permitir el cierre del so
 bre una vez que haya sido separado del resto del formulario.

25 4^a.- Formulario con sobre respuesta de acuerdo con
 una cualquiera de las reivindicaciones 1^a a 3^a, caracteriza
 do porque comprende varias láminas que llevan zonas de carbo

nación en sus reversos para transmitir la información escrita en la primera de ellas a las láminas restantes, incluido el anverso del sobre.

5 5ª.- Formulario con sobre respuesta de acuerdo con una cualquiera de las reivindicaciones 1ª a 3ª, caracterizado porque comprende láminas de papel sin carbonación que permiten copiar la información de una a otra por reacción química.

6ª.- "FORMULARIO CON SOBRE RESPUESTA".

10 Tal como se describe y reivindica en la presente Memoria Descriptiva que consta de 8 hojas escritas a máquina - por una sola cara y sus correspondientes dibujos.

Madrid, 8 ENE. 1982

J. J. J.

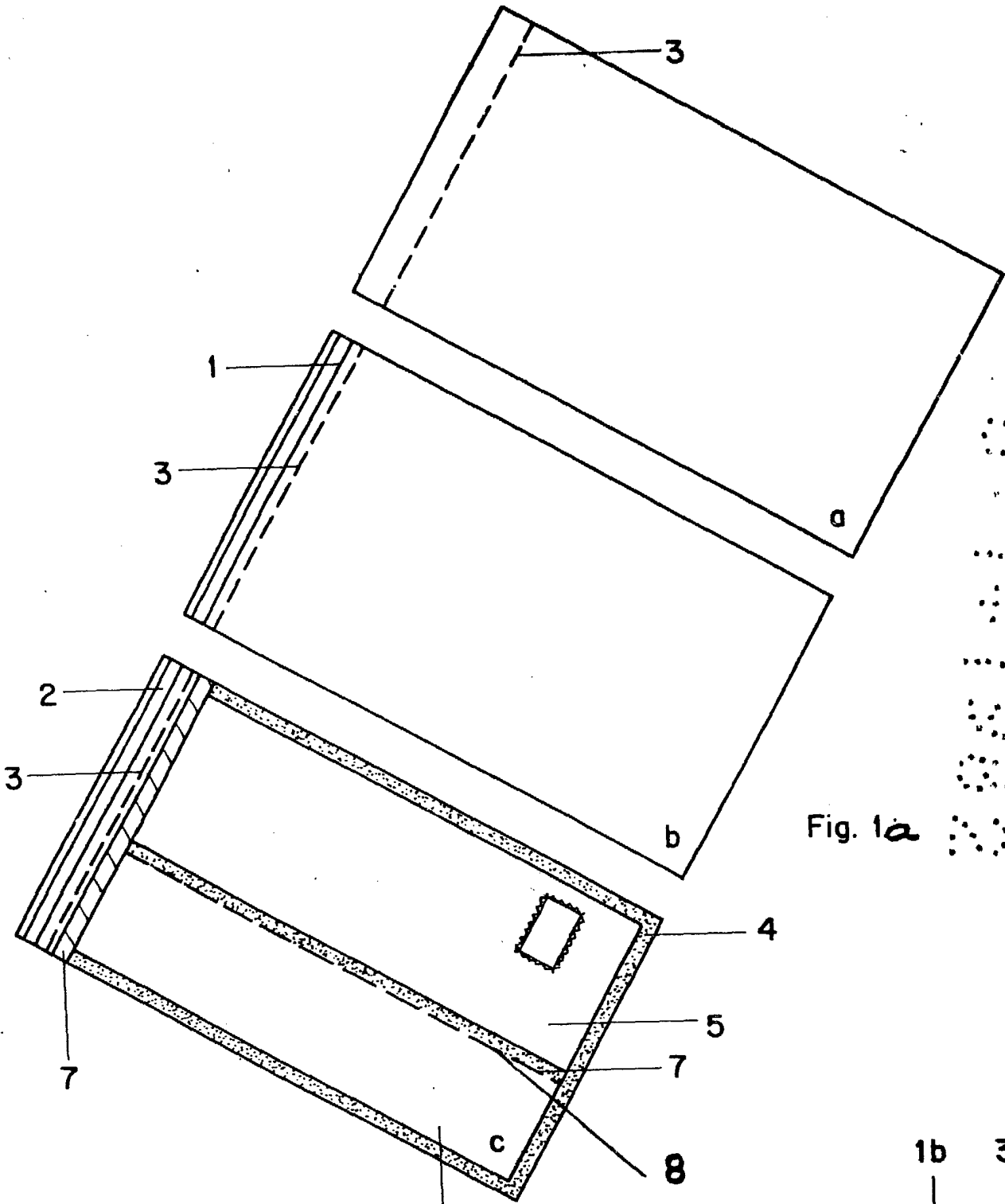

Fig. 1a

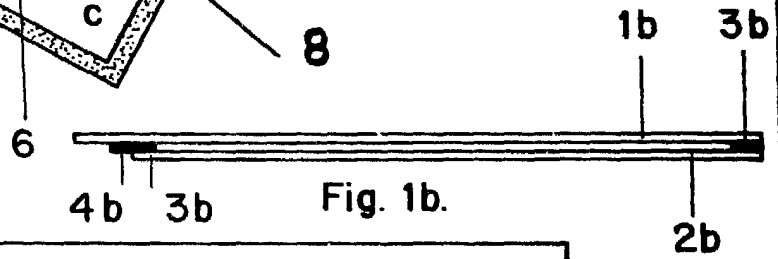

Fig. 1b.

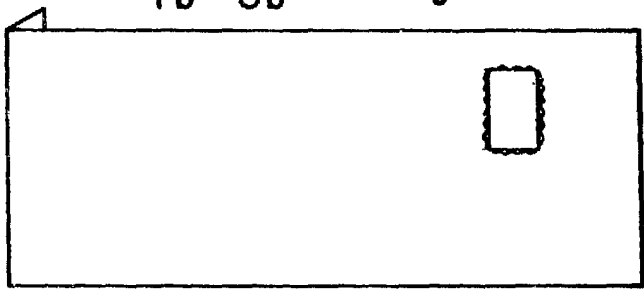

Fig. 2.

Escala variable

Madrid, 8 Enero 1982

Handwritten signature:
 Juan
 San