



ESPAÑA

19 ES	11 NUMERO	10 Y
	21 262.477	
	22 FECHA DE PRESENTACION	
	8-1-1982	

MODELO DE UTILIDAD

16 SET. 1982

30 PRIORIDADES:	32 FECHA	33 PAIS
31 NUMERO		

47 FECHA DE PUBLICIDAD	51 CLASIFICACION INTERNACIONAL
	AOK 5/02

54 TITULO DE LA INVENCIÓN
DOSIFICADOR DE PIENSOS PARA INSTALACIONES GANADERAS

71 SOLICITANTE (S)
Dña. M <sup>a</sup> del CARMEN SOTILLOS OLLERO

DOMICILIO DEL SOLICITANTE
Arias Montano, 3 - MADRID

72 INVENTOR (ES)

73 TITULAR (ES)

74 REPRESENTANTE
D. JOSE MIGUEL GOMEZ-ACEBO Y POMBO

La presente invención se refiere a un dosificador de piensos para instalaciones ganaderas, especialmente para instalaciones avícolas, que comprende un recipiente en forma de tolva alargada dotado en el fondo de una o más bocas de salida alineadas, así como de un agitador situado dentro del recipiente sobre las citadas bocas.

Los dosificadores del tipo indicado están diseñados de modo que puedan desplazarse sobre los comederos, para efectuar la distribución del pienso contenido en la tolva. El accionamiento del agitador se produce mediante un mecanismo de transmisión, por efecto del propio movimiento de desplazamiento del dosificador. El agitador puede ser del tipo de paletas, husillo, etc.

El problema de los dosificadores del tipo indicado radica en la imposibilidad de regulación en el suministro del pienso a través de la boca o bocas inferiores de salida, ya que por efecto de los agitadores, el pienso cae libremente.

El objeto de la presente invención es conseguir un dosificador que permita la distribución del pienso sobre los comederos de una forma controlada, pudiendo variar el caudal suministrado a través de cada boca de salida, e incluso cerrar una o más bocas.

De acuerdo con la invención, el dosificador dispone por debajo de la boca o bocas de salida, de un obturador constituido por un rodillo longitudinal giratorio, que discurre por debajo del fondo de la tolva, aproximadamente tangente al mismo. Este rodillo dispone de acanaladuras longitudinales que determinan cangilones receptores del pienso, cuando quedan enfrentados a la boca o bocas de salida, y vierten hacia abajo por efecto del giro de dicho rodillo.

El accionamiento de este rodillo que constituye el obturador se consigue mediante el mismo mecanismo de transmisión encargado de accionar el agitador.

5 Como ya se ha indicado anteriormente, el agitador puede ser de tipo de paletas o bien estar constituido por uno o dos husillos paralelos.

10 El rodillo que constituye el obturador citado va montado en una caja que se forma exteriormente sobre el fondo del recipiente. Esta caja dispone en el fondo de aberturas de salida que quedan situadas en posición enfrentada a las del fondo de la tolva.

15 Preferentemente, la caja citada en la cual va montado el obturador define una superficie interna tangente al citado obturador. De este modo, los cangilones se llenan cuando pasan bajo las aberturas de salida del fondo de la tolva, vaciándose se sólo cuando quedan enfrentados a los orificios inferiores de salida de la caja que aloja el obturador.

20 Con el sistema descrito, el dosificador puede regularse sin más que variar la velocidad de giro del obturador. Cuanto mayor sea la velocidad de giro mayor será la cantidad de pienso suministrado.

25 El dosificador de la invención va dotado además de un segundo sistema de regulación constituido por una placa deslizable que se introduce a través de aberturas enfrentadas practicadas en la parte inferior de las paredes del canal de la tolva, donde va montado el agitador. Estas aberturas están alineadas con las bocas de salida. La placa deslizable dispone de ventanas o aberturas de distinta sección que son enfrentables selectivamente con la boca de salida. De este modo, dependiendo de la  
30 sección de paso de la ventana enfrentada a la boca de salida, se

conseguirá mayor o menor caudal en el suministro del pienso. La placa puede incluso cerrar totalmente la boca de salida sobre la cual va situada.

5 Con el fin de que pueda comprenderse más fácilmente la constitución y características del dosificador de la invención, a continuación se hace una descripción más detallada del mismo con referencia al dibujo adjunto, donde se muestra de forma esquemática y a título de ejemplo no limitativo una posible forma de ejecución.

10 En los dibujos:

La figura 1 es una sección transversal esquemática del funcionamiento del dosificador de la invención.

15 La figura 2 es una perspectiva parcialmente seccionada de un dosificador construido de acuerdo con el principio de funcionamiento representado en la figura 1.

20 Como puede verse en el esquema de la figura 1, el dosificador comprende una tolva 1 que va rematada inferiormente en una prolongación 2 de sección aproximadamente rectangular, con los ángulos inferiores redondeados. La tolva 1 es alargada, de modo que la porción inferior 2 define un canal en el que se aloja un agitador que puede estar constituido por ejemplo por dos husillos paralelos 3.

25 El fondo del canal 2 dispone de una o más bocas de salidas 4 alineadas, inmediatamente por debajo de las cuales va dispuesto un obturador 5. Este obturador está constituido por un rodillo giratorio que presenta en su superficie acanaladuras longitudinales 6, que constituyen cangilones los cuales se llenan del pienso contenido en la tolva 1 cuando pasan bajo la boca 4. Estos cangilones 6 vacían inferiormente por el giro continuo del rodillo 5.

30

El rodillo 5 va montado en una caja o carcasa 7, que define preferentemente una superficie cilíndrica tangente al citado rodillo. La caja o carcasa 7 forma inferiormente una boca de salida 8 enfrentada a cada una de las bocas 4 de la tolva.

5

Con esta constitución, los cangilones 6 se llenan al pasar bajo las bocas 4 de salida de la tolva y no vierten o vacían hasta que ocupan la posición inferior, enfrentada a la boca 8 de salida.

10

Como puede verse en la figura 2, la tolva 1 es de configuración alargada y se prolonga inferiormente en la porción 2 de paredes paralelas para definir el canal antes citado. En este canal va montado el agitador 3, el cual puede estar constituido por husillos paralelos, como se ha comentado en el caso de la figura 1, o bien por un agitador de paletas tal y como se representa en la figura 2.

15

El fondo del canal 2 dispone de una serie de bocas de salida alineadas 4, a través de las cuales pasa el pienso cuando es accionado el agitador 3.

20

Por debajo del fondo del canal 2 va formada una caja 9 en la cual se aloja el rodillo 5 giratorio, conformado para definir los cangilones longitudinales 6.

25

La caja 9 puede estar redondeada inferiormente, o bien alojar una camisa 10 que es tangente al rodillo 6, para conseguir el efecto explicado en el caso de la figura 1. Tanto la camisa 10 como la caja 9 disponen de aberturas enfrentadas a través de las que parten los conductos de salida 11.

30

El rodillo giratorio 5 y el agitador 3, cualquiera que sea la constitución de éste, se accionan mediante un mecanismo de transmisión, por efecto de desplazamiento de la tol-

va 1 sobre los comederos.

Variando la velocidad de giro del rodillo 5 se consigue variar la cantidad de pienso suministrado a través de cada uno de los conductos de salida 11.

5 Como puede verse en la figura 2, el canal 2 dispone en sus paredes laterales de aberturas enfrentadas 12, que quedan situadas bajo las bocas de salida 4. A través de estas aberturas puede introducirse una placa 13 que está dotada de orificios de distinta sección, definiendo el orificio que queda enfrente a la boca 4 la sección de paso para el pienso. En el caso de que sobre una boca 4 quede situada una zona de la placa 13 carente de orificios, se cierra totalmente la abertura correspondiente.

15 De este modo se consigue un segundo sistema de regulación en la alimentación del pienso, al poder variar la sección de paso de las aberturas 4 de salida de la tolva, pudiendo incluso cerrar la abertura o aberturas deseadas.

20 Como ya se ha indicado, podría suprimirse la camisa 10, dando a la mitad inferior de la caja 9 una configuración redondeada, aproximadamente semicircular, tangente a la sección del rodillo 5, todo ello con el fin de evitar que el pienso pueda depositarse en los ángulos inferiores de dicha caja.

25 En el caso de disponer la camisa 10, la caja externa 9 podría suprimirse, disponiendo simplemente zunchos o elementos transversales de sujeción de dicha camisa 10.

30 Descrita suficientemente la naturaleza del invento, así como la manera de realizarlo en la práctica, debe hacerse constar que las disposiciones anteriormente indicadas son susceptibles de modificaciones de detalle en cuanto no alteren su principio fundamental.

REIVINDICACIONES

1.- Dosificador de piensos para instalacio  
nes ganaderas, que comprende un recipiente en forma de tolva alar  
gada, dotada en el fondo de una o más bocas de salida alineadas,  
5 así como de un agitador situado dentro del recipiente sobre las  
citadas bocas, caracterizado porque por debajo de la boca o bo-  
cas de salida lleva montado un obturador, constituido por un ro-  
dillo longitudinal giratorio relacionado con el movimiento de  
avance del dosificador, que discurre por debajo del fondo, apro-  
10 ximadamente tangente al mismo, y presenta acanaladuras longitudi-  
nales que determinan cangilones receptores del pienso, cuando  
quedan enfrentados a la boca o bocas de salida, y vierten hacia  
abajo por efecto de giro de dicho rodillo.

2.- Dosificador según la reivindicación 1,  
15 caracterizado porque el obturador citado va montado en una caja  
formada exteriormente sobre el fondo del recipiente, cuya caja  
dispone en el fondo de aberturas de salida situadas en posición  
enfrentada a las aberturas del fondo de la tolva.

3.- Dosificador según la reivindicación 1,  
20 caracterizado porque el recipiente en forma de tolva está remata-  
do inferiormente en un tramo de paredes paralelas, que determina  
un canal en el cual va montado el agitador y en cuyo fondo va  
practicada la boca o bocas de salida.

4.- Dosificador según las reivindicaciones  
25 1 y 2, caracterizado porque la caja citada en la cual va montado  
el obturador define una superficie interna tangente al citado  
obturador, al menos en su mitad inferior.

5.- Dosificador según la reivindicación 1,  
30 caracterizado porque el canal en el cual queda rematado inferior-  
mente el recipiente en forma de tolva dispone lateralmente en sus

paredes, de aberturas enfrentadas, alineadas con las bocas de salida, a través de las cuales se introduce una placa de cierre, que presenta ventanas de distinta sección, enfrentables selectivamente con las bocas de salida, para regular o cerrar la sección de paso de las mismas.

6.- Dosificador de piensos para instalaciones ganaderas, todo ello tal y como queda sustancialmente descrito en la presente Memoria e ilustrado en los dibujos adjuntos.

Esta Memoria consta de siete hojas escritas a máquina por una sola cara.

Madrid, 12 MAYO 1982

Dña. M<sup>a</sup> del Carmen Sotillos Ollero

J. M. GOMEZ AGENO Y RUBIO  
a. n. Firmado: J. Suarez Diaz

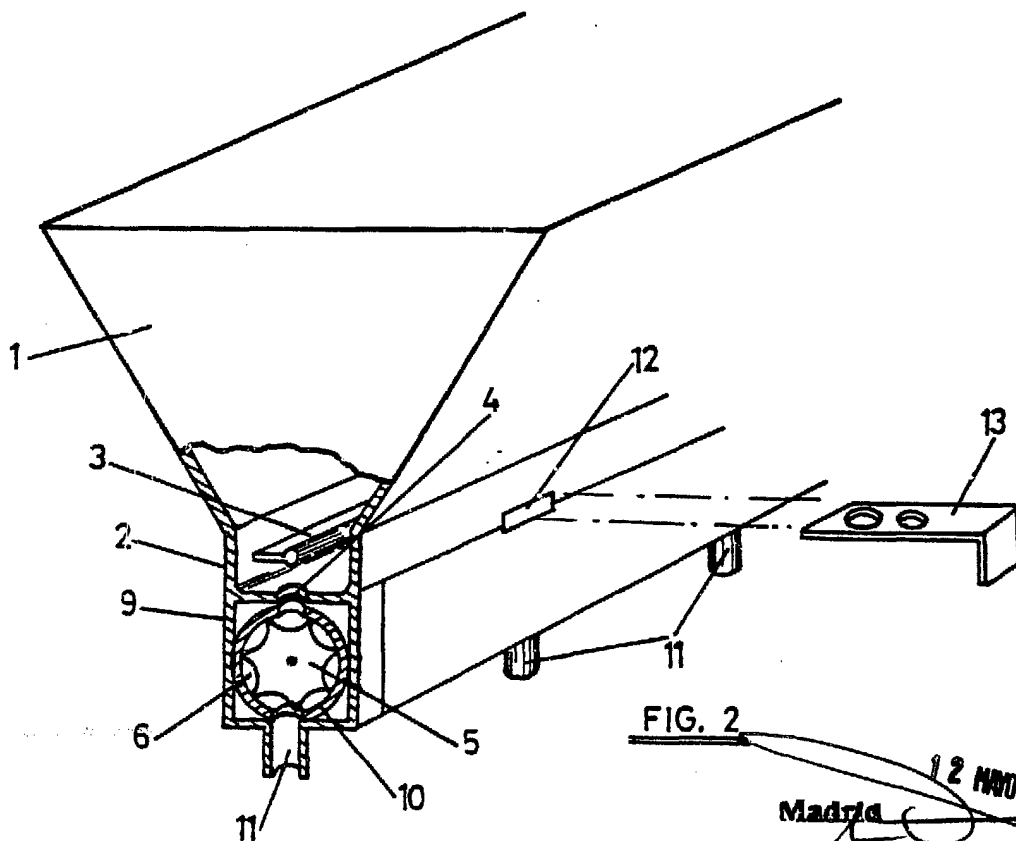
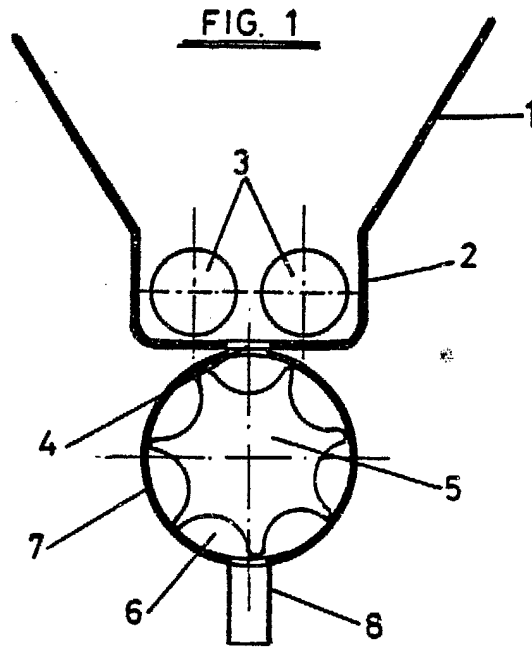

ESCALA VARIABLE.

Madrid 12 MAR 1982  
M. GOMEZ ASEBO Y PARRA  
a. n. Firmador J. Suarez Diaz