

REGISTRO DE LA PROPIEDAD INDUSTRIAL



ESPAÑA

⑩ ES	⑪ NUMERO	⑩ Y
	21	
	⑫ FECHA DE PRESENTACION	
		15-12-1981

MODELO DE UTILIDAD

③① PRIORIDADES:	③② FECHA	③③ PAIS
③① NUMERO		

④⑦ FECHA DE PUBLICIDAD	④⑧ CLASIFICACION INTERNACIONAL
	A.63 D 3/00

⑤④ TITULO DE LA INVENCIÓN
"JUEGO DE PETANCA DE MESA"

⑦① SOLICITANTE (S)
UNISTO, S.A.

DOMICILIO DEL SOLICITANTE
TARRASA (Barcelona) Prat de la Riba, 88

⑦② INVENTOR (ES)

⑦③ TITULAR (ES)

⑦④ REPRESENTANTE
D. JOSE MIGUEL GOMEZ-ACEBO Y POMBO

0. 15.161

La presente solicitud se refiere a un juego de petanca de mesa, apropiado para ser jugado sobre una superficie esencialmente horizontal de dimensiones relativamente reducidas, tal y como una mesa.

5 En este juego de petanca de mesa, las bolas son asimismo de un tamaño muy reducido en comparación con el normal y están adaptadas para ser impulsadas con los dedos, deslizando sobre la citada superficie esencialmente horizontal.

En su esencia, el juego de petanca de mesa de que se trata se caracteriza porque cada bola está encerrada con holgura en una envoltura a modo de campana, provista de una base circular, plana y abierta en su centro por un orificio circular, de diámetro menor que el de la bola.

Según otra característica de la presente solicitud, 15 las envolturas de las bolas están dotadas de medios de identificación óptica, para distinguir las bolas de cada jugador.

En los dibujos adjuntos se ilustra, a título de ejemplo no limitativo, una forma de realización del objeto de la solicitud.

20 En la única figura de dichos dibujos, puede apreciarse una vista en alzado, seccionada, de una bola del juego de petanca de que se trata. En ella, se puede observar una bola 1, encerrada con holgura en una envoltura 2 a modo de campana, estando constituida dicha bola 1 de un material de mucha mayor densidad que el de la envoltura 2. Así, la masa 25 de la bola 1 arrastra en su rodadura a la menor masa de la envoltura 2.

La citada envoltura 2 está provista de una base circular 3, plana y abierta en su centro por un orificio circular 4, de diámetro menor que el de la bola 1; así, la bola 1 puede apoyarse sobre la superficie 5, al propio tiempo que lo hace también la base circular 3.

Las envolturas 2 están dotadas de medios de identificación óptica, por ejemplo con distintos colores, con el fin de distinguir las bolas de cada jugador.

Se hace constar que todo cuanto no altere, cambie o modifique lo esencial del juego de petanca de mesa descrito, puede quedar sometido a variaciones de detalle.

N O T A

El Modelo de Utilidad que se solicita recae sobre las siguientes reivindicaciones:

REIVINDICACIONES

1^a.- Juego de petanca de mesa, apropiado para ser ju-
 gado sobre una superficie esencialmente horizontal de dimensio-
 nes relativamente reducidas, tal como una mesa, caracterizado
 5 porque cada bola está encerrada con holgura en una envoltura
 a modo de campana, provista de una base circular, plana y abier-
 ta en su centro por un orificio circular centrado, de diámetro
 menor que el de la bola.

2^a.- Juego de petanca de mesa según la reivindicación 1^a,
 10 caracterizado porque las envolturas de las bolas están dotadas
 de medios de identificación óptica, para distinguir las bolas
 de cada jugador.

3^a.- JUEGO DE PETANCA DE MESA,
 tal y como queda descrito y reivindicado en la presente memoria
 15 que consta de tres hojas mecanografiadas por una sola cara y
 de una lámina de dibujos.

BARCELONA, 15 de Diciembre de 1982.

UNISTO, S.A.
P.P.

J. M. GOMEZ-ACEBO Y PCMBO
p. p. d. c. E. Ferragüela Colón

ESCALA VARIABLE.

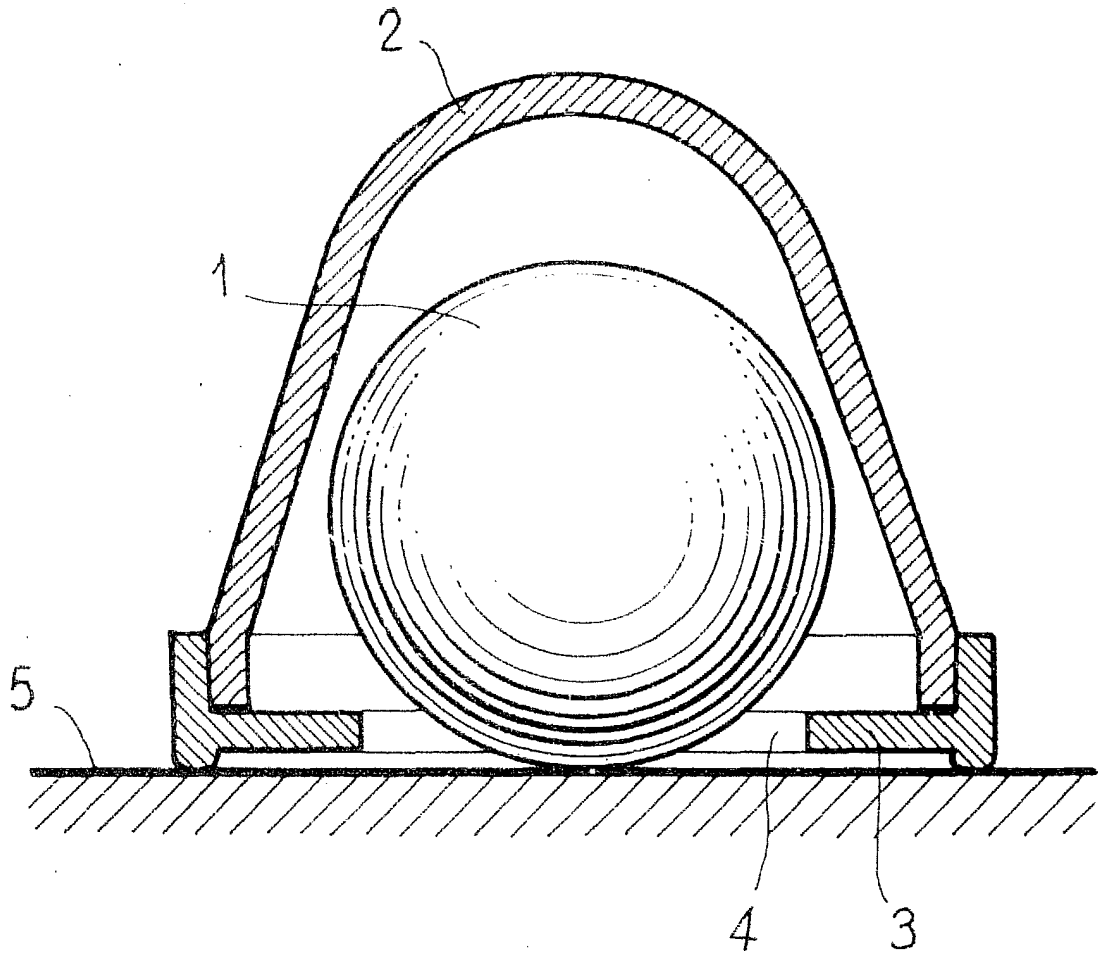

BARCELONA, 15 de Diciembre de 1981.
UNISTO, S.A.
P.P.

J. M. GOMEZ ACEBO Y POMBO
p. p. Fdg.: L. Ferreguela Colón