

26-2349

REGISTRO DE LA PROPIEDAD INDUSTRIAL

(19) ES	(11) NÚMERO	(10) Y
	202700	
	(22) FECHA DE PRESENTACION	
	29 DIC. 1981	



ESPAÑA

MODELO DE UTILIDAD

1 JUN. 1982

(30) PRIORIDADES:	(32) FECHA	(33) PAIS
(31) NUMERO		

(47) FECHA DE PUBLICIDAD	(51) CLASIFICACION INTERNACIONAL
	AU 7C 6/02

(54) TITULO DE LA INVENCIÓN
"SILLON DESMONTABLE PERFECCIONADO"

(71) SOLICITANTE (S)
DON VICENTE FERRANDIS OLMOS

DOMICILIO DEL SOLICITANTE
SEDAVI (Valencia), San Vicente, 20.

(72) INVENTOR (ES)

(73) TITULAR (ES)

(74) REPRESENTANTE	JULIO DE PABLOS ARRIBAS.	(M.U. 2.690, A-R).
--------------------	--------------------------	--------------------

Se trata de un sillón desmontable perfeccionado, el cual presenta una estructura y forma funcional de alta calidad y presencia estética que lo hacen idóneo para terrazas, jardines, piscinas y apartamentos provistos de muebles tipo colonial o veraniego.

5.-

Constituye característica fundamental de la invención que nos ocupa, su constitución material a base de piezas y componentes funcionales que permiten su fácil y cómodo montaje, así como su desmontaje cuando las circunstancias del momento lo aconsejen a la vez que esta operatividad dinámica proporciona prácticos traslados del conjunto desmontado y almacenaje y guardería del mismo en reducidos espacios.

10.-

Por otro lado, sus estudiados componentes y piezas integrantes materializan un sillón de liviano peso, pero de sólida y robusta constitución que se conjuga con una confortable disposición anatómica que proporciona al usuario un cómodo y agradable descanso.

15.-

En esencia está constituido por cinco piezas ensamblables entre sí, las cuales comprenden dos marcos que se relacionan y vinculan a través de un travesaño solidarizante, y un respaldo enrejillado conjugado con un asiento rejilla mediante un enmarcado tubular que conjunta a ambos componentes.

20.-

Lo anterior se completa con tornillos vinculantes que fijan todo el conjunto, el cual se complementa con el acople de un tapizado funcional que aumenta la confortabilidad del sillón.

25.-

Para una mejor comprensión de cuanto antecede se acompañan dibujos en los que se representa esquemáticamente el invento que a continuación y con referencia a los mismos se describe detalladamente.

5.- En dichos dibujos:

La figura 1 muestra los dos marcos y el travesaño solidarizante que configura el esqueleto soporte del sillón.

La figura 2 representa el conjunto respaldo asiento.

10.- La figura 3 corresponde a la representación del sillón totalmente montado.

La figura 4 ilustra y completa la anterior figura con la adición del tapizado complementario del sillón.

15.- De acuerdo con las figuras que se representa a título de ejemplo ilustrativo no limitativo, el sillón está constituido por un juego de marcos 1, 2, los cuales configuran y materializan los pies soportes y los reposabrazos del mismo, relacionándose entre sí a través de un travesaño 3 que fija la conjunción en perfecto arriostramiento mediante tornillos solidarizantes 8.

20.- Sobre este conjunto soporte se monta el respaldo 4 y el asiento 5, ambos unidos mediante un enmarcado tubular 7, con la colaboración de respectivos tornillos fijadores o elementos similares 9, completándose la disposición constructiva con un tapizado 6 que aumenta la estética y confortabilidad del sillón.

25.- Descrita suficientemente la naturaleza y alcance de la presente invención, así como una forma preferida de poderla llevar a la práctica, se hace constar que en la misma podrán ser variables los materiales, formas, dimensiones y, en general, todos aquellos detalles accesorios y secundarios que no alteren, cambien ni modifiquen la esencialidad que se propugna.

30.-

Los términos en que queda redactada esta Memoria son ciertos y fiel reflejo del objeto descrito, debiéndose interpretar en su sentido más amplio y nunca con criterio de carácter restrictivo.



REIVINDICACIONES

=====

- 1ª.- Sillón desmontable perfeccionado, caracterizado por estar constituido por la combinación y ensamblaje de cinco piezas o componentes básicos definidos por dos marcos que con-
- 5.- figuran el soporte y los brazos del sillón, los cuales se arriostran y relacionan entre sí a través de un travesaño delantero que los fija con la colaboración de tornillos y medios vinculantes, a la vez que sobre este conjunto se monta el respaldo y el asiento del mueble, del tipo enrejillado conjugados
- 10.- y relacionados mediante un enmarcado tubular que los conjunta y permite su incorporación asociativa al resto de la estructura con el concurso de tornillos y elementos solidarizantes que fijan inamoviblemente dicho enmarcado perimetral al travesaño vinculante y a los dos marcos que comportan el esqueleto es-
- 15.- tructural conformador del sillón, el cual se completa y complementa con un tapizado del sillón, cuyas piezas y componentes son susceptibles de montajes y desmontajes potestativos de acuerdo con el armado y desarmado del conjunto.

2ª.- "SILLON DESMONTABLE PERFECCIONADO".

Madrid, 29 DIC. 1981

FIG. 1

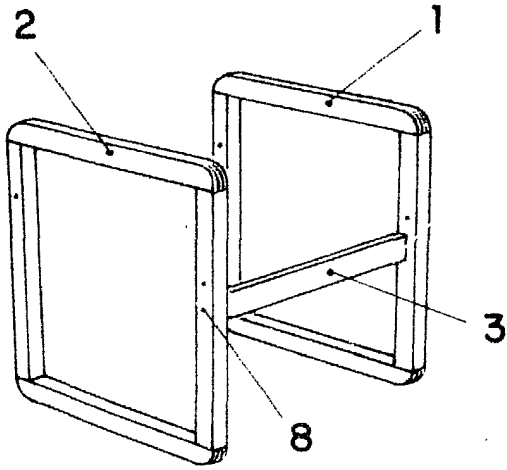

FIG. 2

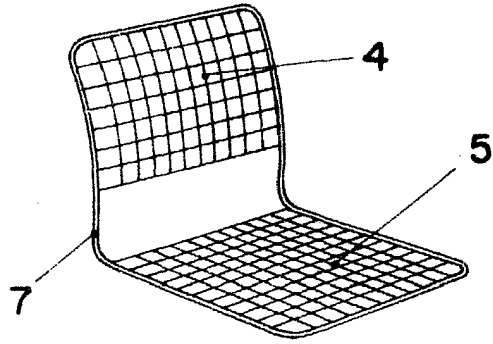

FIG. 3

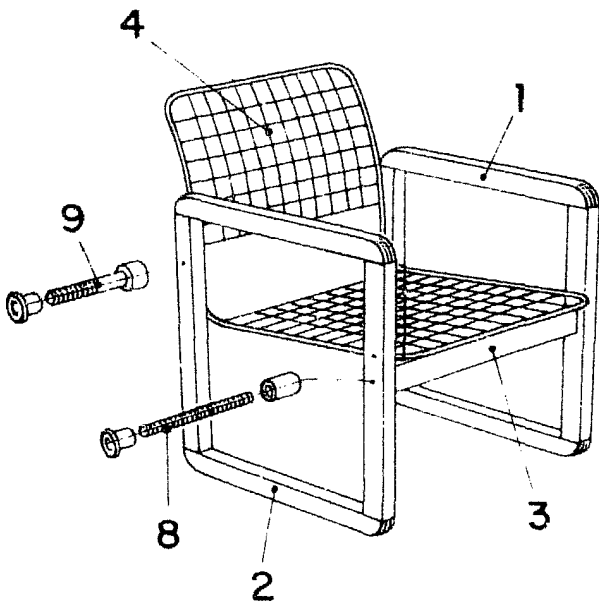
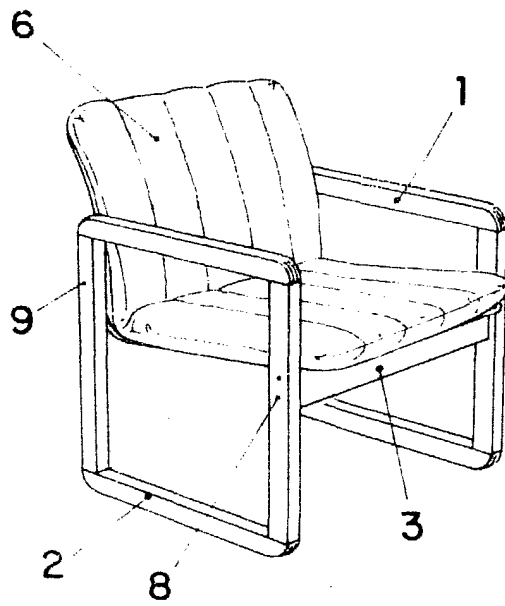

FIG. 4



MADRID, 29 DEC 1981

P.A. 2