

26 23 15



ESPAÑA

10 ES 11 21 22	NUMERO	10 Y
	000700	
	FECHA DE PRESENTACION	
24-Diciembre-1981		

MODELO DE UTILIDAD

1 JUN. 1982

30 PRIORIDADES:	31 NUMERO	32 FECHA	33 PAIS
-----------------	-----------	----------	---------

47 FECHA DE PUBLICIDAD	51 CLASIFICACION INTERNACIONAL A41B13/02
------------------------	---

54 TITULO DE LA INVENCIÓN "NUEVO PAÑAL ABSORBENTE PARA NIÑOS"
--

71 SOLICITANTE (S) COTONIFICIO DE BADALONA, S.A.
---

DOMICILIO DEL SOLICITANTE c/.Industria, 253 BADALONA (Barcelona)
---

72 INVENTOR (ES)
------------------

73 TITULAR (ES)
-----------------

74 REPRESENTANTE D. Pedro SUGRAÑES MOLINE Agte. Of. Prop. Ind.
---

MEMORIA DESCRIPTIVA

Es conocida la necesidad cada vez más im-  
 rante de simplificar las actividades de la casa. En  
 este sentido cuando en un hogar hay niños pequeños que  
 5 todavía usan pañales o aditamentos similares para re-  
 coger la orina y defecaciones, estos son, sin lugar a  
 duda, el origen de una labor extraordinaria. Igual su  
 cede en los centros dedicados a los cuidados de los  
 bebés. La propaganda ya se ha cuidado de dar a conocer  
 10 la existencia de pañales que a su vez efectúan la misión  
 de braguita, de modo que cuando están sucios o húmedos  
 se desechan y sustituyen por otros nuevos.

Evidentemente la introducción de estos nuevos  
 elementos ha significado una gran mejora para la madre  
 15 o persona cuidadora del bebé, pero todavía aparece el  
 problema de que su utilización es cara y no se acaba de  
 lograr el fin perseguido con la eficacia que sería de  
 desear: No toda la orina es absorbida, la capacidad de  
 absorción tiene un límite y el líquido se escapa por los  
 20 laterales mojando las ropas o las personas que sostienen  
 al bebé. Todo ello también ha sido objeto de numerosos  
 estudios en los que se han logrado ciertas mejoras en

el grosor del paño o almohadilla celulósica absorbente y en la sujeción de los costados o principio de perneras para evitar el escape de orina.

5 El objeto del presente Modelo de Utilidad se refiere a un nuevo pañal absorbente para niños cuyas características constitutivas hacen que el mismo presente el efecto nuevo, respecto a los conocidos, de su gran simplicidad de estructuración lo que repercute en una considerable economía de coste de fabricación:

.....

10 El nuevo pañal absorbente para niños está caracterizado porque siendo de los que consisten en una lámina de material plástico impermeable que se adhiere a una lámina de material absorbente por sus lados y tiras elásticas laterales cerca de los bordes longitudinales, presentando en su interior una masa o almohadilla de material absorbente, ésta está constituida por una estructura rectangular la cual cerca de sus bordes más estrechos en sus lados mayores presenta unos cortes inclinados cuya longitud corresponde aproximadamente a la mitad de la distancia que existe entre el lado mayor y el eje longitudinal virtual de la estructura en esta misma dirección, consiguiéndose que la masa absorbente o almohadilla presente un vuelo por cada lado de modo que al ser éste replegado sobre la propia masa incrementa al doble el grosor de la almohadilla que se conforma.

Para comprender el objeto que constituye el presente Modelo de Utilidad se remite seguidamente a la hoja de dibujos que acompaña a la presente Memoria la cual muestra a título de ejemplo no limitativo el nuevo pañal absorbente para niños: según la misma puede observarse en la figura 1 una representación esquemática de la estructura que constituye el nuevo pañal en cuestión.

En la figura 2 puede observarse una vista en planta del pañal con un corte convencional que permite apreciar la estructura interna del mismo.

La figura 3 es una vista frontal del pañal una vez en forma de colocado, donde se aprecia a simple título de ilustración general, la configuración de la pernera y la braga en sí.

Las referencias numérica permiten aclarar la explicación que sobre las características constitutivas del pañal va a hacerse:

La composición del pañal braga es de los que consiste en la disposición de una lámina de material plástico impermeable 1 que se adhiere por sus extremos a otra lámina de material absorbente 2 que por su zona lateral y en la línea que separa las dos envolventes

corporales y constituye la pernera, presenta por cada lado una tira elástica 3 que facilita el buen contacto entre el pañal y la piel del bebé. Entre las dos láminas 1 y 2 se dispone una masa o almohadilla 4 de material absorbente la cual está constituida por una estructura rectangular que cerca de sus bordes más estrechos y en sus lados mayores presenta unos cortes inclinados 5, cuya longitud corresponde aproximadamente a la mitad de la distancia que existe entre el lado mayor y el eje longitudinal virtual de la estructura en esta misma dirección. Con estos cortes se consigue que la masa absorbente presente un vuelo 6 por cada lado de modo que al ser éste replegado sobre la propia masa incrementa al doble el grosor de la almohadilla que conforma. Las referencias 7 indican los elementos de sujeción del pañal-braga una vez está colocado.

La figura 1 permite apreciar con detalle la distribución de los componentes del objeto que nos ocupa ya que se ha representado esquemáticamente la manera como los vuelos 6, uno por cada lado, son replegados sobre la propia almohadilla 4, constituyendo su propio regruesamiento.

La figura 2 muestra un corte convencional donde puede apreciarse en la parte superior, el pañal

sin la lámina 1 y en la parte inferior el pañal completo, y en éste se distingue perfectamente la configuración de la almohadilla o masa absorbente 4 con los cortes inclinados 5 que forman los vuelos 6 que se repliegan sobre la propia almohadilla formando el regruesamiento absorbente central 8.

La figura 3 es una simple ilustración del pañal una vez montado, tal como ya se ha indicado, en ella puede apreciarse con claridad la forma de las perneras 9 que presentan un fruncido lógico por el replegado del pañal, coadyuvado por la tensión que ofrecen las láminas elásticas 3 con lo que se logra que se sujete adecuadamente al muslo del niño a fin de evitar el escape de orina.

En la ejecución práctica del objeto del presente Modelo de Utilidad podrán variar cuantos detalles constructivos o configurativos no afecten, cambiándola o modificándola a su propia esencialidad.

REIVINDICACIONES

Se reivindica como objeto del presente Modelo de Utilidad:

1.- Un nuevo pañal absorbente para niños, caracterizado porque siendo de los que consisten en una lámina de material plástico impermeable que se adhiere a una lámina de material absorbente por sus lados, y tiras elásticas laterales cerca de los bordes longitudinales, presentando en su interior una masa o almohadilla de material absorbente, ésta está constituida por una estructura rectangular la cual cerca de sus bordes más estrechos en sus lados mayores presenta unos cortes inclinados cuya longitud corresponde aproximadamente a la mitad de la distancia que existe entre el lado mayor y el eje longitudinal virtual de la estructura en esta misma dirección, consiguiéndose que la masa absorbente o almohadilla presente un vuelo por cada lado de modo que al ser éste replegado sobre la propia masa incrementa al doble el grosor de la almohadilla que se conforma.

2.- NUEVO PAÑAL ABSORBENTE PARA NIÑOS.

Consta la presente Memoria de ocho hojas foliadas y mecanografiadas por una sola cara acompañada de una hoja de dibujos.

Madrid, 24 DIC. 1981  
COTONIFICIO DE BADALONA, S.A.  
p.a.

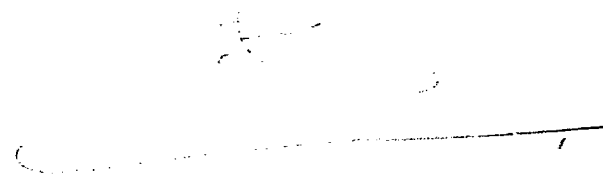

FIG. 1

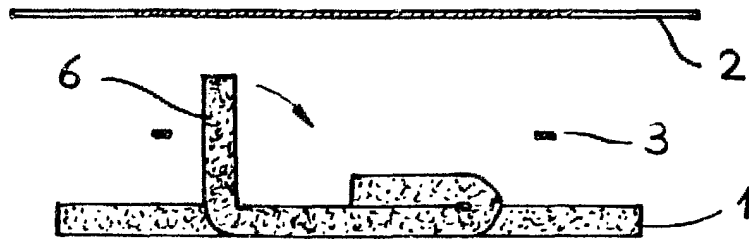

FIG. 2

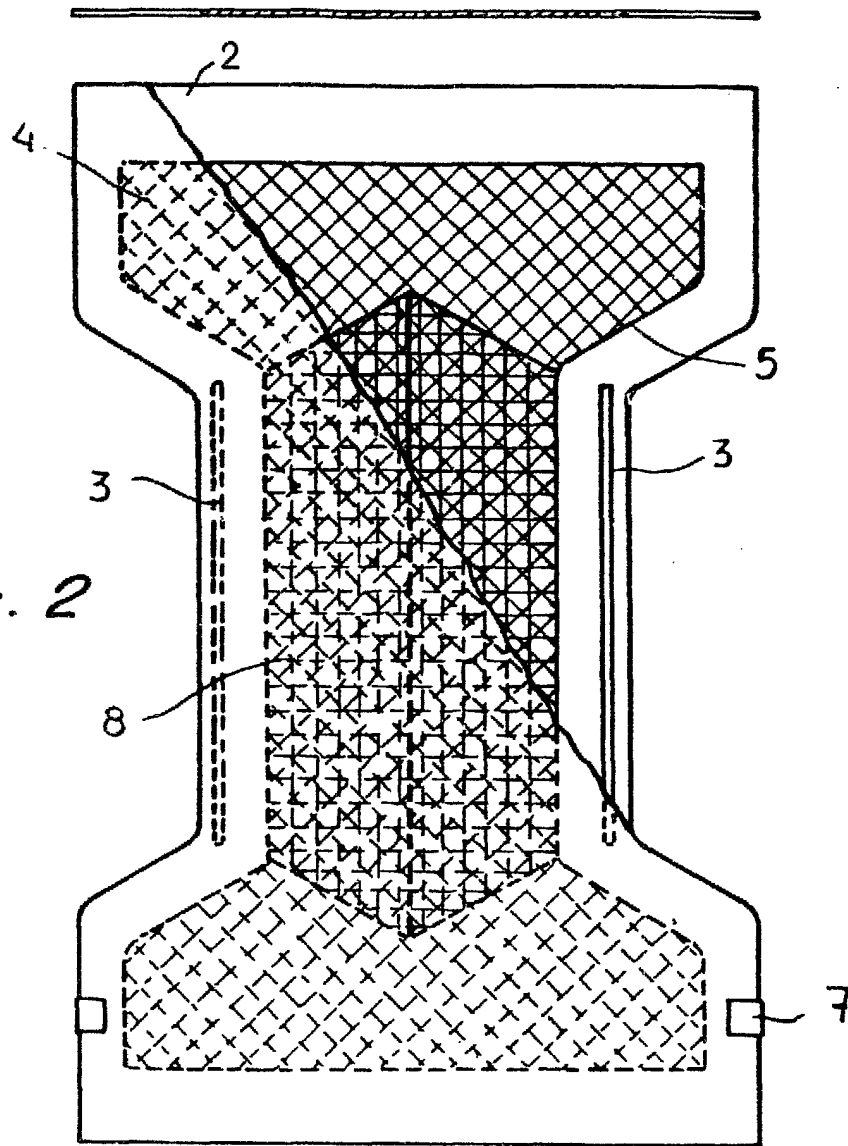
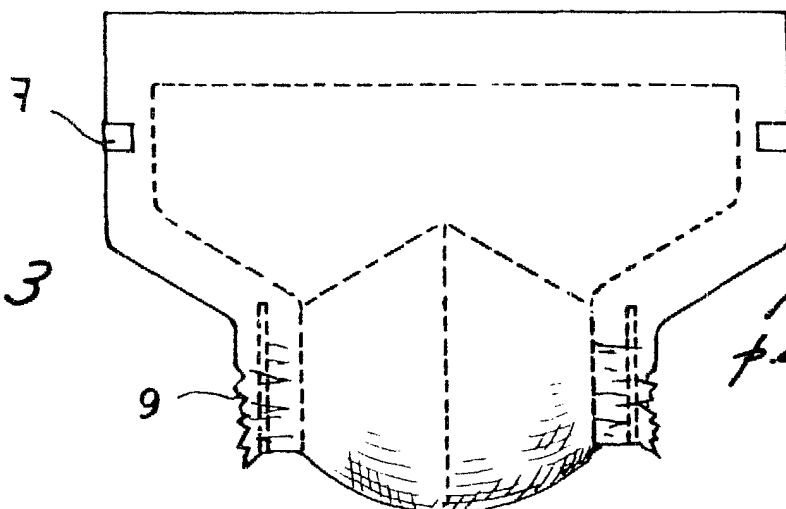

FIG. 3



Madrid 24 DIC. 1931  
p.a.