

26.239700
ES
FECHA DE PRESENTACION
23 Diciembre 1981



ESPAÑA

MODELO DE UTILIDAD

16 OCT 1982

30 PRIORIDADES	31 NUMERO	32 FECHA	33 PAIS
----------------	-----------	----------	---------

47 FECHA DE PUBLICIDAD	61 CLASIFICACION INTERNACIONAL A44 B 15/00
------------------------	---

54 TITULO DE LA INVENCIÓN "LLAVERO O COLGANTE"

71 SOLICITANTE (S) D. Mario PRENDES-PANDO PEREZ
--

DOMICILIO DEL SOLICITANTE VILLALBA (Madrid), Parque Sierra, 23 - Bajo B
--

72 INVENTOR (ES)

73 TITULAR (ES)

74 REPRESENTANTE D. José Ibáñez Verdugo, Agente Oficial
--

M E M O R I A D E S C R I P T I V A

El presente Modelo de Utilidad tiene por objeto
 amparar la novedad y propiedad en territorio español de un
 llavero o colgante, el cual, por sus especiales caracterís-
 ticas de realización y de efecto nuevo, reúne las condicio-
 nes exigidas por la vigente Ley de Propiedad Industrial pa-
 5 ra obtener la inscripción oficial que se solicita.

Consta esencialmente de un soporte alargado que,
 en general, adopta la forma de un cartucho o bala de un ar-
 ma de fuego en la que se diferencian suficientemente la
 vaina y el proyectil, presentando en el extremo opuesto a
 10 éste una pequeña anilla para colgado.

Ya en la totalidad del cartucho o solamente en
 la zona que aparenta ser la vaina recibe la aplicación di-
 recta o a través de una sustancia intermedia, de un ele-
 15 mento decorativo, como por ejemplo una fotografía, un se-
 llo de correos, un escudo deportivo, slogan, nombre, mar-
 ca, etc., y sobre esta lámina o similar un revestimiento
 protector transparente, de grosor relativamente importante,
 que se solidariza con la superficie del cartucho.

20 También dicho recubrimiento protector, conve-
 nientemente coloreado y caprichosamente dividido en dos o

más toroides, puede constituir el motivo ornamental propiamente dicho.

25

Para completar la presente descripción se hará en lo que sigue referencia al dibujo adjunto, dado a simple título de ejemplo ilustrativo y no limitativo, en el que:

La figura 1ª muestra el llavero o colgante, en alzado,

30

La figura 2ª es una sección longitudinal del mismo, y

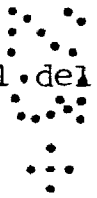

La figura 3ª muestra el colgante de la figura 1ª con la superficie conformada en una serie de anillos toroidales.

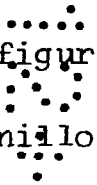

35

En estas figuras se ha señalado con -1- la parte que forma o imita el casquillo, o la vaina del cartucho, siendo -2- la parte que forma o imita el proyectil o bala.

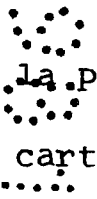

40

Con -3- se ha señalado la lámina o motivo ornamental superpuesto o realizado directamente sobre la parte de cartucho -1-, y -4- es la capa de revestimiento protector que no sólo protege a dicho motivo, dándole al mismo tiempo el aspecto de estar esmaltado o tener un espe-

45

cial coloreado, sino que también, dada su convexidad y grosor, actúa como ampliación óptica de la parte central de dicho motivo, obteniéndose un efecto visual muy estimable.

50

Por otra parte, dado que el revestimiento -4- será un material moldeable, este mismo revestimiento puede ser el motivo ornamental al configurarse en forma caprichosa, por ejemplo tal y como se ilustra en la figura 3ª, dividido en dos o mas anillos toroidales -5-, e incluso con las combinaciones adicionales de ser transparente o estar diferentemente coloreado.

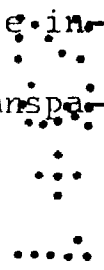

55

En el extremo superior del imitado cartucho lleva una anilla o argolla -6- para facilitar su colgado o para unión a un elemento conocido de sujeción de llaves, por ejemplo.

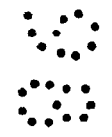

60

En el objeto descrito caben, naturalmente, modificaciones de forma, dimensiones, proporciones y materias sin apartarse de su esencialidad característica, por lo que se hace constar que tales modificaciones se entenderán incluidas a todos los efectos en esta solicitud, sean cualesquiera las circunstancias que concurran.

N O T A

Descrito suficientemente el objeto de esta solicitud de Modelo de Utilidad, se declaran de novedad y propiedad las siguientes:

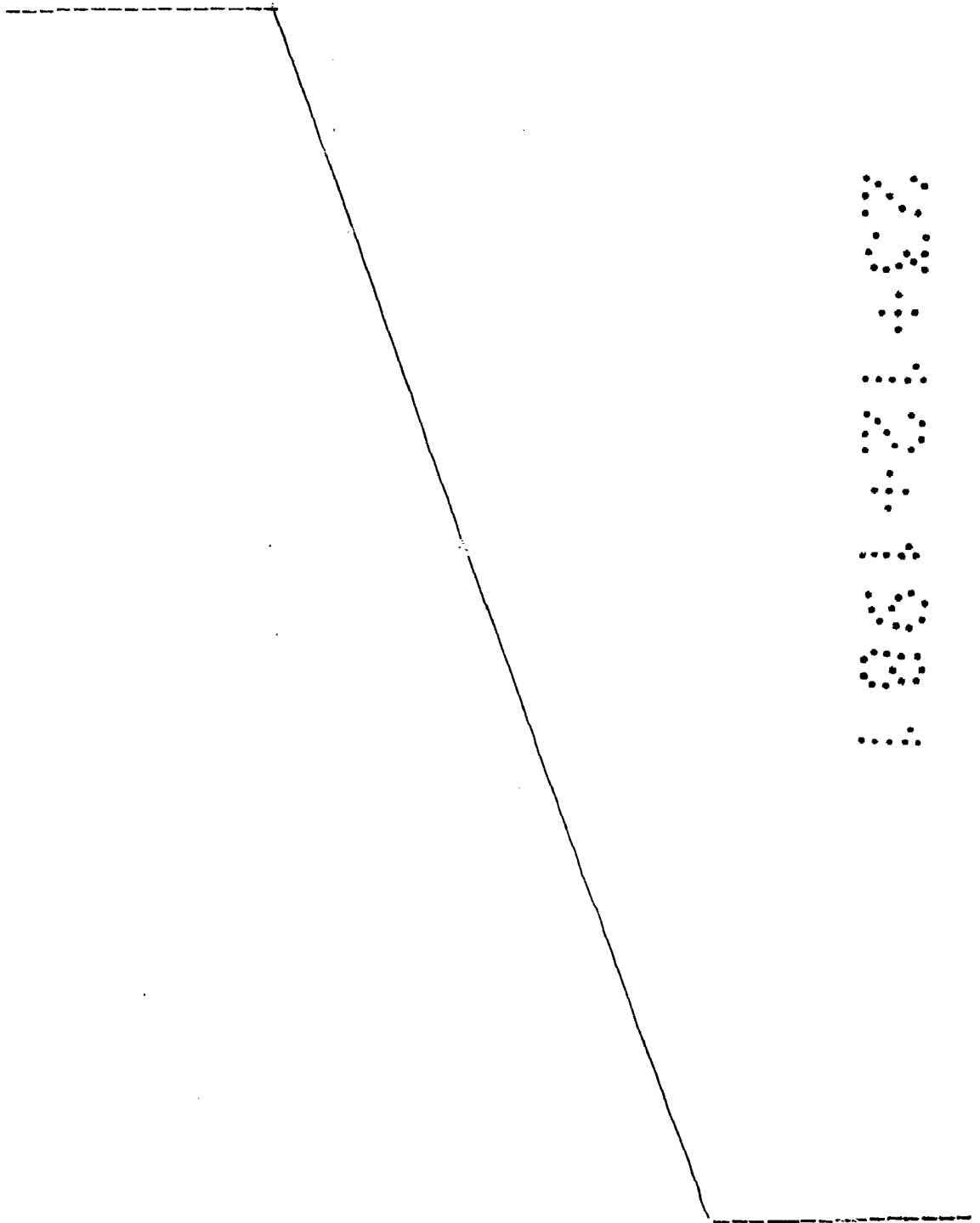

R E I V I N D I C A C I O N E S

70

1ª Llaveró o colgante, que se caracteriza por constituirse esencialmente mediante un cuerpo alargado cuyo contorno imita la forma de un cartucho de arma de fuego, distinguiéndose en el mismo la parte de casquillo o vaina y la bala o proyectil, estando previsto que la parte de casquillo reciba en su superficie un motivo complementario, mediante lámina accesorio o grabado directo, cuyo motivo es objeto de un revestimiento con sustancia transparente solidificable que, además de darle el aspecto de esmaltado, por su convexidad y grosor realza o aumenta ópticamente la zona central de dicho motivo complementario.

75

80

85

2ª Llaveró o colgante, según la reivindicación anterior, que se caracteriza porque el revestimiento solidificable aparenta estar dividido en dos o más zonas anulares superpuestas de sección tórica, pudiendo en este caso estar realizado en una sustancia opaca.

3ª.- LLAVERO O COLGANTE.

Todo tal y como se describe y reivindica en la presente Memoria Descriptiva que consta de seis

hojas mecanografiadas por una sola de sus caras y que se ilustra con una de dibujos que la acompaña.

Madrid, a veintitres de Diciembre de mil novecientos ochenta y uno.

MARIO PRENDES-PANDO PEREZ
p. a.

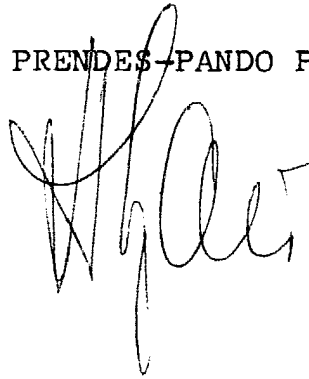

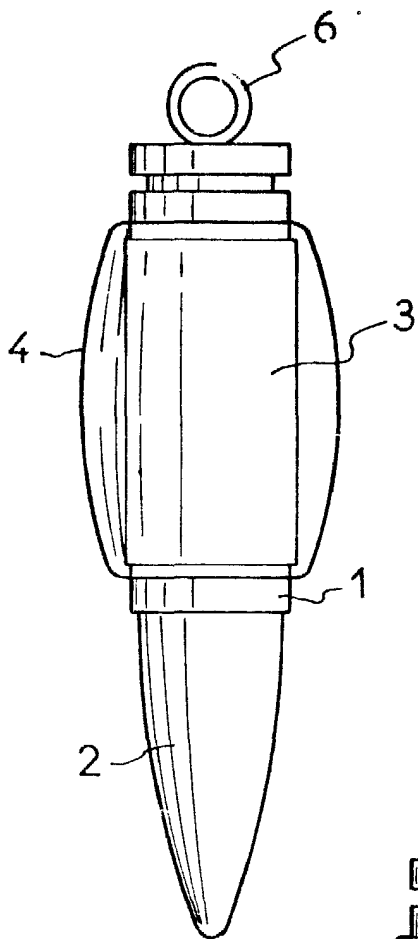

Fig.1

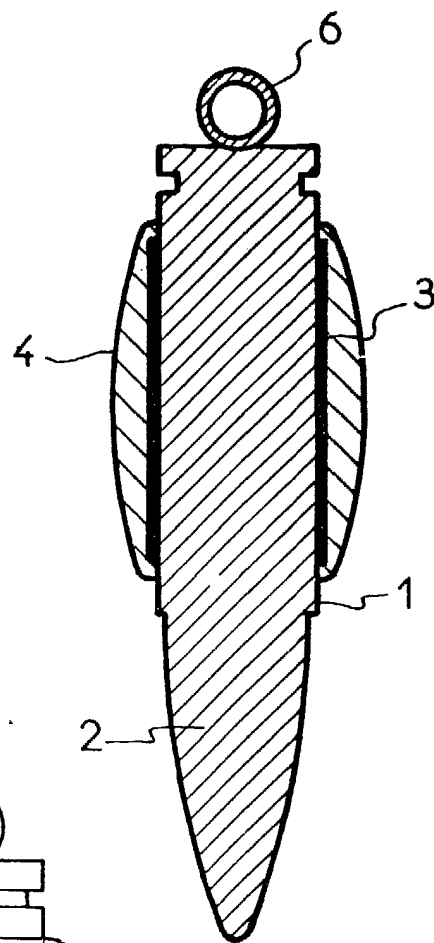

Fig.2

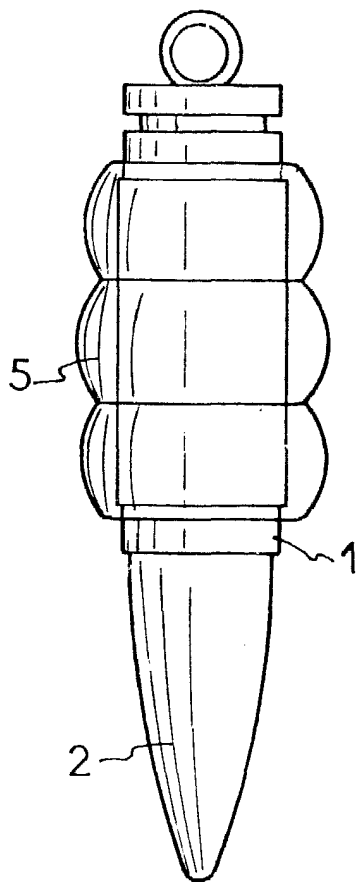

Fig.3

MADRID 23

DICIEMBRE 1981

