

REGISTRO DE LA PROPIEDAD INDUSTRIAL



ESPAÑA

262290

(19) ES	(11) 202090	(15) Y
(21)	FECHA DE PRESENTACION	
(22)	23-DICIEMBRE-1981	

1/2

MODELO DE UTILIDAD

17 JUN. 1982

(30) PRIORIDADES:	(32) FECHA	(33) PAIS
(31) NUMERO		

(47) FECHA DE PUBLICIDAD	(51) CLASIFICACION INTERNACIONAL
	A47 F5/00

(54) TITULO DE LA INVENCIÓN
" EXHIBIDOR GIRATORIO "

(71) SOLICITANTE (S)	COMERCIAL ESPAÑOLA NEGOCIOS ARTICULOS DIVERSOS Y REGALOS, S.L. (CENADYR)
----------------------	---

DOMICILIO DEL SOLICITANTE	MADRID, Buen Gobernador 20
---------------------------	----------------------------

(72) INVENTOR (ES)	
--------------------	--

(73) TITULAR (ES)	
-------------------	--

(74) REPRESENTANTE	D. FERNANDO ALVAREZ LOPEZ Agente Oficial de la Propiedad Industrial
--------------------	--

Esta memoria tiene por objeto describir las características y peculiaridades de un nuevo exhibidor giratorio, de tipo de sobremesa, específicamente destinado a recibir y retener hasta un total de seis  
5 piezas aplanadas tales como medallas, monedas, relojes, etc., con la particularidad de que éstas piezas pueden ser fácilmente extraídas de su emplazamiento para su examen, sustitución u otros fines.

En líneas generales, el exhibidor propuesto,  
10 se caracteriza por comprender una peana, en la que se fija mediante una tuerca inferior una pequeña columna al efecto dotada de un espárrago roscado por su parte inferior, en tanto que superiormente posee un abultamiento esferoidal, dotado axialmente de un alojamiento  
15 to interior cilíndrico, abierto superiormente y provisto en su interior de un prisionero retráctil lateral, materializado por un pasador impulsado por la acción de un resorte.

En el alojamiento cilíndrico citado, se encuentra alojado un eje igualmente cilíndrico, provisto  
20 de una escotadura anular, en la que se aloja el prisionero retráctil, cuando por simple presión se ha introducido el eje en su alojamiento, en el cual resulta giratorio, lo que determina que lo sea asimismo un cuerpo paralelepípedo, concretamente un cubo, al que se  
25 fija el citado eje por uno de sus vértices cortados.

El cuerpo o cubo citado, es hueco, presentando en cada una de sus caras una abertura o taladro ci-

líndrico, destinado a recibir por presión, unitaria-  
mente, los dispositivos de fijación de las monedas,  
medallas o similares, cada uno de los cuales está cons-  
tituido por una chapa circular, dotada de cuatro pa-  
5 tillas salientes en forma de clips, para recibir a  
presión la medalla o moneda y provisto por la cara  
opuesta, la posterior, de un fleje arqueado en forma  
de "U", que es el que se introduce en el correspon-  
diente alojamiento circular de cada cara del dado,  
10 para determinar sobre él la fijación movible de la  
pieza.

Una positiva ventaja de este exhibidor es .....  
que tanto las monedas como los demás cuerpos, no expe-  
rimentan merma alguna en su valor numismático, etc.,  
15 por cuanto que las mismas permanecen intactas al ca-  
recer de soldaduras, pegamentos u otros cuerpos extra-  
ños.

Las particularidades y características más .....  
importantes de la realización, mejor que a través de  
20 la explicación puramente literal realizada hasta aquí,  
se apreciarán por la descripción que de los dibujos  
adjuntos se efectuará seguidamente y en los que solo  
a título de ejemplo se representa una preferente for-  
ma de ejecución.

25 En dichos dibujos:

La figura 1 muestra una sección de las di-  
ferentes partes del exhibidor, que se muestran sepa-  
radas.

La figura 2 representa una sección del cuerpo superior cúbico.

La figura 3 contiene una perspectiva del mismo.

5 La figura 4 es un alzado lateral de la pieza que sujeta la moneda o medalla y a su vez se fija en el dado.

La figura 5 contiene una vista semejante a la de la figura anterior, girada 90° respecto a ella, con la moneda o medalla ya incorporada.

La figura 6 muestra la pieza de las figuras 4 y 5, colocada sobre una de las caras del dado, pero sin recibir aún la medalla o moneda que puede instalarse sobre la pieza incluso estando ésta colocada sobre el dado.

Según se aprecia, la realización propuesta está constituida por un cuerpo cúbico hueco 1, dotado en uno de sus vértices aplanados de un eje 2, roscado, fijado a presión, etc., y provisto de un rebaje anular 3, destinado a recibir el prisionero retráctil 7, impulsado por el muelle 4 alojado en la camisa 5, perpendicular respecto al alojamiento vertical 6, de tipo cilíndrico, abierto por el casquete superior, y en el que se aloja el eje 2, que de este modo puede girar pero no salirse fortuitamente, al igual que el dado 1 al que retiene.

El alojamiento 6 y el prisionero retráctil 7, están ubicados en la cabeza cilíndrica 8, situada sobre

la columna-soporte 9, cuya parte inferior oculta, posee un espárrago roscado 13, que se aloja en un orificio de la base 14, fijándose a través de la tuerca 16, a su vez alojada en el cajeadado 15.

5 Cada una de las caras del dado 1, cuenta con un orificio circular 10 y presenta sus vértices achaflanados 17. En los citados orificios 10 se fijan los dispositivos de las figuras 4 a 6, que consisten en una chapa circular 12 con cuatro patillas proyectadas  
10 en forma de clips 18, para recibir y retener por presión a la moneda, medalla, reloj, etc., 19, fijándose el dispositivo a través del fleje 11 con que cuenta opuestamente y que se aloja a presión en uno de los orificios 10.

15 Descrita suficientemente en lo que precede la naturaleza del Modelo, así como el modo de llevarlo ventajosamente a la práctica y demostrado que constituye un positivo adelanto técnico en dispositivos exhibidores, es por lo que se solicita registro de Modelo  
20 de Utilidad, por veinte años en España y Provincias de Ultramar, haciendo expresamente constar que las disposiciones anteriormente indicadas son susceptibles de modificaciones de detalle, en cuanto no alteren su principio fundamental, siendo lo que constituye la esencia  
25 del referido invento, lo que a continuación se especifica en las siguientes:

-----  
-----  
-----

REIVINDICACIONES

10.- Exhibidor giratorio, que esencialmente se caracteriza por comprender un cuerpo paralelepípedo de lados iguales, hueco, que en uno de sus vértices tiene adaptado un eje de posicionamiento vertical, que está dotado de un rebaje anular y se aloja en una tubuladura cilíndrica, en la que incide lateralmente un prisionero retráctil por la acción de un resorte de expansión, y cuyo prisionero se aloja en el rebaje anular del eje, con lo cual, éste y en consecuencia el cuerpo paralelepípedo a él fijado, resultan giratorios sobre la tubuladura cilíndrica, sin posibilidad de salirse fortuitamente de ella.

20.- Exhibidor giratorio, según apartado anterior, que esencialmente se caracteriza porque la tubuladura cilíndrica y el prisionero retráctil, están ubicados en una cabeza esférica dispuesta en la parte superior de una columna, que inferiormente cuenta con un espárrago roscado, mediante el que se fija a través de una tuerca sobre una peana de asentamiento, que para recibir a dicha tuerca cuenta inferiormente con un rebaje.

30.- Exhibidor giratorio, según apartados anteriores, que esencialmente se caracteriza porque el cuerpo hueco paralelepípedo giratorio superior, cuenta con un orificio en cada una de sus caras, y en cuyos orificios están respectiva y unitariamente adaptados a presión sendos dispositivos de fijación, cons-

tituidos por una chapa dotada de patillas proyectadas a modo de clips, adecuadamente configuradas para recibir y retener por presión a cuerpos circulares de poca altura, fijándose estos dispositivos en el citado cuerpo giratorio, debido a que cuentan además con un fleje elástico en forma de "U", que se aloja en el orificio de cada cara, con lo que dichos cuerpos circulares resultan extraíbles sin merma alguna para su examen o sustitución.

10 La presente solicitud de registro de Modelo de Utilidad, debe recaer sobre:

4a.- EXHIBIDOR GIRATORIO.

15 Todo ello según queda sustancialmente descrito en la presente memoria y reivindicaciones, la cual consta de siete hojas foliadas y escritas a máquina por una sola de sus caras, y representado por los adjuntos dibujos para los fines especificados.

MADRID, 23 de DICIEMBRE de 1981

20

EL AGENTE OFICIAL  
 FERNANDO ALVAREZ

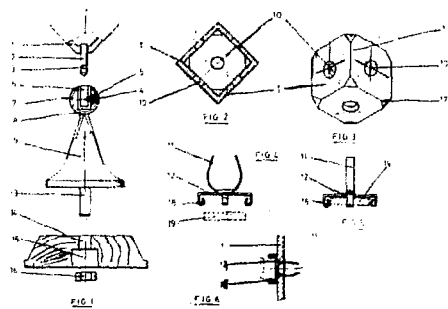

**ESCALA VARIABLE**

MADRID, 23 de DICIEMBRE de 1981...

EL AGENTE OFICIAL

FERNANDO ALVAREZ



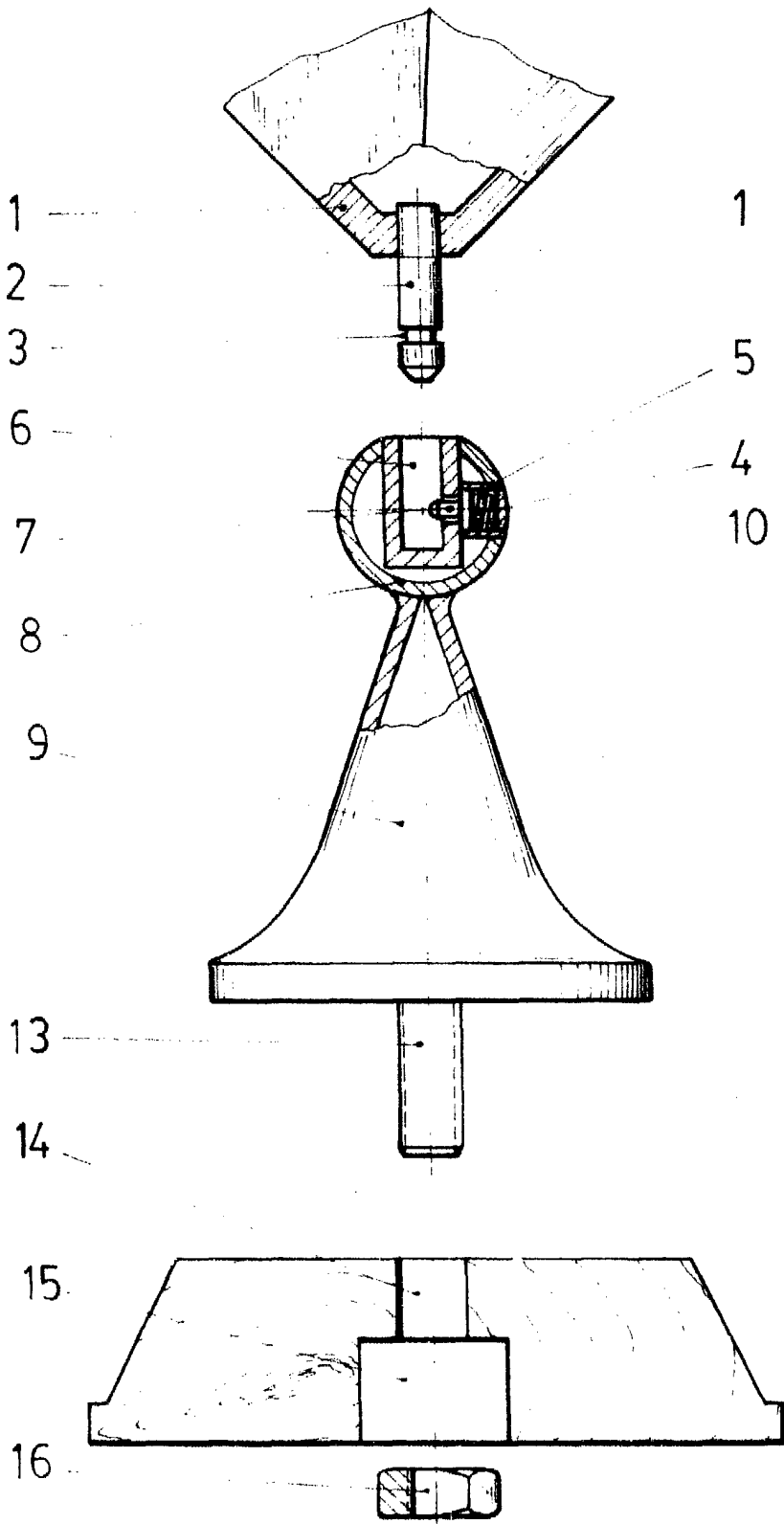

FIG. 1

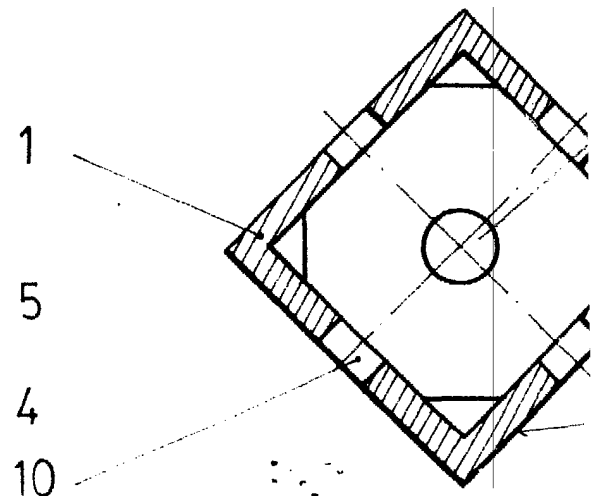

FIG. 2

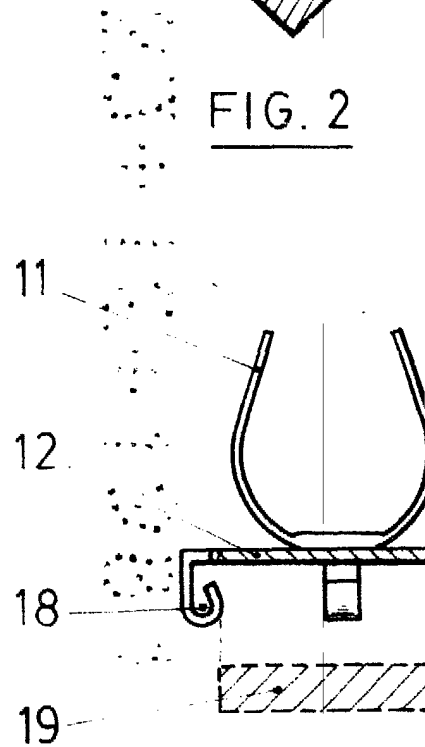

FIG. 6

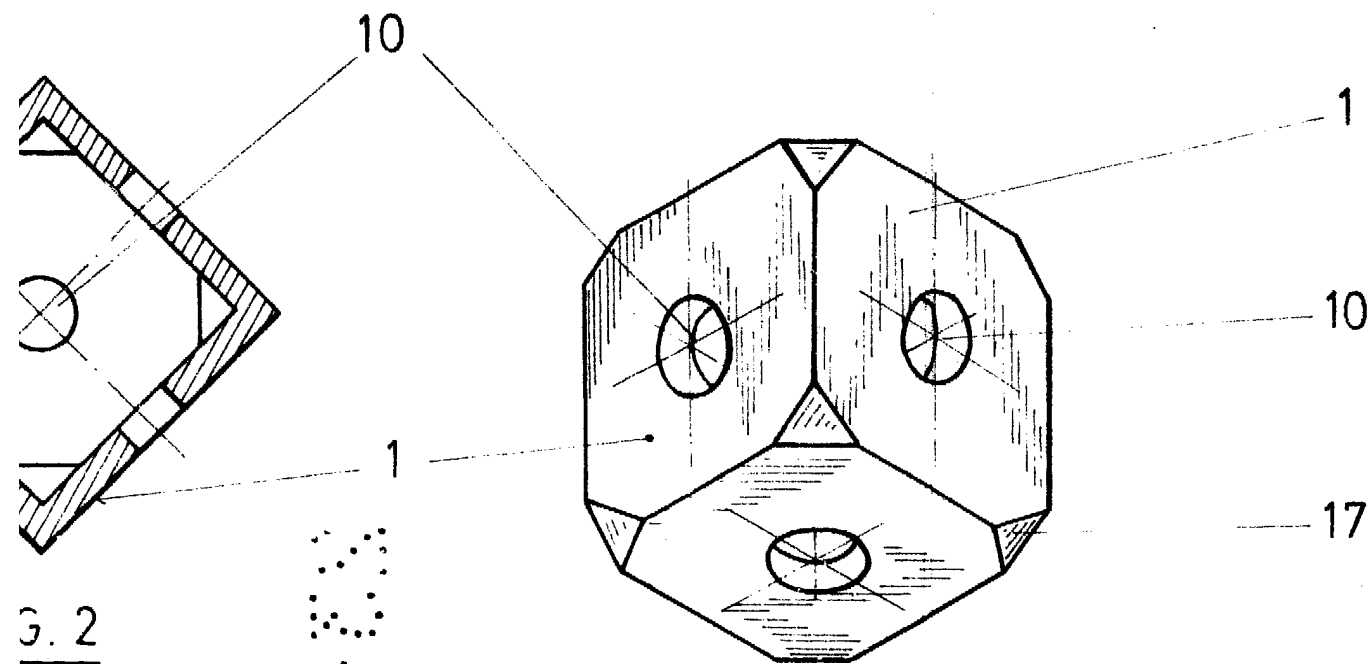

FIG. 3

3. 2

FIG. 4

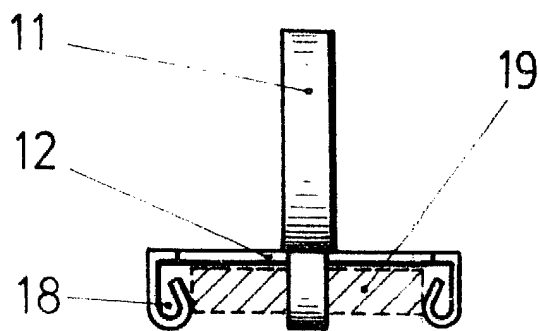
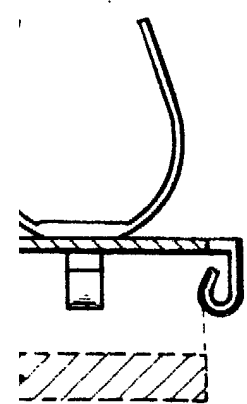
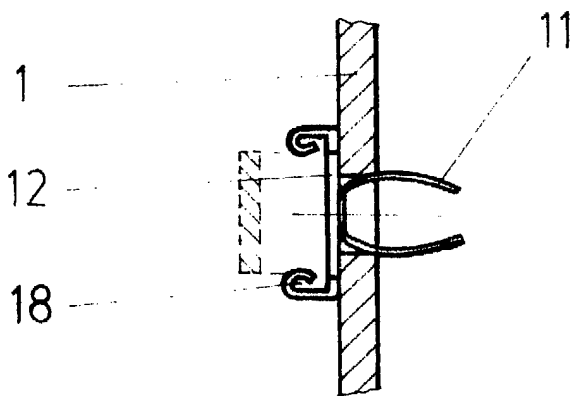

FIG. 5



6

MADRID 23 de DICIEMBRE de 1981  
EL AGENTE OFICIAL  
FERNANDO ALVAREZ