



ESPAÑA

(10) ES (11) (21) (22)	NUMERO 26 2 2 4 5	(18) Y
	FECHA DE PRESENTACION 22 DIC. 1981	

MODELO DE UTILIDAD

16 JUN. 1982

(30) PRIORIDADES: (31) NUMERO	(32) FECHA	(33) PAIS
----------------------------------	------------	-----------

(47) FECHA DE PUBLICIDAD	(51) CLASIFICACION INTERNACIONAL A44C5/22
--------------------------	---

(54) TITULO DE LA INVENCIÓN "ARTICULO ANULAR PERFECCIONADO PARA USO PERSONAL"

(71) SOLICITANTE (S) CENTREX, S.A.
--

DOMICILIO DEL SOLICITANTE VILAFRANCA DEL PENEDES (Barcelona), Carretera de Tarragona, S/nº
--

(72) INVENTOR (ES)

(73) TITULAR (ES)

(74) REPRESENTANTE D. MANUEL DE RAFAEL GARCIA

MEMORIA DESCRIPTIVA

El presente modelo de utilidad se refiere a un artículo anular perfeccionado para uso personal, que tiene aplicación como pulsera, brazalete, collar o análogo principalmente destinado al sexo femenino, y que presenta la particularidad de que al mismo tiempo puede ser empleado como medio escritor, lo cual facilita tomar notas y efectuar cualquier operación de escritura en el caso frecuente en que no se lleva dicho útil por separado.

A la vez, el artículo anular en cuestión constituye un objeto de regalo muy práctico que, por otra parte, por ser de constitución sencilla, resulta económico.

A tenor de lo expuesto, el artículo de adorno anular considerado se caracteriza esencialmente porque consiste en un elemento longitudinal flexible que en uno de sus extremos está provisto de un útil escritor, en tanto que en el extremo opuesto presenta un alojamiento para dicho útil donde es introducible el mismo a presión de modo que queda oculto y se obtiene al propio tiempo un efecto de retención que mantiene al adorno formando cerco.

Con el fin de facilitar la explicación se acompaña a la presente memoria descriptiva una hoja de dibujos en la que se ha representado un caso práctico de realización, el cual se cita

solo a título de ejemplo no limitativo del alcance del presente modelo de utilidad.

En dichos dibujos:

5 La figura 1 es una vista en perspectiva que ilustra el adorno anular cerrado.

La figura 2 corresponde a otra vista en perspectiva en la que se ilustra dicho adorno abierto mostrando medio escritor.

10 De acuerdo con los dibujos, el adorno anular perfeccionado para uso personal que se describe, consiste en un cuerpo tubular -1- preferentemente moldeado de un material plástico oportuno y en el que en uno de sus extremos está dispuesta la punta -2- de un bolígrafo, soportada en el
15 interior de una boquilla -3- solidaria de un casquillo posterior introducido y ajustado a presión en dicho extremo del cuerpo tubular, contra el que queda aplicado un tope anular -4- sobresaliente del citado casquillo y que limita la introducción del mismo en el mencionado cuerpo tubular. Este cuerpo
20 en su extremo opuesto lleva insertado y retenido a presión elástica un casquillo -5- terminado en un saliente anular -6- que constituye un tope de introducción de dicho casquillo en la boquilla
25 -3- al chocar con el tope -4-.

La boquilla -3- portadora de la punta escritora -2- es introducible a presión en el casquillo -5- que forma un alojamiento para dicha

punta -2- que se mantiene en el interior del
citado casquillo, no sólo por el efecto de la
presión con que se introduce la boquilla -3-
en el casquillo, sino también por la tendencia
5 de los extremos del cuerpo -1- a abrirse y que
aplica la boquilla -3- y el casquillo -5- uno
contra otro. En esta posición, se obtiene el
cierre del adorno anular y el tope -4- y el -5-
quedan yuxtapuestos, como se ve en la figura 1,
10 presentando así el conjunto un buen acabado.

El adorno anular cerrado se puede utilizar
como pulsera, brazaletes, collar, gargantilla
o similar con efecto oportunamente ornamental sin
que se abra y caiga accidentalmente. Cuando se desee,
15 puede abrirse mediante una tracción ejercida sobre
los extremos del cuerpo -1- y entonces el adorno
es utilizable como medio escritor, haciendo uso
de la punta de bolígrafo -2- y haciendo el cuerpo
-1- como un mango.

20 Como es natural, el cuerpo -1- puede
presentar otra constitución distinta de la tubular
ilustrada y descrita, por ejemplo, eslabonada
o segmentada,

Es evidente que el adorno, en lugar de
25 presentar la punta de bolígrafo -2- ilustrada
y descrita puede estar provisto de una punta de
rotulador, de lápiz, etc. debidamente soportada.

El modelo, dentro de su esencialidad, puede

ser llevado a la práctica en otras formas de realización que difieran sólo en detalle de la indicada únicamente a título de ejemplo, a las cuales alcanzará igualmente la protección que se recaba. Podrá, pues, fabricarse este adorno anular perfeccionado para uso personal en cualquier forma y tamaño, con los medios, y materialés más adecuados, y con los accesorios más convenientes, por quedar todo ello comprendido en el espíritu de las siguientes reivindicaciones.

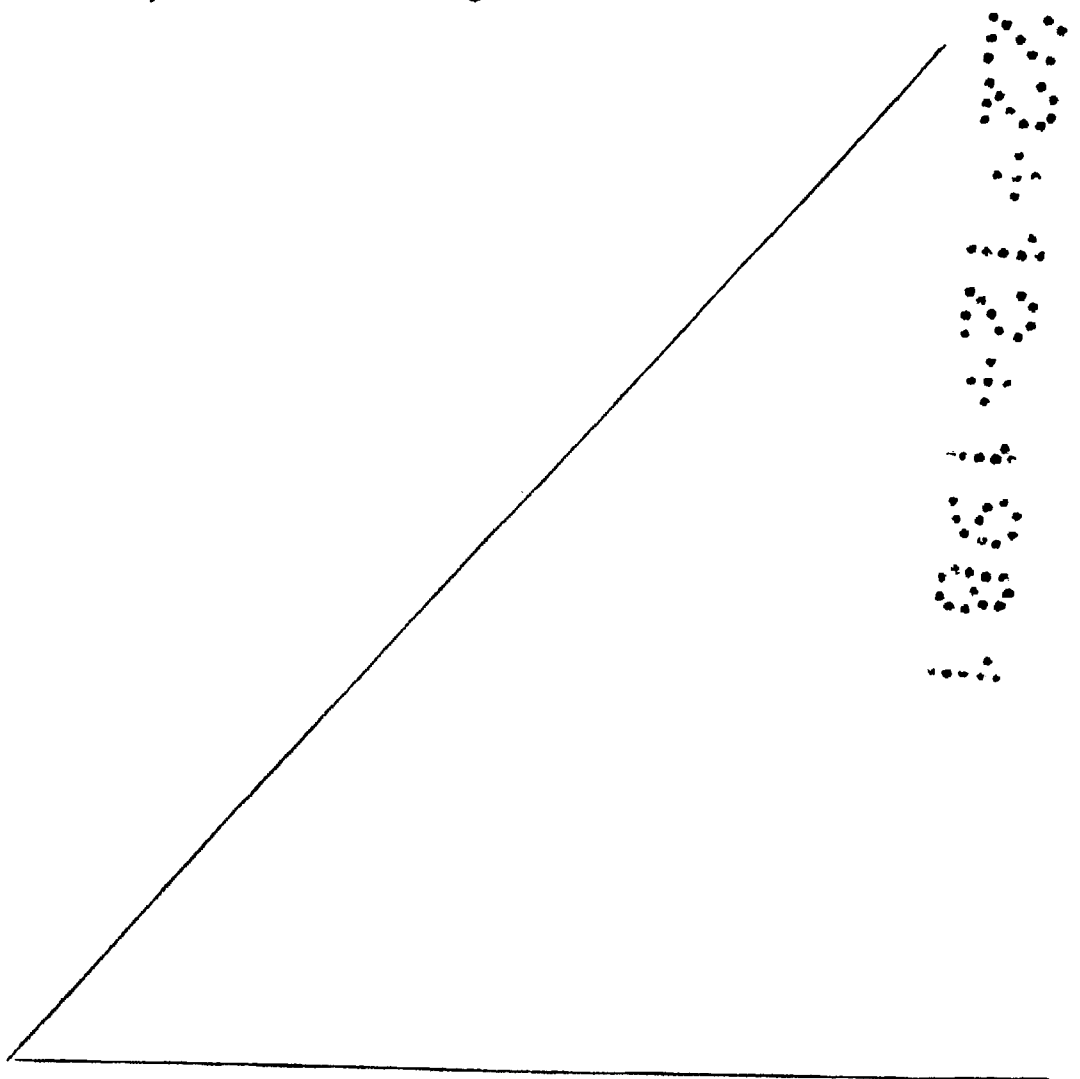

REIVINDICACIONES

Se reivindica como objeto del presente modelo de utilidad:

5 1.- Artículo anular perfeccionado para uso personal, caracterizado esencialmente porque consiste en un elemento longitudinal flexible que en uno de sus extremos está provisto de un útil escritor, en tanto que en el extremo opuesto presenta un alojamiento para dicho útil donde es introducible y retenible el mismo a presión de modo que queda 10 oculto y se obtiene al propio tiempo un efecto de retención que mantiene a dicho adorno amoviblemente cerrado.

15 2.- ARTICULO ANULAR PERFECCIONADO PARA USO PERSONAL.

Consta la presente memoria descriptiva de seis hojas mecanografiadas y de una lámina de dibujos.

Madrid, a

CENTREX, S.A.

P.A. MANUEL DE RAFAEL

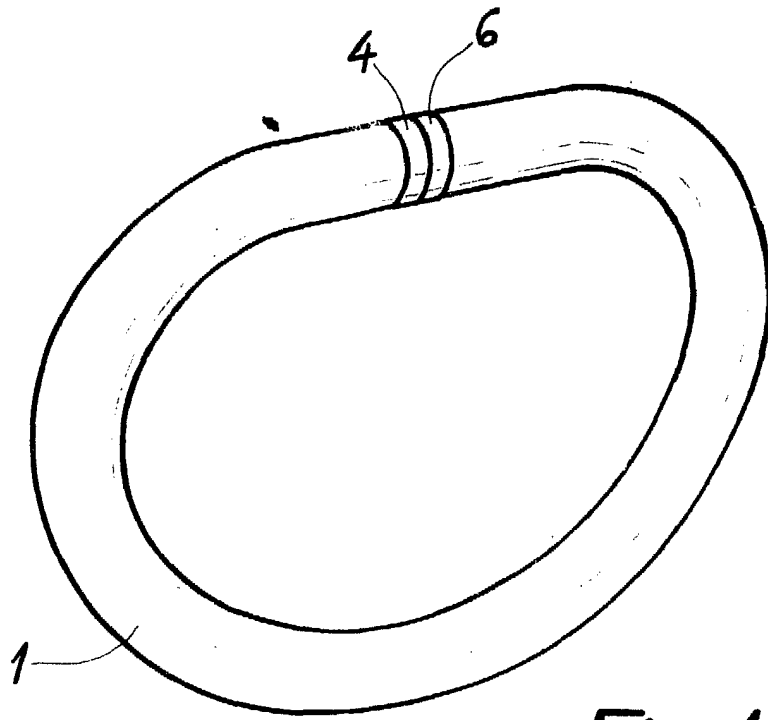

Fig. 1

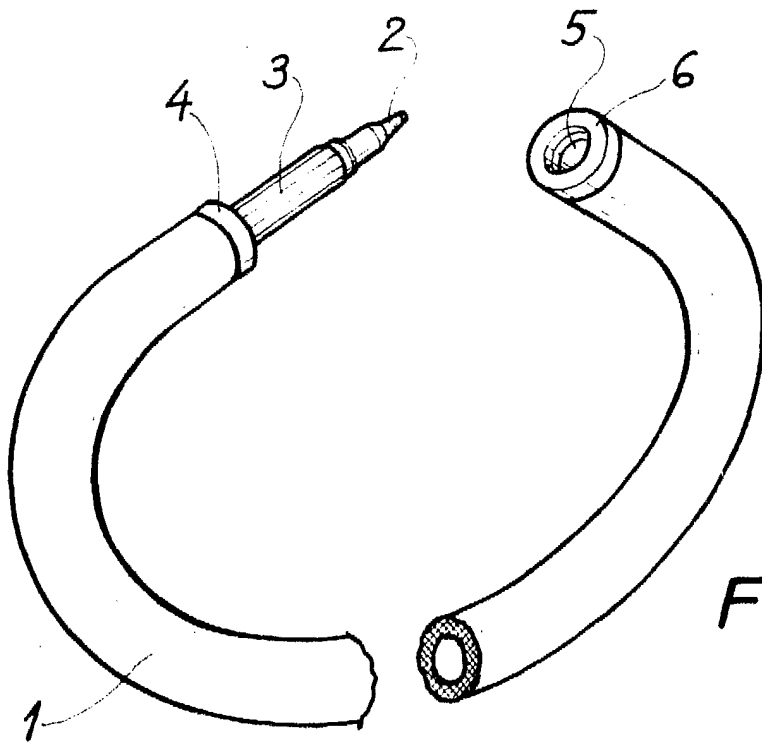

Fig. 2

Madrid 22 DIC 1981
MANUEL DE RAFAEL
P. P.

Escala variable.