



ESPAÑA

ES 26 2031 Y
FECHA DE PRESENTACION
14 DIC. 1981

6 MAYO 1982

MODELO DE UTILIDAD

30 PRIORIDADES:
31 NUMERO
32 FECHA
33 PAIS

47 FECHA DE PUBLICIDAD
51 CLASIFICACION INTERNACIONAL
B65D 5/00

54 TITULO DE LA INVENCIÓN
"EXPOSITIVA SIMULACION"

71 SOLICITANTE (S)
D. José M. Araluce Alcántara y D. Jorge Mellán Martín

DOMICILIO DEL SOLICITANTE
Carretera Vilanova Km 1, -fota Lillas - SAN PEDRO DE RIBES (Barcelona)

72 INVENTOR (ES)
D. José M. Araluce Alcántara y D. Jorge Mellán Martín

73 TITULAR (ES)

74 REPRESENTANTE
D. BASQUIAL GIVARTO C/NTTO 218-6

El presente modelo de utilidad se refiere, conforme se desprende de la lectura de su enunciado, a un expositor simplificado, destinado a constituirse en modo eficaz como portador de fotografías, muestrarios, motivos gráficos diversos, conjunto publicitario, calendario u otras funciones similares, caracterizándose en modo esencial por su bajo coste de obtención y por una extrema sencillez en las fases de montaje y desamado, lo cual permite una fácil y rápida sustitución de los motivos insertados en un determinado expositor, dándole de este modo una gran versatilidad.

El conjunto que adopta una apariencia monobloc, cúbica prismática rectangular, con todas sus caras transparentes, y con un perfecto acabado rectilíneo de todas sus aristas, garantiza una perfecta inmovilización de los motivos laminares insertados en el mismo, integrándose básicamente dicho expositor por la vinculación de dos semipiezas absolutamente iguales (de donde deriva el bajo coste de obtención, al haber de moldear entonces solo una clase de piezas) realizadas ventajosamente en material plástico artificial, con elasticidad estructural relativa, tal como metacrilato o similar y contando interiormente con un cuerpo de configuración semejante y me-

nores dimensiones, que podrá constituirse por una simple caja de cartón, actuando en funciones de soporte de los motivos, según aparecerá claro en la descripción que sigue.

5

La característica principal definitoria del objeto al que se contrae esta memoria reside pues en la configuración especial de cada una de las semipiezas que lo constituyen y en la particular y original forma de acoplamiento entre las mismas, determinativa de una envolvente continua, con características de transparencia de sus caras, que posibilita una visión pluridireccional de los motivos.

10

En esencia el expositor que se preconiza, consiste en una estructura envolvente de configuración regular, sustancialmente cúbica o prismática recta, rectangular, formada por una serie de paredes transparentes de grosor uniforme, en el interior de la cual va alojado, según se ha citado, un segundo cuerpo cúbico o prismático, semejante, de menores dimensiones (no visible, al quedar cubierto por los motivos insertados en el conjunto), de manera que entre las superficies externas de dicho cuerpo interno y las interiores de la estructura envolvente quedan definidos unos respectivos alojamientos achatados, aptos para recibir en inserción motivos laminares de desarrollo superficial correspondiente, gráficos, fotográficos o de otro tipo. La envolvente de paredes transparentes de apariencia monobloc, queda formada por la vinculación en acoplamiento de dos semipiezas iguales, de sección transversal en U, rectangular, formadas por dos planos de idéntico

15

20

25

desarrollo que flanquean verticalmente a otro central, realizándose la unión entre las dos semipartes orientándolas respectivamente en cruce a 90 grados, y aproximándolas en inserción mutua, de manera que los planos laterales de cada una de ellas cubren la zona interramas de la pieza gemela.

En orden a hacer posible este acoplamiento de manera que que de formado un conjunto con las aristas perfectamente acabadas y con aspecto unitario, todas las aristas de cada una de las semipiezas presentan un truncado determinante de una rampa ascendente hacia el plano interno de la pared, de amplitud común, de manera que en la fase de yuxtaposición de ambos cuerpos se corresponden dichos achaflanados en enfrentamiento, dando lugar a sendas aristas rectilíneas y lisas tanto interior como exteriormente.

Para garantizar una retención eficaz en acoplamiento de los dos semicuerpos se cuenta con la elasticidad relativa del material empleado, habiendo confeccionado a las paredes laterales de cada elemento con una ligera inclinación hacia su plano intermedio, de manera que al acoplarse, se las obliga con un esfuerzo o empuje hacia el exterior, consiguiéndose por ello una reacción elástica a lo largo del perfil de correspondencia en acoplamiento, favorable a la unificación de ambos elementos.

Las tareas de montaje y desarmado de este conjunto son por ello muy simples, bastando con acoplar, debidamente reo

rientadas, a las dos semipiezas y deslizarlas a lo largo de sus flancos achaflanados de correspondencia, en aproximación o separación, según la operación de que se trate, para lograr constituir el conjunto para reposición de alguno de los motivos de los que integra.

5

En orden a facilitar el entendimiento del modelo de utilidad anteriormente explicado, se hace referencia a las figuras adjuntas que caracterizan una modalidad específica del expositor. No se intenta que el alcance de la protección que se deriva de las características del presente expositor, se restrinja a las particularidades que se caracterizan en las figuras, puesto que las mismas solamente se ofrecen con fines ilustrativos.

10

La figura 1a, es una vista en perspectiva de las dos semipiezas que integran el expositor.

15

La figura 2a, muestra la fase de acoplamiento de dichas dos semipiezas, asimismo en perspectiva.

En la figura 3a, se grafía el conjunto del expositor, en situación de montaje, comportando internamente un cuerpo de configuración semejante y menores dimensiones en función de soporte de los motivos.

20

Finalmente en la figura 4a, se indica la forma de correspondencia en acoplamiento de las aristas achaflanadas, de las dos semipiezas, habiendo incluido una variante en la que dichos planos son curvo-cóncavos y curvo-convexos, solución que si bien no se preconiza, (pues ello expresamente exigiría ya

25

un moldeado distinto de las dos semipiezas), debe entenderse incluida en la esencialidad del presente modelo, al no alterar las características estructurales y de montaje que el mismo propone.

5 Conforme a estas figuras el conjunto se integra por las semipiezas -10- y -11-, realizadas en metacrilato, transparente de idéntica configuración, que poseen la totalidad de sus aristas -10'- y -11'-, respectivamente, achaflanadas, de amplitud común, en rampa ascendente hacia la cara interna, cuyas dos piezas, según se detalla en la figura 2a, merced a dicha configuración de sus flancos se acoplan, orientadas en cruce a 90 grados, de manera que los planos laterales de cada una de ellas cubren las aberturas interramas de la pieza gemela, al insertarse una dentro de la otra.

10 En la figura 3a, puede apreciarse que entre las paredes externas del cuerpo interno -12-, insertado en funciones de soporte y que puede ser un armazón de cartón, en el seno de la envolvente formada por las semipiezas -10-, y -11-, y las paredes de dichos elementos -10-, y -11-, quedan definidos respectivos alojamientos, en donde se insertarán los motivos laminares gráficos o fotográficos.

15 Finalmente y en la figura 4a, puede verse el perfecto acoplamiento a lo largo de las aristas achaflanadas -10'-, y -11'-, de las semipiezas -10-, y -11-, del que deriva la apariencia de conjunto monobloc, del expositor como puede apreciarse en la figura anterior.

REIVINDICACIONES

1ª.- Expositor simplificado, el cual se constituye por una estructura envolvente de configuración general regular sustancialmente cúbica o prismática recta rectangular, formada por una serie de paredes de condición transparente de grosor uniforme, en el interior de la cual va alojado un segundo cuerpo cúbico o prismático, semejante, de menores dimensiones, de tal modo que entre las superficies externas del mismo y las interiores de pared, de la envolvente, se definen unos respectivos alojamientos aplanados, aptos para recibir insertados, motivos laminares gráficos, fotográficos o similares, que quedan en cualquier caso perfectamente inmovilizados en la zona de instalación y claramente visibles pluridireccionalmente, caracterizado en esencia porque dicha envolvente de apariencia monobloc, queda formada por la vinculación en acoplamiento de dos semipiezas iguales, de sección transversal en U, rectangular, formadas por dos planos de igual desarrollo que flanquean verticalmente a uno central, realizándose dicha yuxtaposición según una orientación relativa en cruce a 90 grados, de las semipiezas, de manera que los planos laterales de cada elemento en U, cubren la apertura interramas de su pieza gemela, posibilitándose dicha unión en forma sencilla y/o rápida al estar la totalidad de las aristas de las semipiezas citadas truncadas según un achaflanado de amplitud común, determinante de un perfil

en rampa ascendente hacia el interior de cada uno de los planos, correspondiéndose en enfrentamiento dichos chaflanes a lo largo del perfil de acoplamiento, determinando sendas aristas rectilíneas y quedando retenidas establemente ambas piezas, al haberse configurado los planos laterales de cada una de ellas, con una ligera inclinación hacia su parte central y constituirse en un material con una relativa elasticidad estructural, que posibilita una flexión de dichos laterales y una consecuente reacción, cooperante en la unión de las dos semipartes.

2ª.- "EXPOSITOR SIMPLIFICADO"

La presente memoria consta de ocho hojas foliadas y mecanografiadas por una de sus caras y se ilustra en el plano que a la misma se acompaña.

Madrid, 14 DIC. 1981

PASCUAL CIVANTO
P. P.

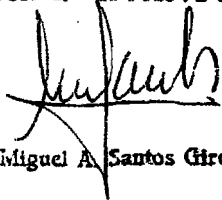

Firmado: Miguel A. Santos Gironés

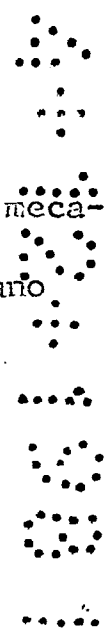

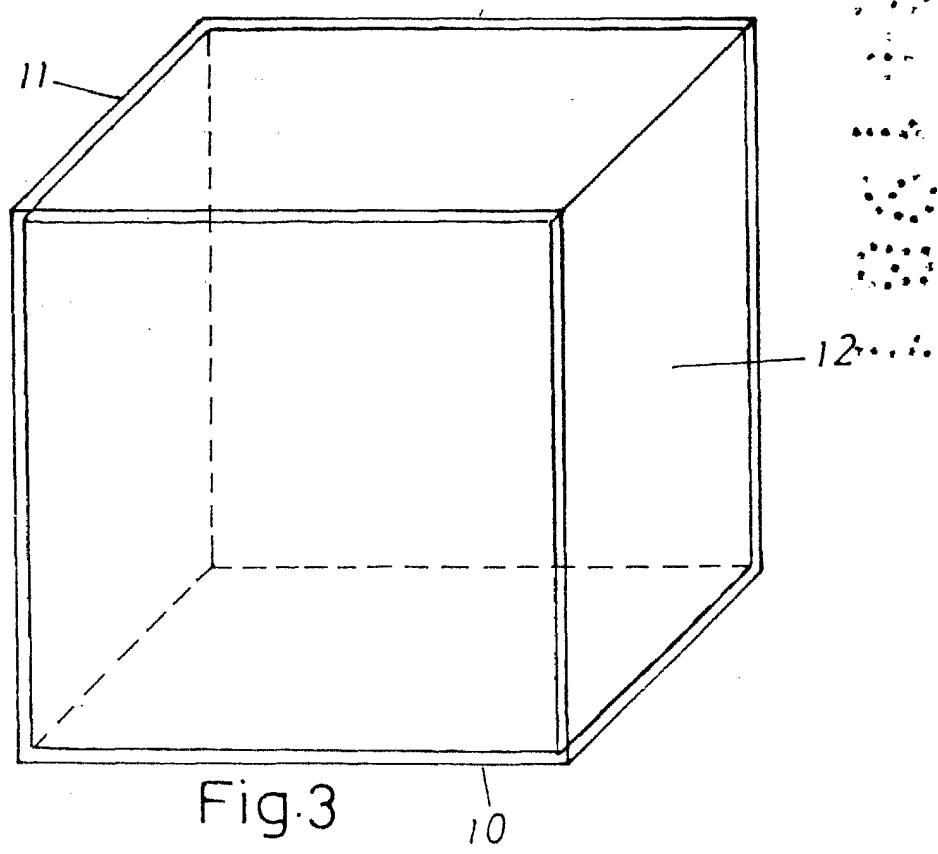
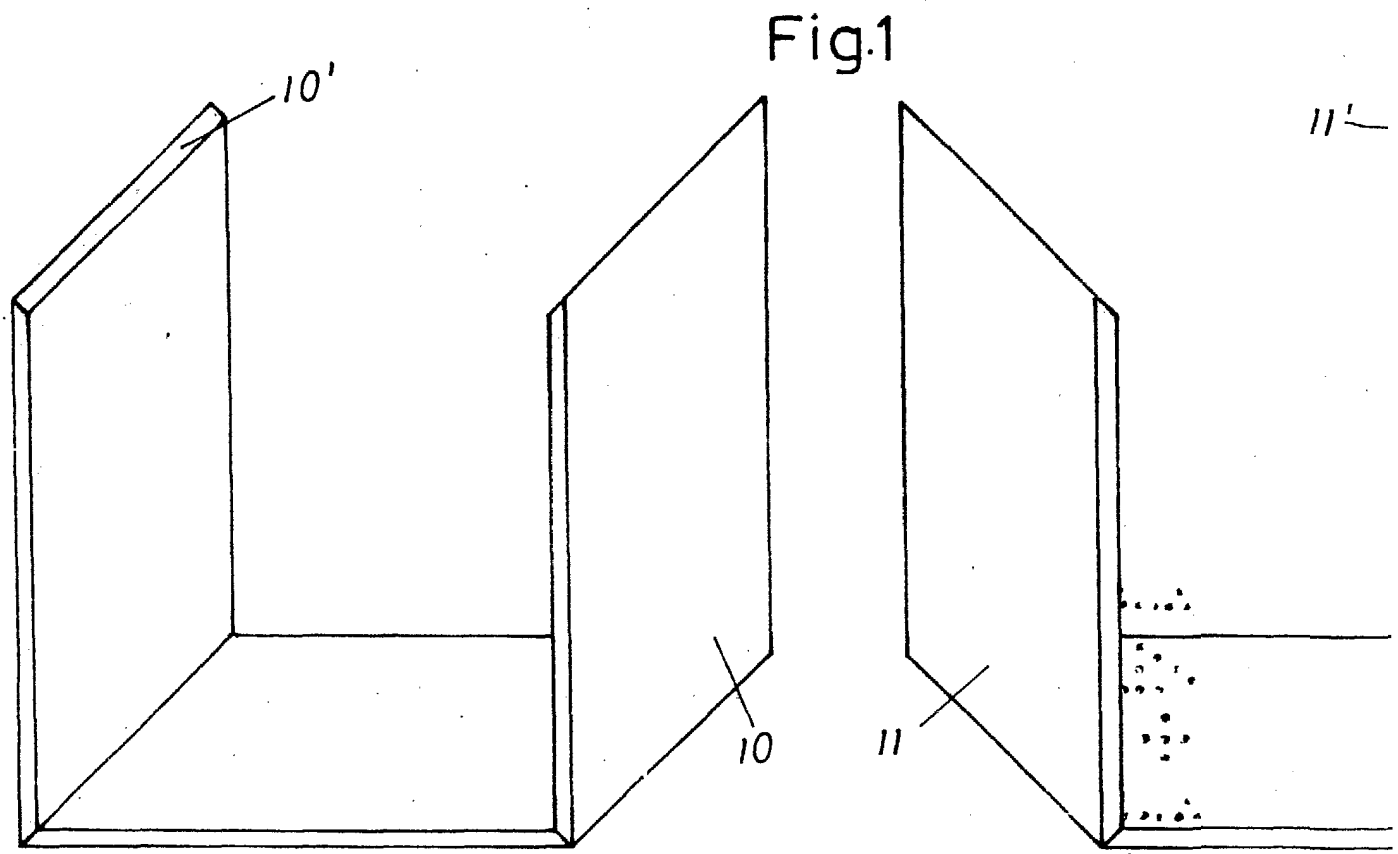

Fig. 2 ←

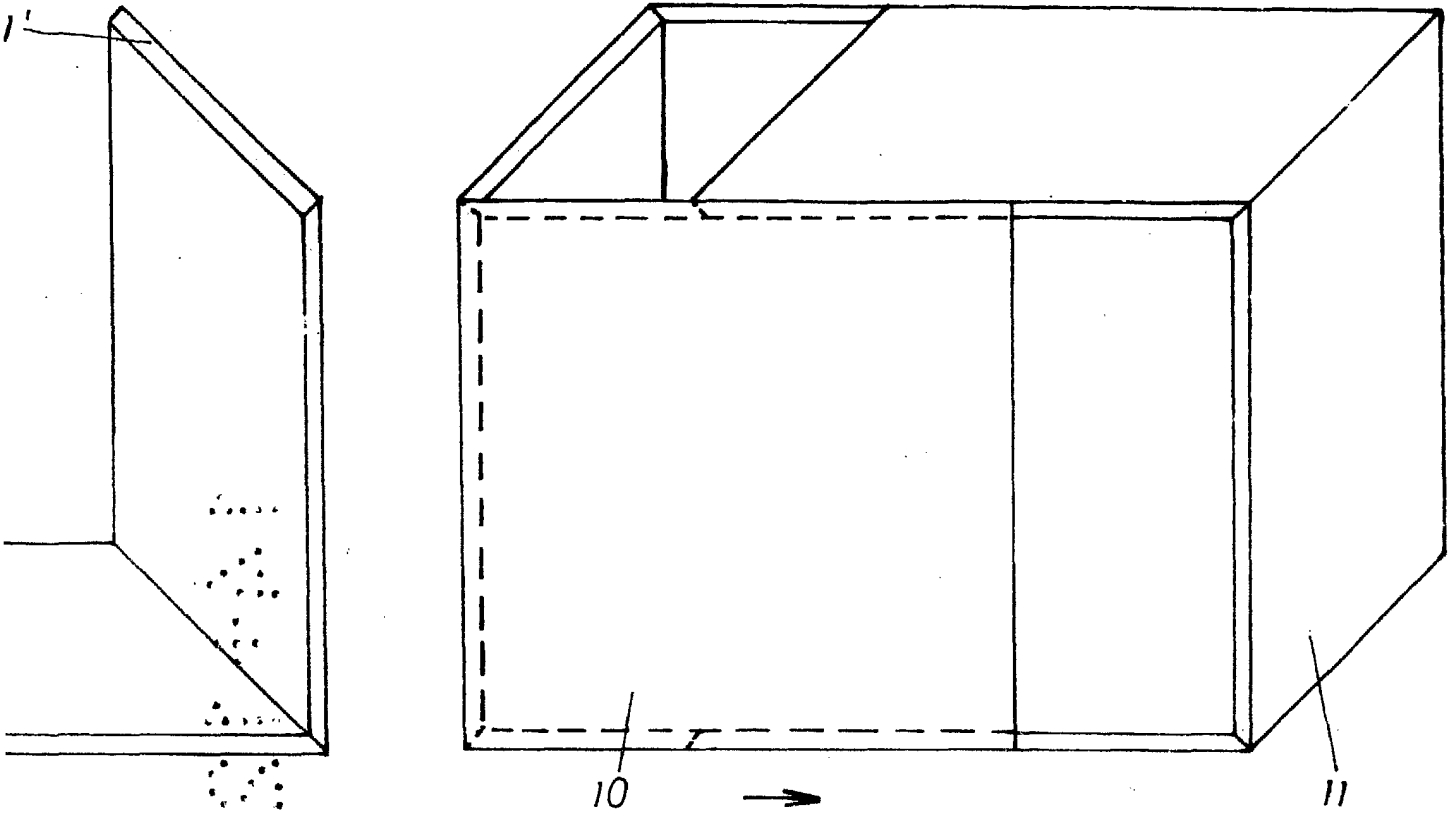
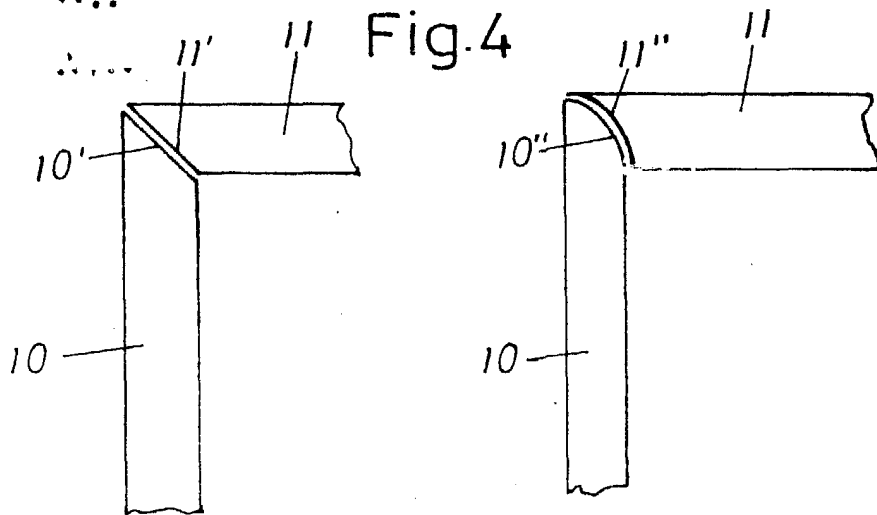

Fig. 4



Madrid
14 DIC. 1981
PASCUAL CIVANTO
P. P.

Firmado: Miguel A. Santos Gironés