



ESPAÑA

⑩ ES ⑪ 26 18 10 ⑩ Y
 ⑫ 21
 ⑬ 22
 FECHA DE PRESENTACION
 2 DIC. 1981

MODELO DE UTILIDAD

16 MAYO 1982

⑩ PRIORITYES:
 ⑪ NUMERO ⑫ FECHA ⑬ PAIS

⑭ FECHA DE PUBLICIDAD ⑮ CERTIFICACION INTERNACIONAL
 INT. CL. 3 B60R 13/10

⑯ TITULO DE LA INVENCIÓN
 PLACA DE MATRICULA PERFECCIONADA

⑰ SOLICITANTE (S)
 INDUSTRIAS MAFEL REUNIDAS S.L.

DOMICILIO DEL SOLICITANTE
 VIGO - Canceleiro, 15

⑲ INVENTOR (ES)

⑳ TITULAR (ES)

㉑ REPRESENTANTE
 FRANCISCO GONZALEZ 231 X

1 Esta solicitud se refiere a una placa de matrícula perfeccionada, destinada a aportar datos complementarios sobre los obligatorios de identificación del vehículo en que es colocada.

5 Es muy corriente entre los distribuidores de vehículos, el dar al usuario, en la entrega del vehículo, pegatinas y objetos similares en los que normalmente se pone el nombre del distribuidor, dirección, número de teléfono y otros datos complementarios. Estas pegatinas y similares, son colocados en los cristales del vehículo, lo cual está prohibido por la legislación vigente.

10 A la vista de esto, ha surgido la idea de proporcionar estos mismos datos en un elemento que es permanente en el vehículo, como es la matrícula, donde, ajustándose a las normativas vigentes sobre tamaño, colocación y visibilidad de los caracteres, se pueden aplicar estos datos ya que los mismos son incorporados en un espacio existente en la chapa de matrícula, pero fuera del espacio reservado a la identificación.

15 Con esto, no se violan las disposiciones vigentes y sin embargo se siguen proporcionando los datos que tan útiles son en ocasiones para el propietario.

20 Se adjunta una hoja de dibujos, en la cual se representa un ejemplo práctico de realización.

Haciendo referencia a la misma, tenemos que la chapa de matrícula -1-, dotada de su sección interna reflectante -2-, presenta en su parte inferior una solapa -3-.

25 Esta solapa está formada de la misma chapa, en la misma

pieza y presenta la anchura adecuada de manera que pueda ser incorporada en el lugar del vehículo reservado normalmente para la matrícula, llevando los medios normales de fijación al vehículo.

Sobre esta solapa -3- se indicarán todos los datos que se deseen relacionados con el distribuidor y todos aquellos otros que se estimen útiles, como por ejemplo sobre la marca o modelo.

Por supuesto que sobre este tipo de placa de matrícula podrán introducirse aquellas modificaciones que se relacionen con la novedad que representa.

N O T A

En resumen, la presente solicitud recaerá sobre las siguientes:

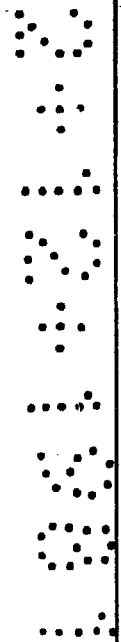

1
5
10
15
20
25

REIVINDICACIONES

1
5
1.- Placa de matrícula perfeccionada, caracterizada -
porque formando un mismo cuerpo con la placa normalizada, presente en
su parte inferior una solapa de menor longitud que la longitud de la
placa, destinada a reseñar datos del distribuidor del vehículo.

2.- PLACA DE MATRICULA PERFECCIONADA.

Según se describe en la presente memoria descriptiva
que consta de cuatro hojas escritas a máquina por una sola de sus
caras y dibujos.

10 Madrid, 2 DIC. 1981

Francisco Javier Plaza
P. P.

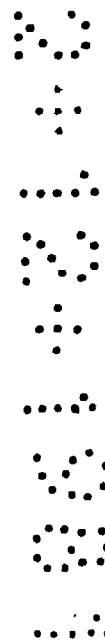

20

25

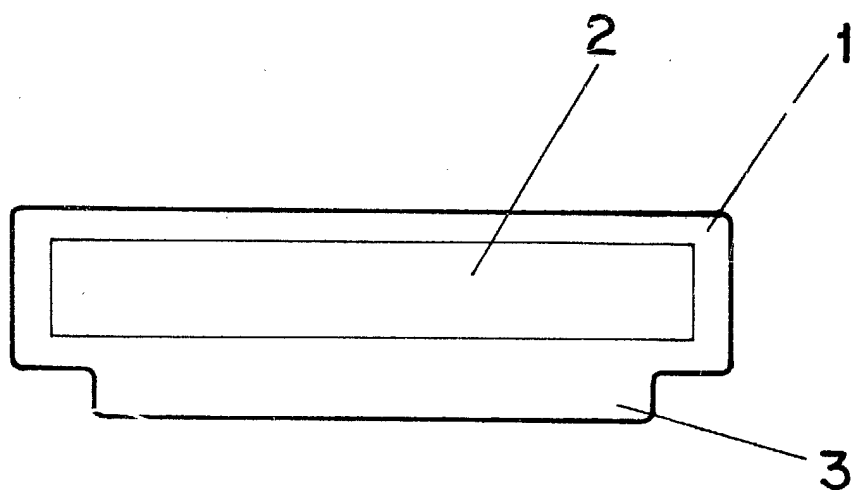

2 DIC. 1981

Francisco Javier Plaza
P. P.

A handwritten signature or initials, possibly 'FJ', written in black ink.

ESCALA VARIABLE