

10 ES 11 21 22	NUMERO <b>26 1779</b>	10 Y
	FECHA DE PRESENTACION <b>30-11-81</b>	



**MODELO DE UTILIDAD**

*Publ.* ESPAÑA *M. n.º 2111 Bis* *1.6.82*

30 PRIORIDADES. 31 NUMERO	32 FECHA	33 PAIS
------------------------------	----------	---------

47 FECHA DE PUBLICIDAD	51 CLASIFICACION INTERNACIONAL <i>L. C.º A63H/04</i>
------------------------	---

54 TITULO DE LA INVENCIÓN  "JUGUETE"	
--	--

71 SOLICITANTE (S)  D. MANUEL MUÑOZ SAIZ	
--	--

DOMICILIO DEL SOLICITANTE  MADRID.- San Emilio, 16	
--	--

72 INVENTOR (ES)  El mismo solicitante.	
---	--

73 TITULAR (ES)  El mismo solicitante.	
--	--

74 REPRESENTANTE  D. JOSE PONS TORRES.	
--	--

La presente solicitud de Modelo de Utilidad se refiere como su título indica a un JUGUETE, de diseño completamente nuevo tanto en España como en el extranjero, consistente en un trompo provisto de su correspondiente lanzador que presenta grandes ventajas sobre cuantos juguetes de tipo análogo se encuentran actualmente en el mercado, ventajas que pueden cifrarse en los siguientes puntos.

1.- El trompo carece de cuerda, no siendo preciso por tanto su enrollamiento previo cada vez que se desee lanzar.

2.- El lanzador resulta fácilmente manejable incluso para niños de corta edad.

3.- Su construcción es muy sencilla, lo que posibilita su fabricación en grandes series a precios muy reducidos.

El modelo consiste en esencia en un trompo y un lanzador compuesto de dos piezas unidas por un muelle que se pone en tensión al hacer girar una de las piezas con relación a la otra.

Para mayor claridad se acompaña hoja única de planos en la que se muestra con suficiente detalle una de las posibles realizaciones prácticas del modelo, a título de ejemplo y por consiguiente sin carácter limitativo alguno.

La figura 1 muestra el lanzador, en alzado seccio

nado y plantas superior e inferior, mientras que la figura 2 muestra las mismas vistas del trompo.

30 El lanzador consiste en un cuerpo cilíndrico hueco (1) con tapa superior (2) que encierra en su interior - a otro cuerpo cilíndrico (3) que sobresale por ambas bases. Un muelle (4) tiene uno de sus extremos anclado en uno de las piezas cilíndricas y el otro en la otra. La pieza interior (3) tiene en su parte inferior rebajes (5) en forma - de escotadura con una pared vertical y una rampa inclinada.

35 La pieza (1) tiene en las proximidades de su base inferior un rebaje provisto de salientes (6).

El trompo tiene en su parte inferior la correspondiente forma troncoconica y en su parte superior presenta un rebaje con salientes (7), susceptible de engancharse a los salientes (6) del lanzador.

40 El trompo tiene también un alojamiento (8) provisto de rebajes en forma de escotadura con una pared vertical y una rampa inclinada (9), que se acoplan a los correspondientes rebajes (5) del lanzador. Si se realiza el acoplamiento y se hace girar el trompo con la mano en sentido de carga del muelle (4) este irá tensándose al ser arrastrada la pieza (3) por las paredes verticales, pero no podrá lanzar el trompo por impedirlo los salientes (6) y (7) que se apoyan unos contra otros, actuando como un trinquete que permite el giro del trompo con relación al lanzador en un sentido pero no en el contrario.

45

50

Una vez cargado el muelle, si se presiona hacia abajo el extremo (10) de la pieza (3) del lanzador, el trompo será arrastrado también hacia abajo hasta que se suelten los salientes (6) y (7). En este momento el trompo girara arrastrado por el muelle y las paredes verticales dejaran de estar en contacto, y empezaran a hacerlo las rampas inclinadas (9), con lo que el trompo deslizará separandose del lanzador, y caerá al suelo mientras sigue girando.

Este modelo es realizable en cualesquiera de tamaños y materiales adecuados, siendo susceptible de toda clase de modificaciones de detalle en tanto que estas no alteren su fundamento.

- N O T A -

Los puntos de invención propios y nuevos que son objeto de la presente solicitud de Modelo de Utilidad en España por veinte años son los siguientes.

#### R E I V I N D I C A C I O N E S

1.- JUGUETE, caracterizado por consistir en un trompo con lanzador, estando el lanzador provisto de resorte que se carga, de modo similar al de los juguetes llamados de "cuerda" y de boton de lanzamiento para desprenderse al trompo y ponerlo a girar.

2.- JUGUETE, según reivindicación anterior caracterizado porque el lanzador consta de dos piezas una

80 exterior y otra interior, pudiendo girar la interior res-  
pecto de la exterior y estando el resorte con un extremo -  
anclado a cada uno de ellos y teniendo la pieza interior -  
en uno de sus extremos unas escotaduras en pared vertical-  
y en rampa inclinada que encajan con otras analogas situa-  
das en el trompo, mientras que la pieza exterior dispone -  
también de un rebaje con salientes que encajan asimismo en  
85 otros del rombo, con lo que este puede no girar en relación  
a la pieza exterior en un sentido, pero si en el contrario  
arrastrando la pieza interior mediante la escotadura de pa-  
red vertical y cargando el resorte.

3.- JUGUETE, según reivindicaciones anteriores -  
caracterizado porque una vez cargado el resorte es posi-  
ble desplazar la pieza interior según su eje, con lo que -  
90 el trompo queda libre de su sujección a la pieza exterior,  
con lo que es arrastrado por la interior y gira al ser im-  
pelido por el muelle, a la vez que se desprende del lanza-  
dor.

4.- JUGUETE.

95 Tal y como se ha descrito en la memoria que ante-  
cede y para los fines en ella especificados.

Consta la presente memoria de cuatro hojas escri-  
tas a máquina por una sola cara.

Madrid 30 Noviembre 1.981

JOSÉ PONS TORRES

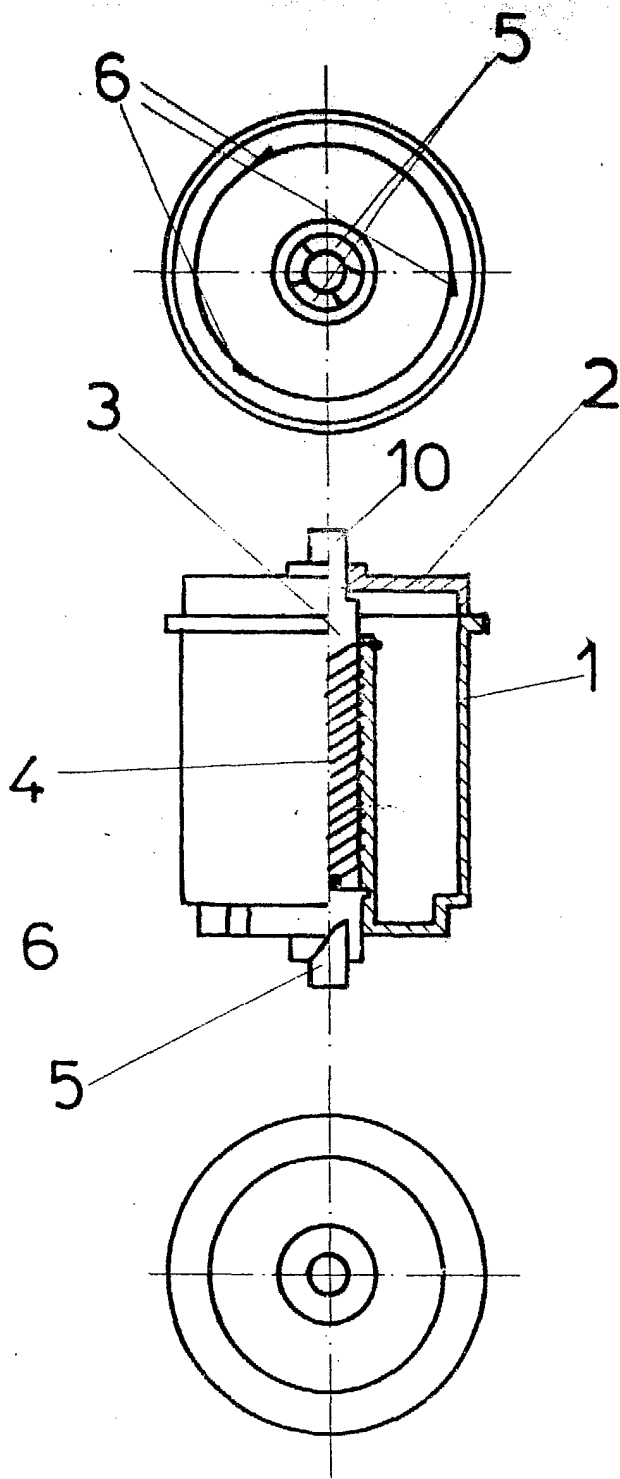

FIG. 1

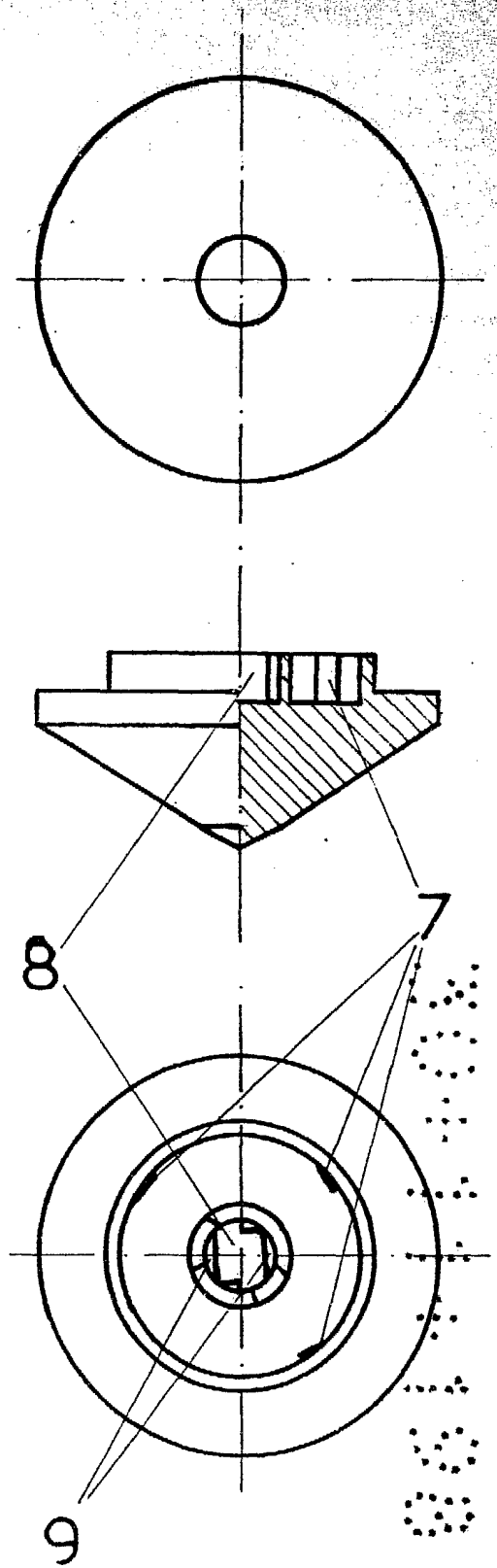

FIG. 2

ESCALA

JOSE PONS TORRES

VARIABLE

20 NOV 1951