



ESPAÑA

19 ES 21 22	11 NUMERO 26 177 6	10 Y
	FECHA DE PRESENTACION	

MODELO DE UTILIDAD

16 MAYO 1982

30 PRIORIDADES: 31 NUMERO	32 FECHA	33 PAIS
------------------------------	----------	---------

47 FECHA DE PUBLICIDAD	51 CLASIFICACION INTERNACIONAL CL. 3 <u>A63F9/06</u>
------------------------	---

54 TITULO DE LA INVENCIÓN

"ROMPECABEZAS"

71 SOLICITANTE (S)

DON MANUEL MUÑOZ SAIZ

DOMICILIO DEL SOLICITANTE

MADRID.- San Emilio, 16.

72 INVENTOR (ES)

EL MISMO SOLICITANTE

73 TITULAR (ES)

EL MISMO SOLICITANTE

74 REPRESENTANTE

DON JOSE PONS Y TORRES

La presente solicitud de Modelo de Utilidad se -
refiere como su título indica a un ROMPECABEZAS, de diseño
completamente nuevo tanto en España como en el extranjero
y que presenta grandes ventajas sobre cuantos dispositivos
similares se encuentran hoy en el mercado, tanto por su re-
ducido tamaño como por su sencillez, por el elevado grado-
de entretenimiento que es capaz de proporcionar y por el -
hecho de no necesitar mesa ni apoyo alguno para su empleo.

El modelo consiste esencialmente en un cuadrado-
de varilla con sus lados prolongados por uno de sus extre-
mos, existiendo anillas al final de las prolongaciones.
Una anilla cerrada de cuerda se encuentra entrelazada con-
ella, consistiendo el pasatiempo en tratar de separar am-
bas caras, lo cual es posible, aunque a primera vista pudie-
ra parecer lo contrario.

Para mayor claridad se adjunta hoja única de pia-
nos en la que se muestra con suficiente detalle una de las
posibles realizaciones prácticas del modelo, a título de
ejemplo y por consiguiente sin carácter limitativo alguno.

El modelo se ha representado en alzado y planta.
Existe un cuadrado central de cuyos vértices (1) arrancan-
prolongaciones de los lados por uno solo de sus extremos,-
estando estas prolongaciones (2) doblados en ángulo recto-
y existiendo al final de cada uno de ellos sendas anillas-
contenidas en planos perpendiculares al del cuadrado.

Tres de estas anillas (3) rodean a la prolongación del lado siguiente (según el sentido de las agujas -- del reloj) y la restante (4) no.

30 El cordel (5) se encuentra entrelazado con las varillas del modo indicado en la figura.

Este Modelo es realizable en cualesquiera de tamaños y materiales adecuados, siendo susceptible de toda clase de modificaciones de detalle en tanto que estas no alteren su fundamento.

35 - N O T A -

Los puntos de invención propios y nuevos que son objeto de la presente solicitud de Modelo de Utilidad, en España por veinte años son los siguientes.

R E I V I N D I C A C I O N E S

40 1.- ROMPECABEZAS, caracterizado por consistir en un cuadrado con sus lados prolongados por uno de sus extremos estando estas prolongaciones dobladas en ángulo todas en el sentido de las agujas del reloj y existiendo al final de cada una de las prolongaciones una anilla cerrada.

45 2.- ROMPECABEZAS, según reivindicación anterior, caracterizado porque tres de las anillas abrazan al arrancar de la prolongación siguiente y la cuarta no.

50 3.- ROMPECABEZAS, según reivindicaciones anteriores caracterizado porque dispone además de una cuerda formando un lazo cerrado entrelazada a las varillas que compo

nen el conjunto descrito en las reivindicaciones primera y segunda.

4.- ROMPECABEZAS.

Tal y como se ha descrito en la memoria que antecede y para los fines en ella especificados.

Consta la presente memoria descriptiva de tres -
hojas escritas a máquina por una sola cara.

Madrid 30 Noviembre 1.981

~~JOSE PONS TORRES~~

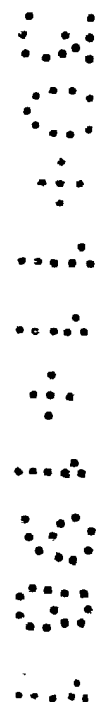

55

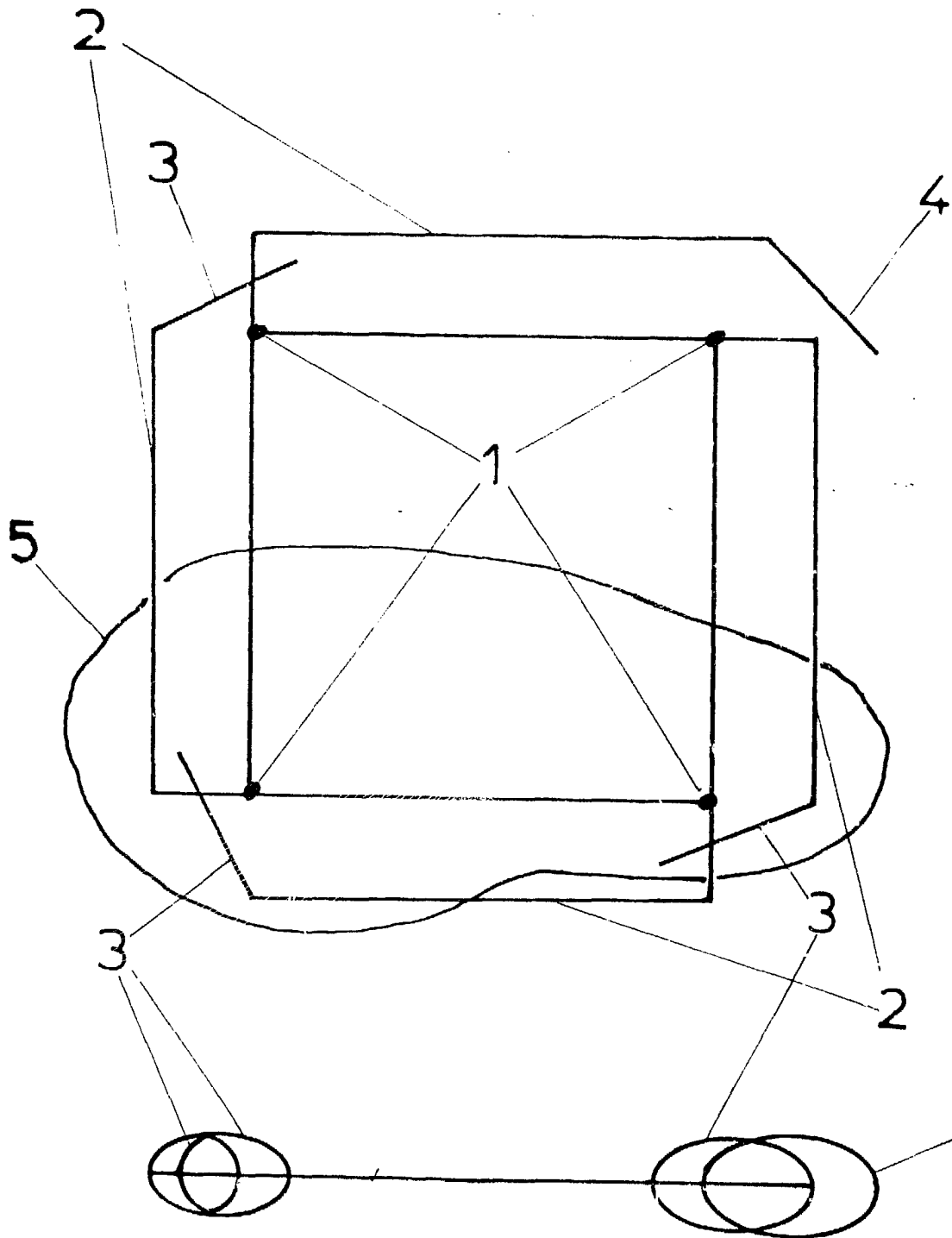

ESCALA
VARIABLE

ESTADO DE LA
MUEL PONS TORRES