

19 ES	11	NUMERO	26 1505	10 Y
	21	FECHA DE PRESENTACION		
	22			



ESPAÑA

MODELO DE UTILIDAD

30 PRIORIDADES:	32 FECHA	33 PAIS
31 NUMERO		

Handwritten text and scribbles

47 FECHA DE PUBLICIDAD	51 CLASIFICACION INTERNACIONAL
	Int. H02G3106

54 TITULO DE LA INVENCIÓN

"MANGUITO PARA UNION DE TUBO RIGIDO A PARED DE CHAPA".-

71 SOLICITANTE (ES)

D^a. Maria del Carmen CORA FERNANDEZ.-

DOMICILIO DEL SOLICITANTE

MADRID, c/. Collado Mediano, 14.-

72 INVENTOR (ES)

La propia solicitante.-

73 TITULAR (ES)

74 REPRESENTANTE

D. Agustin Diaz.-

Se refiere la presente Memoria Descriptiva que se une a solicitud de registro como Modelo de Utilidad a un "Manguito para unión de tubo rígido a pared de chapa", cuyas características de novedad le confieren la cualidad de aportar a los fines que se persiguen, ventajas, más que suficientes para aspirar, en derecho, al privilegio del registro que se solicita.

El objeto industrial cuyo registro se preconiza, constituye un medio para acoplar un tubo rígido de protección del cableado de instalaciones eléctricas, perpendicularmente a la pared de chapa a la que queda referido, haciéndolo con gran robustez y en muy poco tiempo a la vez que no requiere para ello herramienta especial ni adaptación previa, sino que por el contrario se procede a su utilización en el momento.

Idealmente confeccionado en acero especial previene un tratamiento de electrogalvanizado, que le dota de alta resistencia al ataque por agentes corrosivos o atmosféricos con un mínimo costo que unido al bajo costo, igualmente, del manguito, le confiere de alto atractivo para su uso que permite por una inversión reducida un anclaje sólido y muy duradero.

Sustancialmente consiste en un manguito constituido por un cuerpo hueco de sección exterior exagonal ó cilíndrica (con ranuras) y que interiormente recibe por una de sus bocas al tubo rígido protector de las instalaciones eléctricas y por el otro presenta un cuello cilíndrico de poca altura y menor diámetro que el cuerpo del manguito por el que se acopla a la pared, fijándose por medio de una tuer-

ca exagonal ó cilíndrica (con ranuras) del mismo perfil que el cuerpo del manguito siendo la extensión de éste aproximadamente el cuádruple que la de la tuerca.

Se acompañan unos dibujos en los que se muestra una manera de llevar el invento a la práctica, haciéndose constar de manera expresa que los mismos carecen de carácter limitativo en sus detalles toda vez que se citan, solamente, a título de ejemplo.

La figura 1ª, representa enalzada una vista lateral del manguito, aplicado a la pared de chapa y recibiendo un tubo rígido.

La figura 2ª, muestra una vista frontal del manguito.

Como se ha anticipado, consta de un cuerpo hueco -1- figuras 1ª y 2ª de perfil exterior exagonal y de longitud ligeramente inferior a su diámetro que por una de sus bocas recibe al tubo rígido. -2- figuras 1ª y 2ª y por la otra boca presenta un cuello cilíndrico -3-

figura 1ª que mediante una tuerca -4- figura 1ª y el mismo diámetro que el cuerpo hueco y una extensión aproximadamente de la cuarta parte se fija a la pared de chapa -5-.

Suficientemente descrito el invento, así como una manera de llevarlo a la práctica, se hace constar de manera expresa que el mismo acepta modificaciones de detalle siempre que éstas no afecten a su fundamento.

N O T A

En resumen: El MODELO DE UTILIDAD, recaerá sobre las particularidades características de las siguientes:

REIVINDICACIONES

1.- Manguito para unión de tubo rígido a pared de chapa, caracterizado porque consta de un cuerpo hueco de perfil exterior exagonal y eventualmente de otra configuración poligonal e interiormente cilíndrico que por una de sus bocas recibe la incorporación del tubo rígido y por la otra presenta consustancialmente determinado un cuello cilíndrico de poca altura que mediante una sucesiva tuerca de diámetro y perfil idéntico a la del cuerpo hueco y de un espesor de aproximadamente la cuarta parte del cuerpo hueco se fija a la pared de chapa.

2.- "MANGUITO PARA UNION DE TUBO RIGIDO A PARED DE CHAPA".

Todo tal y como queda descrito y reivindicado en la presente Memoria que consta de cuatro hojas mecanografiadas por una sola de sus caras y se ilustra con los dibujos que a la misma se acompañan.

Madrid, 17 NOV. 1981

A. DIAZ UNGRIA
P.E.

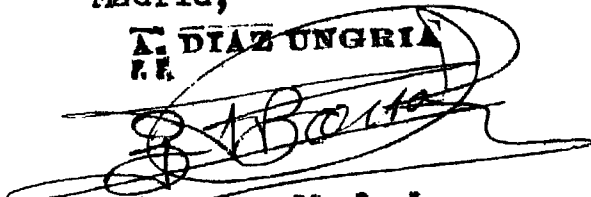

Benancio Pérez Bonal

.....
.....
.....
.....
.....
.....

FIG. 1

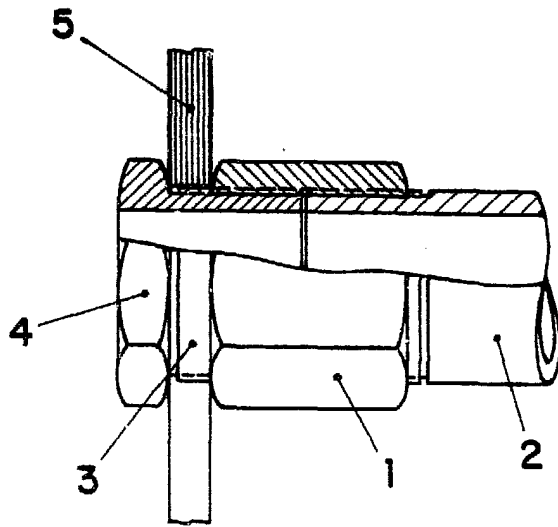
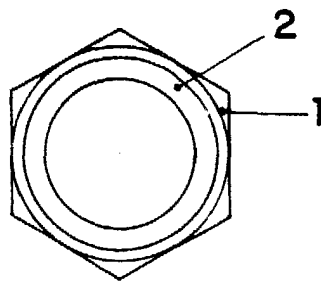

FIG. 2



17 NOV. 1981

DIAZ UNGRIA
S.A.

[Handwritten signature]
Firma: **Benigno Pérez Ferrer**