



ESPAÑA

26 1454

ES 11 21 22 Y

NUMERO

FECHA DE PRESENTACION

14 NOV. 1981

MODELO DE UTILIDAD 16 MAYO 1982

30 PRIORIDADES

31 NUMERO

32 FECHA

33 PAIS

-- --

47 FECHA DE PUBLICIDAD

51 CLASIFICACION INTERNACIONAL

AGI J 17/00

54 TITULO DE LA INVENCIÓN

"Chupete"

71 SOLICITANTE (S)

HISPANO ICO, S.A.

DOMICILIO DEL SOLICITANTE

Puerto Príncipe nº 56, BARCELONA

72 INVENTOR (ES)

-- --

73 TITULAR (ES)

74 REPRESENTANTE

M. Curell Suñol

R-HI-261

M O D E L O D E U T I L I D A D

por VEINTE años

solicitado en España a favor de HISPANO ICO, S.A., entidad española, domiciliada en calle Puerto Príncipe núm. 56, BARCELONA,

5. por "Chupete". - - - - -

MEMORIA DESCRIPTIVA

.....
La presente invención se refiere a un chupete, siendo del tipo compuesto por una tetina elástica, un disco protector en forma de casquete esférico, un racor central y una anilla de asido, en que esta anilla articula en el racor con libre abati-
10. do hacia uno u otro lado sobre el borde de la cara cóncava del disco protector, y acoplándose el racor en el disco con sujeción de la tetina, quedando siempre en forma aplanada bajo una ligera presión, por ejemplo, cuando el niño se duerme sobre el chu-
15. pete. - - - - -
.....

El objeto de la invención es el de conseguir en todo caso el paso de aire a través del disco en evitación de una eventual obstrucción respiratoria del bebé por una excesiva aplicación de sus labios contra la superficie del disco, lo
20. cual puede ocurrir con mayor facilidad en el caso de dormirse con el chupete en la boca. - - - - -

El referido chupete es del tipo compuesto por una tetina elástica, de un disco protector en forma de casquete esférico, de un racor central y de una anilla de asido, en que esta anilla se articula en el extremo posterior del racor con libre abatido hacia uno u otro lado sobre el borde de la cara cóncava del disco protector, y, característicamente, acoplándose enrasadamente el extremo anterior de dicho racor en un orificio central del disco con sujeción del extremo trasero de la tetina, caracterizándose especialmente porque el disco protector presenta en su cara delantera convexa unos canales radiales regularmente distribuidos, en los cuales se contienen unos orificios pasantes, por lo menos en número de uno en cada canal y en posición concéntrica.

5.

10.

15.

20.

También se caracteriza la invención porque los orificios pasantes del disco protector poseen forma alargada en el sentido radial de los propios canales.

Otros objetos y características de la invención se irán dando a conocer en detalle a lo largo de la descripción que sigue, haciendo referencia a los dibujos ilustrativos que la acompañan. En los dibujos:

Figura 1, es una vista en planta del disco protector para el presente chupete, visto por su cara delantera convexa.

Figura 2, corresponde a una sección diametral de la figura 1, por una línea II-II, en la que se ha incorporado una

mitad del racor y una parte de la tetina. - - - - -

Figura 3, es una vista lateral del presente chupete, comprendiendo todos sus elementos. - - - - -

5. Figura 4, es una vista del chupete por su cara posterior con el anillo de asido abatido. - - - - -

El chupete de referencia consta de una tetina elástica 1, de un disco protector 2, de un racor de acoplamiento 3 y de una anilla de asido 4. - - - - -

10. La tetina 1 es de tipo convencional, obtenida en un elastómero suficientemente resistente al uso y de total asepsia, presentando una parte delantera 5 substancialmente esférica apta para la succión, y una parte trasera 6 en forma tubular provista de un reborde terminal saliente destinado a la sujeción entre el disco 2 y el racor 3. - - - - -

15. El disco protector 2 es una pieza rígida en forma de casquete esférico, obtenida en polipropileno u otro material de análogas condiciones, con orificio central 7 para la inserción y mutua acoplamiento del racor 3 y de la tetina 1. La cara anterior convexa de este disco, según se observa en la figura 1, posee unos canales radiales 8, comprendidos en este ejemplo gráfico entre unos relieves 9 de reducida altura, estando regularmente distribuidos y habiendo en cada uno de ellos por lo menos un orificio pasante 10 de forma alargada en el propio sentido radial del canal. Este disco 2 posee un reborde periférico 11 para

20.

refuerzo. - - - - -

El racor 3 es una pieza que encaja en el orificio central 7 del disco 2 y forma un resalte posterior para articular la anilla 4, sirviendo para sujetar la tetina 1 por su reborde posterior. Este racor 3, característicamente, termina en su parte anterior exactamente en el mismo nivel que el disco 2 para evitar los conocidos inconvenientes, en los casos de ser más corto o más largo, que son: - - - - -

5.

a.- la deformación de las encías y consecuente desviación anormal de los incisivos. - - - - -

10.

b.- los pellizcos en los labios del bebé. - - - - -

La anilla 4 es de tipo ordinario, con pivotes de articulación en el racor 3 y pudiendo abatirse libremente sobre el reborde 11 del disco protector 2. - - - - -

15.

Esencialmente, este chupete posee la propiedad de estar dotado de los orificios pasantes 10 entre canales radiales 9 del disco protector 2, siendo la finalidad de los mismos el poder facilitar la normal respiración del bebé, o sea sin que la misma pueda verse dificultada o impedida, cuyo percance puede ocurrir más fácilmente en el caso de quedarse dormido el bebé con el chupete en la boca. - - - - -

20.

Descritas convenientemente las características de la invención, se hace constar que en la misma podrán introducirse cuantas variantes de detalle pueda aconsejar la experiencia,

siempre que con ello no se modifique la esencialidad de la misma. - - - - -

5. A los efectos consiguientes, se declaran de novedad, utilidad y propiedad para España, sus territorios y plazas de soberanía, las reivindicaciones que siguen. - - - - -

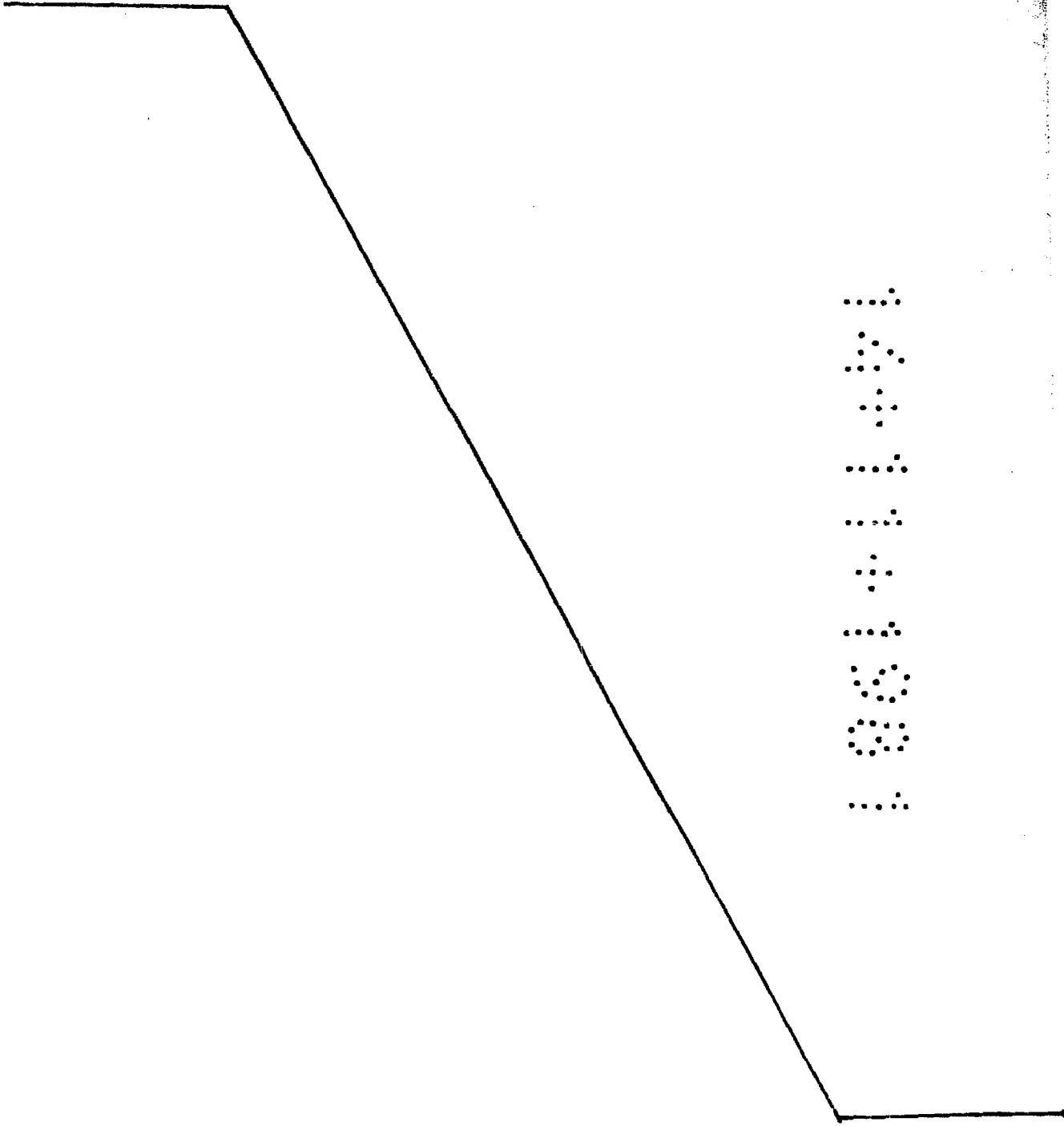

.....
.....
.....
.....
.....
.....
.....
.....
.....

REIVINDICACIONES

1.- Chupete, del tipo compuesto por una tetina elástica, de un disco protector en forma de casquete esférico, de un racor central y de una anilla de asido, en que esta anilla se articula en el extremo posterior del racor con libre abatido hacia uno u otro lado sobre el borde de la cara cóncava del disco protector, y, característicamente, acoplándose enrasadamente el extremo anterior de dicho racor en un orificio central del disco con sujeción del extremo trasero de la tetina, caracterizado especialmente porque el disco protector presenta en su cara delantera convexa unos canales radiales regularmente distribuidos, en los cuales se contienen unos orificios pasantes, por lo menos en número de uno en cada canal y en posición concéntrica. - - -

2.- Chupete, según la reivindicación 1, caracterizado porque los orificios pasantes del disco protector tienen forma alargada según el sentido radial de los propios canales. - - -

3.- "CHUPETE". - - - - -

Todo ello conforme se describe y reivindica en la presente memoria que consta de seis hojas, foliadas y mecanografiadas por una sola de sus caras, y de cuatro figuras que la ilustran.

MADRID 14 NOV 1931
P. A. M. CURELL SUÑOL



FIG. 1

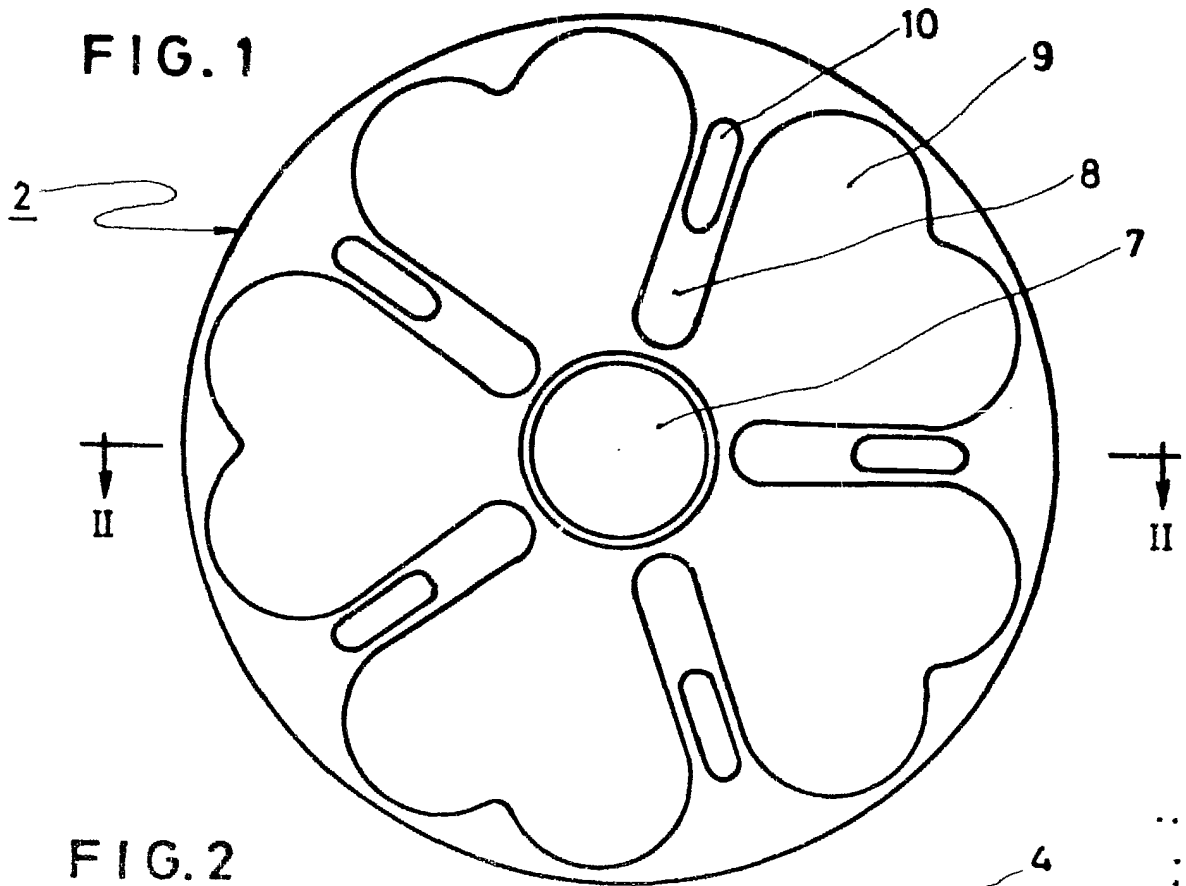

FIG. 2

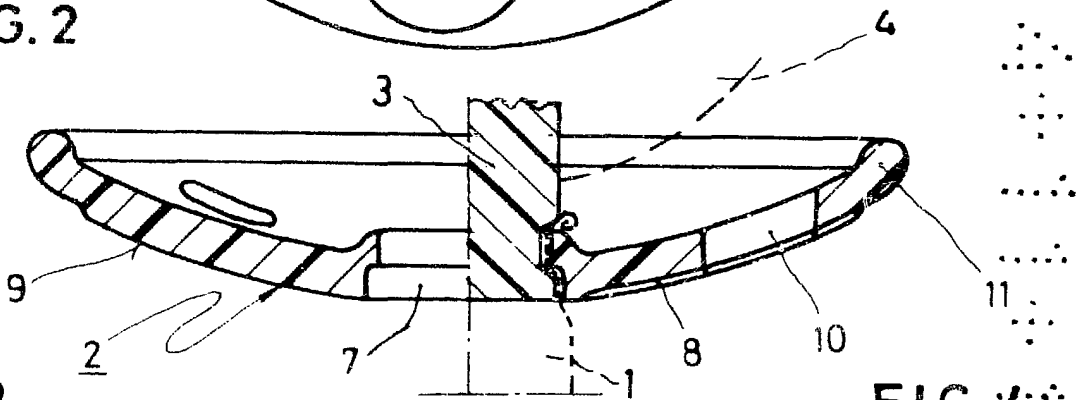

FIG. 3

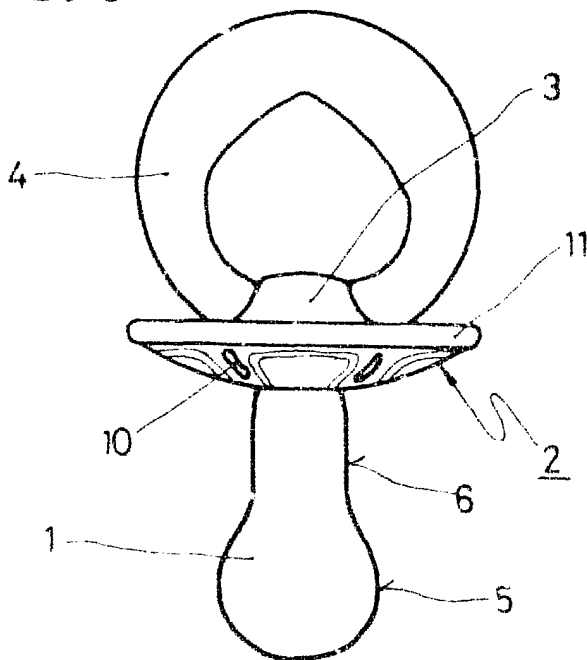
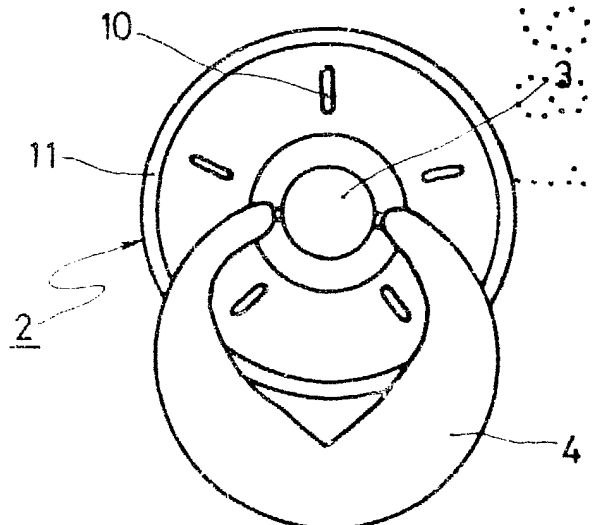

FIG. 4



MADRID

P. A. 12

[Handwritten signature]