



ESPAÑA

10	ES	11	NUMERO	10	Y
		21	26 1433		
		22	FECHA DE PRESENTACION		
			13.11.81		

16 JUN. 1982

MODELO DE UTILIDAD

30 PRIORIDADES:		32 FECHA	33 PAIS
31 NUMERO			
47 FECHA DE PUBLICIDAD		51 CLASIFICACION INTERNACIONAL	
		G 10K1/072	
64 TITULO DE LA INVENCIÓN			
" INSTRUMENTO MUSICO MULTIPLE "			
71 SOLICITANTE (ES)			
MANUFACTURAS RODEX, S.A.			
DOMICILIO DEL SOLICITANTE			
Zaragoza -11-, Carretera de Logroño, Klm. 1,2.-			
72 INVENTOR (ES)			
73 TITULAR (ES)			
74 REPRESENTANTE			
Don Pedro Feliú Mañá			

El Modelo de Utilidad a que se refiere la presente Memoria, se destina a garantizar la explotación y la propiedad exclusivas, en todo el territorio nacional, de un instrumento músico múltiple, cuya novedad representa una evidente y sustancial mejora sobre todo lo conocido por el estado actual de la técnica.

De acuerdo con la invención, el presente objeto está constituido por unas castañuelas de orquesta, es decir, por unas castañuelas dotadas de un mango, que se prolonga y ensancha adoptando una forma similar a la de las castañuelas, contra el que golpean las dos cazoletas de aquellas, cada una por una de las caras de dicho ensanche. Dichas castañuelas están unidas al ensanche por medio de un cordel u otro elemento que permita a las cazoletas el juego articulado necesario.

Por otra parte, y aquí reside la característica fundamental de la invención, el mango presenta un orificio coaxial, a partir de su extremo libre, en forma tubular, con aberturas radiales, de modo que el extremo venga a constituir la boquilla que se acomoda a los labios para emitir el aire o sonido, mientras que la abertura radial del extremo inmediato al ensanche portador de las castañuelas, facilita la salida del aire, mientras que el o los orificios radiales intermedios producen la emisión del sonido, bien a la manera de flauta dulce, o a la manera de mirlitón o cazua.

En este caso, uno de dichos orificios se obtura con una lámina delgada y vibratoria, convenientemente fijada

mediante una corona ajustada a una base adecuada, solidaria al mango.

En su conjunto constituye un instrumento de viento conjuntamente con unas castañuelas, de modo que manejado con una sola mano, se puede, alternativamente, emplear como castañuelas o como instrumentos de viento, mientras que la otra mano queda libre para otras necesidades, tal que soportar un paraguas, bolso, etc.

Una de sus posibles aplicaciones está en su uso en espectáculos en los que el público pueda manifestar indistintamente sentimientos de aprobación o desagrado, ya que la aprobación se identifica con el aplauso, relacionado con el sonido de las castañuelas, y el desagrado con el abucheo o silbido, relacionado con el sonido del mirlitón.

Tiene por lo tanto este instrumento la posibilidad de emplearse como sustitutivo, para aplaudir o abuchear, con la facilidad y rapidez que puede uno desear durante el desarrollo de un espectáculo, como por ejemplo un partido de fútbol.

En el caso concreto de que el presente objeto se adapte para uso prioritario en el fútbol, la propia forma de las castañuelas facilita que puedan adoptar la forma de un balón de fútbol, lo que puede inducir a relacionar su sonido con el aplauso en esta manifestación deportiva.

Para la mejor comprensión del contenido de esta Memoria, se acompaña a la misma una hoja de plano en que se representa un ejemplo de ejecución en la realidad del objeto cuya protección se preconiza, el cual se cita y representa a

modo de simple enunciación y, por consiguiente, sin carácter limitativo alguno.

En dicho plano:

La figura 1, representa una vista general del objeto que se preconiza.

La figura 2, corresponde a un detalle de montaje del dispositivo sonoro.

La figura 3, muestra una sección transversal del mango en la zona de situación de un dispositivo sonoro.

Como se desprende de la detenida observación del referido plano, el instrumento objeto del presente registro - está constituido por un mango -1-, hueco longitudinalmente, uno de cuyos extremos se ensancha para formar una plataforma -2- de perfil similar al de las cazoletas -3- de unas castañuelas, que unidas convenientemente por medio de un cordel -4- u otro elemento que les permita el juego necesario, para que, accionando el objeto, dichas cazoletas puedan golpear sobre la citada plataforma.

Como se ha dicho anteriormente, el mango -1- es hueco, y su taladro axial -5- tiene una longitud adecuada para permitir establecer un orificio radial extremo -6-, y uno o más intermedios -7-, también radiales, de modo que el extremo libre del mango -1- se constituya en boquilla susceptible de acomodarse a los labios para emitir el aire o sonido, mientras que el orificio radial extremo -6- facilita la salida de aire, mientras que el o los orificios intermedios radiales -7- se destinan a la emisión de sonido, bien a la manera de flauta dulce, o a la manera de mirlitón o cazua.

En el caso de que el instrumentos funcione a la mane
ra de mirlitón, uno de los orificios -7-, figuras 2 y 3, se
obtura con una lámina delgada y vibratoria -8-, la cual -
se ajusta al orificio -7- por la parte exterior, montádo
5 la sobre una plataforma soporte -9-, a modo de corona cir
cular dotada de un borde periférico -10-, convenientemente
solidarizada al mango -1-, quedando retenida por medio de
otra corona exterior -11-, dotada de un cajeadó inferior
-12-, que encaja fuertemente con el borde periférico -10-
10 de la corona soporte, mientras que el hueco central de di
cha corona exterior presenta unos nervios -13- que deter
minan espacios abiertos para dar salida al sonido.

En estas condiciones, el instrumento puede utilizar
se como castañuelas, o como instrumento de viento.

15 Descrito y representado el objeto industrial de este
Modelo de Utilidad, con amplitud y claridad suficientes -
para su puesta en práctica, se declara como nuevo en Espa
ña, haciéndose la salvedad de que los detalles accidenta
les, tal que la forma del mango, boquilla, número, tamaño
20 y disposición de orificios radiales, así como la forma de
las castañuelas, podrán variar y ser modificados siempre
dentro de la observancia inalterada que queda resumida en
las reivindicaciones que se indican a continuación.

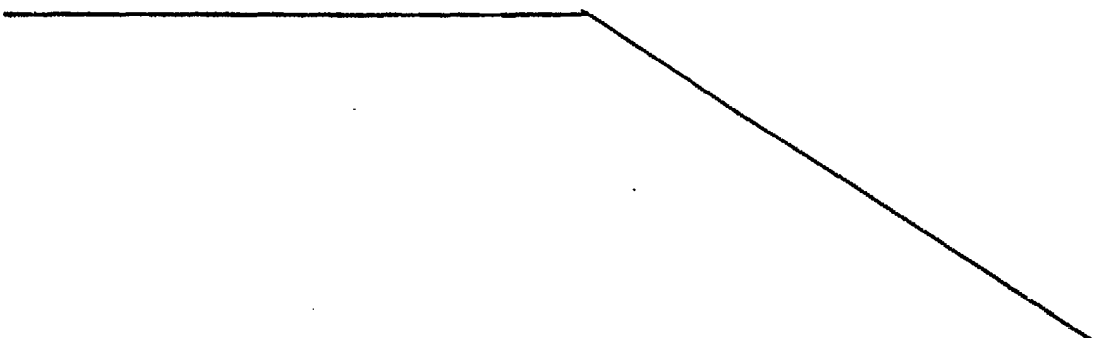

REIVINDICACIONES

1ª.- INSTRUMENTO MUSICO MULTIPLE, caracterizado por estar constituido por unas castañuelas de orquesta, cuyas cazoletas pueden adoptar formas cóncavas diversas, presenta el mango parcialmente hueco en sentido axial, de modo que forme un instrumento músico de viento, cuya boquilla por donde se emite el aire está en el extremo libre del mango de las castañuelas de orquesta, presentando asimismo uno o más orificios radiales de salida de aire para la emisión de diferentes sonidos.

2ª.- INSTRUMENTO MUSICO MULTIPLE, según la anterior reivindicación, caracterizado porque el tubo conformado en el mango presenta un orificio radial obturado por una fina lámina vibratoria que se ajusta mediante una corona circular que se acopla a presión contra un anillo solidario al mango y concéntrico al orificio radial, quedando la citada lámina comprendida entre dichos anillo y corona, mientras que un segundo agujero radial más próximo al extremo portador de las castañuelas, permite la salida del aire que se emite a través del instrumento.

3ª.- INSTRUMENTO MUSICO MULTIPLE, según anteriores reivindicaciones, caracterizado porque el anillo que soporta la lámina vibratoria, se fija solidariamente a la parte exterior del mango, concéntricamente al radial del mango, recibiendo presionadamente la corona que retiene a la citada lámina vibratoria.

4ª.- Por último se reivindica como objeto sobre el que ha de recaer el presente Modelo de Utilidad que por veinte

años se solicita para España, - - - - -

p o r

" INSTRUMENTO MUSICO MULTIPLE "

5 Todo conforme queda expresado en la presente Memoria Descriptiva que consta de siete hojas foliadas y escritas a máquina por una sola cara y planos que se acompañan.

Madrid, a 13 de Noviembre de 1.981.-

P.A.,

PEDRO FELIPE MAÑA

P. P.

F. Lasso de la Vega



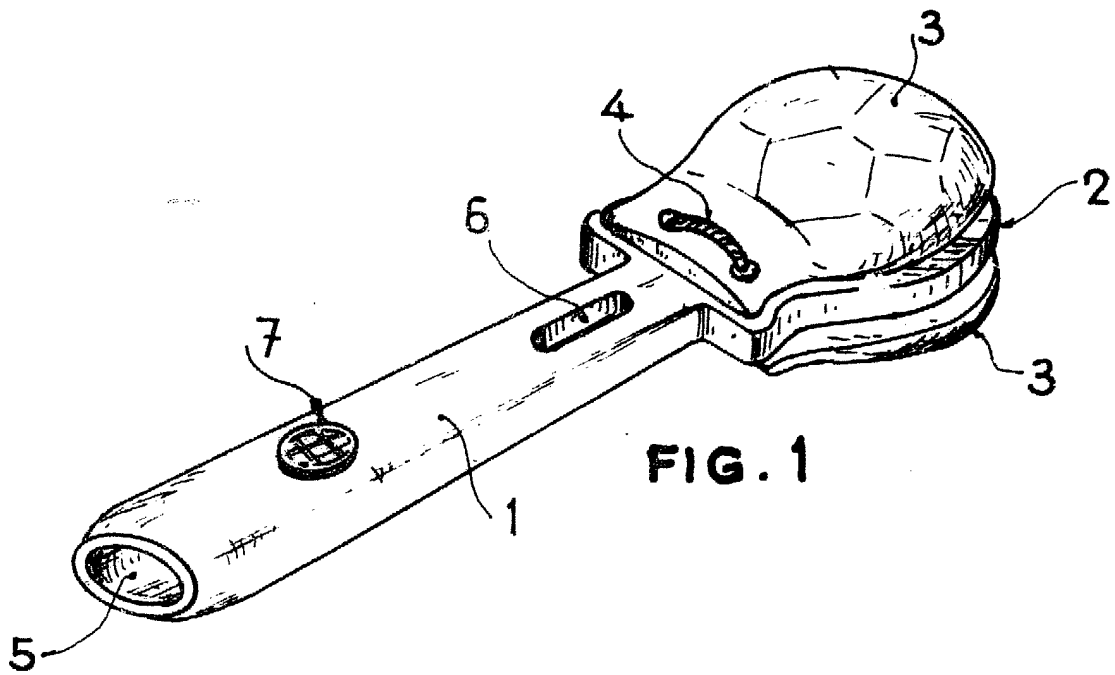

FIG. 1

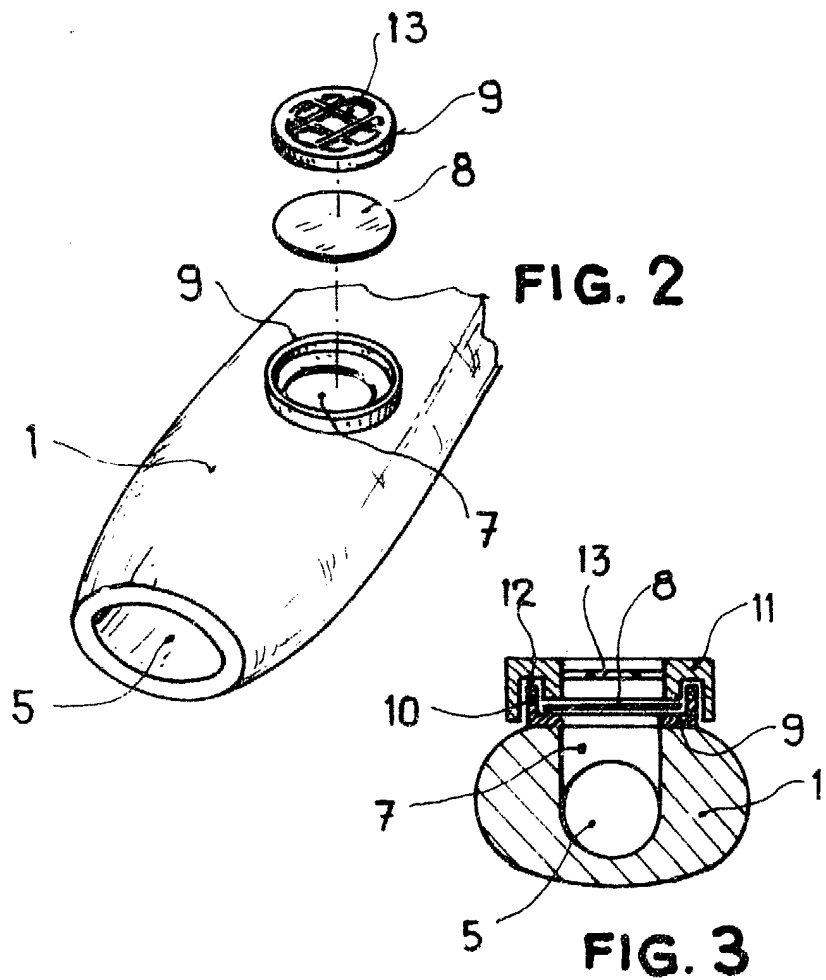

FIG. 2

FIG. 3

Madrid, 13 NOV. 1981
P.A.

PEDRO FELIU MAÑA

P. P.

F. Lasso de la Vega

Escala variable