

REGISTRO DE LA PROPIEDAD INDUSTRIAL



ESPAÑA

(19) ES	(11) NUMERO	(16) Y
(21)	26 1273	
(22)	FECHA DE PRESENTACION	
	6-11-81	

MODELO DE UTILIDAD

1 MAYO 1982

(30) PRIORIDADES:	(32) FECHA	(33) PAIS
(31) NUMERO		

(47) FECHA DE PUBLICIDAD	(51) CLASIFICACION INTERNACIONAL
	Int. Cl. A47k 3/064

(54) TITULO DE LA INVENCIÓN

RECEPTACULO MEJORADO PARA VESTIR NIÑOS, EN LAS BAÑERAS PLEGABLES.

(71) SOLICITANTE (S)

Don Saturnino LANDA LAZCANO

DOMICILIO DEL SOLICITANTE

Umbe Mendi 3 LAUQUINIZ.- Vizcaya

(72) INVENTOR (ES)

(73) TITULAR (ES)

(74) REPRESENTANTE

ELEUTERIO GONZALEZ VACAS.-

El modelo tiene como objetivo principal la aplicación mejorada del receptáculo para vestir niños en las bañeras plegables. Como puede verse se trata de una mejora concreta en el modo de fijar de forma estable y cómoda el receptáculo que se utiliza para vestir a los niños.

5.-

Se trata por tanto de una disposición particular del bastidor, con el fin de facilitar la posición estable del citado receptáculo.

10.-

El receptáculo en cuestión, a modo de bandeja profunda, señalada con -1-, será de un determinado grueso, dependiendo de la profundidad que se desee dar al receptáculo a fin de que el niño quede en su interior en forma estable.

15.-

Dicho receptáculo, cuando se encuentra en posición de utilización, que es la representada en la figura primera, se encuentra en las siguientes condiciones de estabilidad:

20.-

- Se encuentra superpuesto a la bañera apoyando sobre los travesaños -5- y -4-.

- Se encuentra alojado en los huecos que determinan las parejas de barras -4- y -7- en el hueco -2- y las barras -5- y -6- en el hueco -3-.

25.-

- Merced a estas disposiciones, el receptáculo está impedido de todo deslizamiento por encontrarse entre la barra transversal -6- por un lado y la barra opuesta -7- por el otro.

30.-

En estas condiciones, se consigue estabilidad del receptáculo y también que en ningún momento pueda el niño tropezar con las barras -6- o -7- ya que se en

cuentran en un plano inferior al borde del receptáculo.

Para efectuar el plegado del receptáculo o bandeja, primeramente se procede a desencajarla, mediante la tracción del tirador -11- en sentido (A), produciendo un basculamiento según (B) del conjunto del receptáculo.

5.-

El extremo opuesto, al que tiene el tirador -11- queda entre las barras -4- y -7-, tal y como se representa en la figura 2ª, y entonces ya es posible el deslizamiento, quedando colgado y en posición vertical, del modo que se representa en la figura 3ª.

10.-

La retención del colgador se hace mediante la tira sujetador -12- que permite que el conjunto de colgado de la barra -4- tal y como se aprecia en la citada figura 3ª.

15.-

Una idea más completa del objeto que constituye el presente modelo la proporciona la descripción siguiente al ser considerada junto con la lámina de dibujos adjunta en los que únicamente a título de ejemplo se representan los conjuntos y los detalles preferidos por el modelo.

20.-

En los dibujos:

La figura 1ª es una vista en forma esquemática, de la posición que toma el receptáculo cuando se ha de vestir al bebé.

25.-

Se ve claramente que se encuentra apoyado sobre los travesaños -4- y -5-.

También se aprecia la retención lateral, por el tope que supone la barra -6- que impide el deslizamiento en este sentido y por la barra -7- que hace la

30.-

retención en el lado opuesto, entre cuyas barras se establece un encajado estable del receptáculo.

5.- La figura 2ª representa una posición intermedia, después de que se ha traccionado el tirante -1- según (A); entonces el receptáculo -1- ha girado en -- sentido (B) y su otro extremo ha quedado entre las barras -4- y -7- y ya se puede deslizar, hasta tomar la posición que se aprecia en la figura 3ª.

10.- La figura 3ª es una vista que representa la posición del receptáculo, en el momento en que va a producirse el plegado de la bañera, en cuya posición el citado receptáculo, pende de la tira sujetador -12-.

15.- La figura 4ª es una vista del conjunto del bastidor, por las que se aprecia claramente la disposición de los diferentes elementos que lo integran.

20.- Comentando ahora estos dibujos, se hace la aclaración de que, mediante el número -1- se señala la bandeja ó receptáculo para vestir al niño, cuya bandeja se construirá en materiales adecuados para la finalidad a que está destinada y tendrá la profundidad que en cada caso se considere conveniente, ya que con ello se logra una mejor estabilidad del niño, durante el tiempo en que se le viste.

25.- El número -2- corresponde al hueco que queda entre la barra -4- de apoyo y -7- de retención lateral. Este hueco es ocupado por el receptáculo, cuando está en posición estable y a través de éste hueco se desliza el receptáculo, tal y como se muestra en la figura 2ª, para ponerlo en posición de plegado.

30.- El número -3- indica el hueco que queda entre

las barras -5- de apoyo y -6- de retención lateral. Es el hueco opuesto al -2- y es ocupado por el receptáculo, cuando está en posición estable.

5.- El número -4- es el travesaño de apoyo del receptáculo, que, además sirve para que mediante la tira sujetador -12- quede el receptáculo colgando en la posición de plegado tal y como se aprecia en la figura 3ª.

10.- El número -5- indica el travesaño de apoyo del receptáculo. Es sabido que en estos dos travesaños, -4- y -5- se suspende la bañera -13- en los modelos ya conocidos.

15.- El número -6- corresponde a la barra que es prolongación de las patas de apoyo -10-, cuya barra sirve de tope que impide el deslizamiento lateral del receptáculo -1- y siempre queda a un nivel inferior del borde del receptáculo con el fin de que haya siempre una defensa para el niño.

20.- En -7- se indica el travesaño que también impide el deslizamiento lateral del receptáculo -1-. Se ha conseguido después de dar una curvatura -8- a la parte terminal de las patas -9-.

25.- Gracias a esta curvatura, se puede dar la suficiente amplitud para permitir el deslizamiento del receptáculo, del modo que se aprecia en la figura 2ª.

30.- El número -8- indica la amplia curva para lograr el desplazamiento lateral del travesaño -7-, indicándose en -9- la pata del armazón-tijera de la ya conocida bañera plegable. El modelo se trata de una aplicación a las bañeras plegables que ya son conocidas.

Lo que propone el presente modelo es la disposición - para lograr estabilidad del receptáculo y posibilidad de deslizamiento en el plegado.

5.- Con el número -10- se indica la otra pata, del armazón tijera, que se cruza con la -9- en el punto de articulación -14-, siendo -11- el tirador que permite el desencajar con comodidad el receptáculo de su alojamiento estable. Cuando se tracciona dicho tirador según (A), el receptáculo toma la posición que se aprecia en la figura 2ª, después de haberse movido según (B) y comenzado el deslizamiento según (C).

10.- El número -12- es la tira sujetador del receptáculo, cuando toma la posición vertical que se aprecia en la figura 3ª, cuya tira hace que el receptáculo quede colgado del travesaño -4-.

15.- El número -13- es la bañera tradicional y el número -14- la articulación de las dos patas -9- y -10- que componen el armazón plegable.

20.- En el presente modelo destacan como más característicos los detalles siguientes:

25.- - Que el receptáculo -1- queda apoyado en forma estable sobre los travesaños -4- y -5- siendo inmovilizado lateralmente, gracias al travesaño -6- y el -7- éste último desplazado con una amplia curva de la pata en -8-.

- Que gracias al tirante -11-, siguiendo el movimiento (A) se desemcaje el receptáculo y se mueve según (B) deslizando según (C) entre las dos barras -4- y -7-.

30.- - De este modo se conjugan la estabilidad en

la posición de trabajo y la posibilidad de deslizamiento para el plegado de la unidad.

5.- Se comprenderá fácilmente, después de observar los dibujos y la descripción precedente, que la actual concepción proporciona una construcción sencilla y efectiva, susceptible de poder ser llevada a la práctica con gran facilidad, asegurando la obtención de una manufactura relativamente barata.

10.- Se reitera que en el objeto que constituye el actual Modelo, serán susceptibles de introducirse todas aquellas modificaciones de detalle que las circunstancias y la práctica pudieran aconsejar, siempre y cuando que con las variantes que se introduzcan, no se cambie, altere o modifique, la esencialidad del invento descrito.

15.- NOTA
Se declara como de propiedad y novedad para todo el territorio español, el contenido de las siguientes:

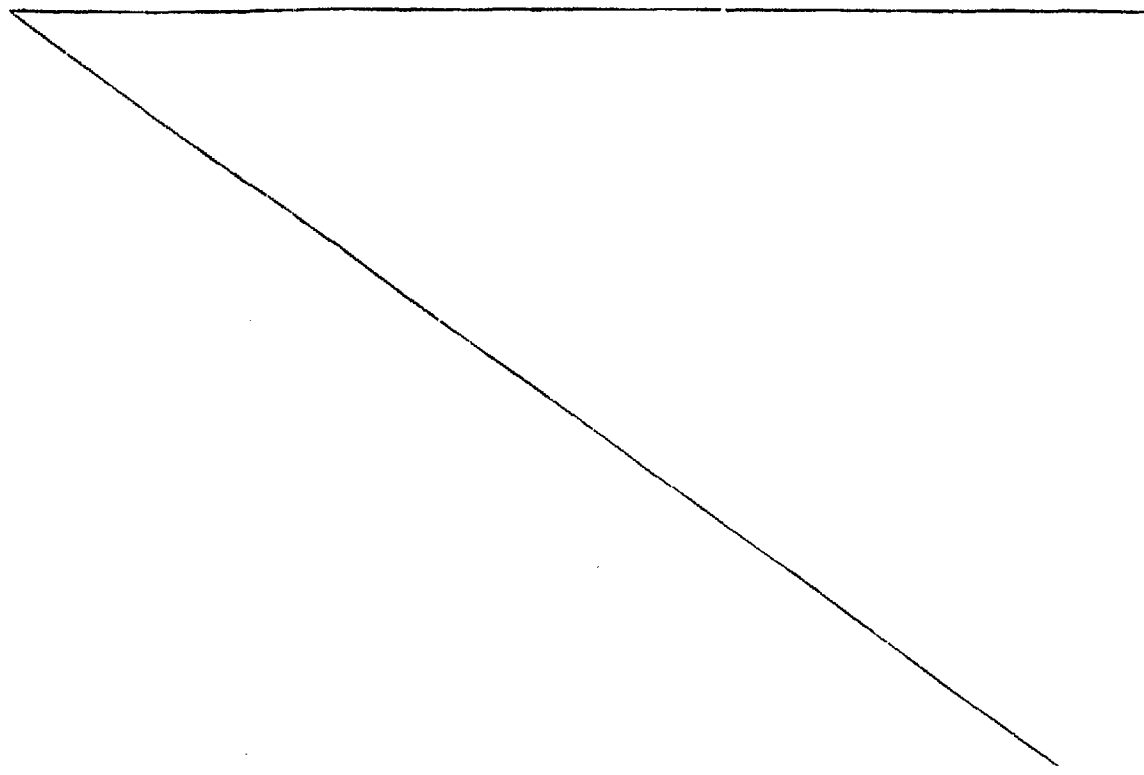

R E I V I N D I C A C I O N E S

5.- 1ª.- Receptáculo mejorado para vestir niños, en las bañeras plegables, que está adaptado para superponerse a la bañera apoyando con la proximidad de sus dos bordes o lados mayores en los respectivos travesaños superiores (4-5) del armazón de tijera que soporta la bañera.

10.- 2ª.- Receptáculo mejorado para vestir niños, en las bañeras plegables, según nota 1ª, que se caracteriza porque los bordes superiores del armazón de tijera que comporta la bañera, presentan sendos travesaños (4-5) de apoyo para el receptáculo (1) en el que se viste a los niños y por encima de cada uno de estos travesaños (4-5) existe un segundo travesaño (6-7) que impide el deslizamiento lateral del comentado receptáculo (1).

15.- 3ª.- Receptáculo mejorado para vestir niños, en las bañeras plegables, según nota 2ª, que se caracteriza porque entre los dos pares de largueros superiores (4-7 y 5-6), se forman sendos espacios libres (2-3) en los que son recibidas las esquinas inferiores de los lados mayores del receptáculo (1) cuya base inferior - tomará apoyo sobre los travesaños (4-5) que se encuentran a más bajo nivel en el armazón.

20.- 4ª.- Receptáculo mejorado para vestir niños, en las bañeras plegables, según notas 2ª y 3ª que se caracteriza porque el receptáculo (1) tiene adaptado sobre el plano exterior del fondo una banda o tirante (12), - sujeta por ambos extremos, que pasa por debajo de uno -
25.-
30.- de los travesaños de apoyo (4) del bastidor en el que

queda suspendido el receptáculo (1) cuando se retire, dejando libre el recinto de la bañera.

5.- 5a.- Receptáculo mejorado para vestir niños, en las bañeras plegables, según notas precedentes que se caracteriza porque uno de los lados del bastidor-tijera tiene desviado hacia el exterior (8) el espacio comprendido entre sus dos travesaños superiores (4-7) para permitir la separación y el acoplamiento del receptáculo (1) sobre el bastidor.

10.- 6a.- RECEPTACULO MEJORADO PARA VESTIR NIÑOS, EN LAS BAÑERAS PLEGABLES.

Todo ello conforme se describe y reivindica en la presente memoria que consta de NUEVE hojas, escritas a máquina por una sola de sus caras y dibujos que la ilustran.

15.-

Madrid, 6 Noviembre 1.981

E. GONZALEZ VACA

M. P.

Figura 1ª



Figura 3ª



Escala variable

Figura 2ª

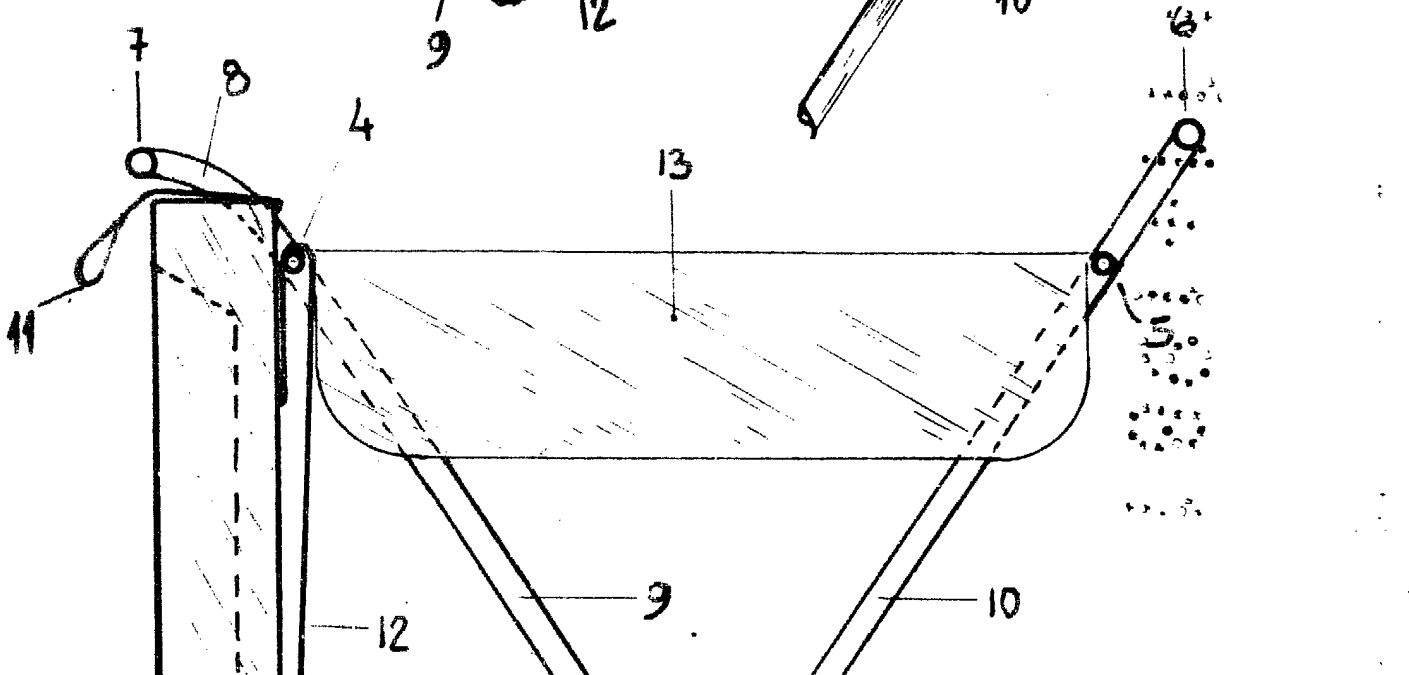
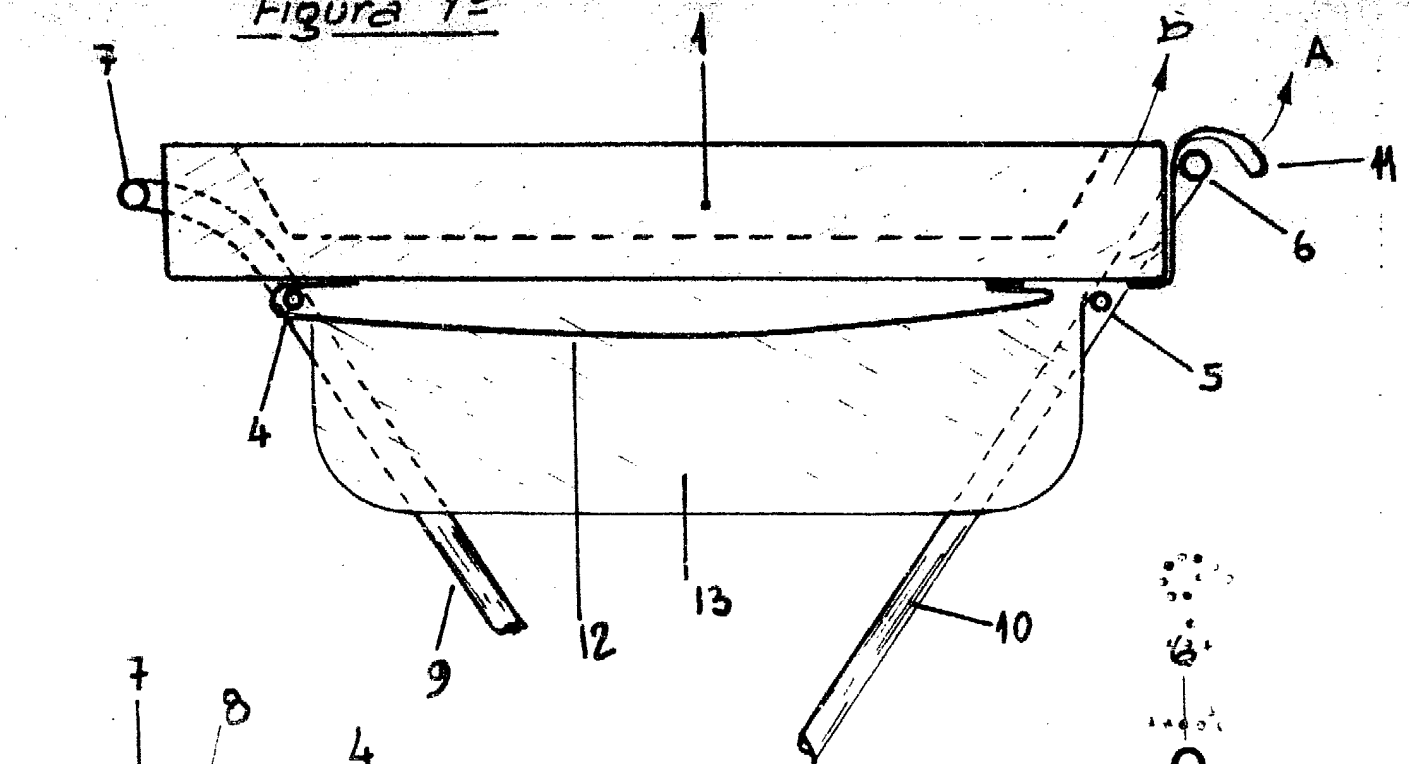
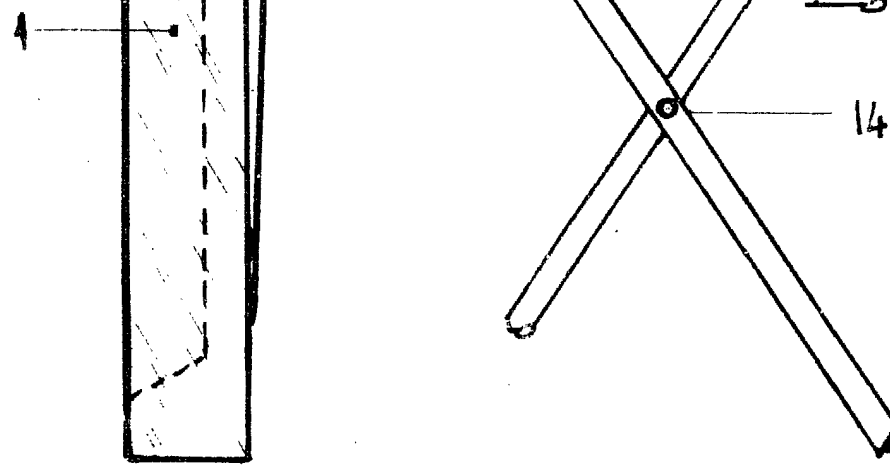
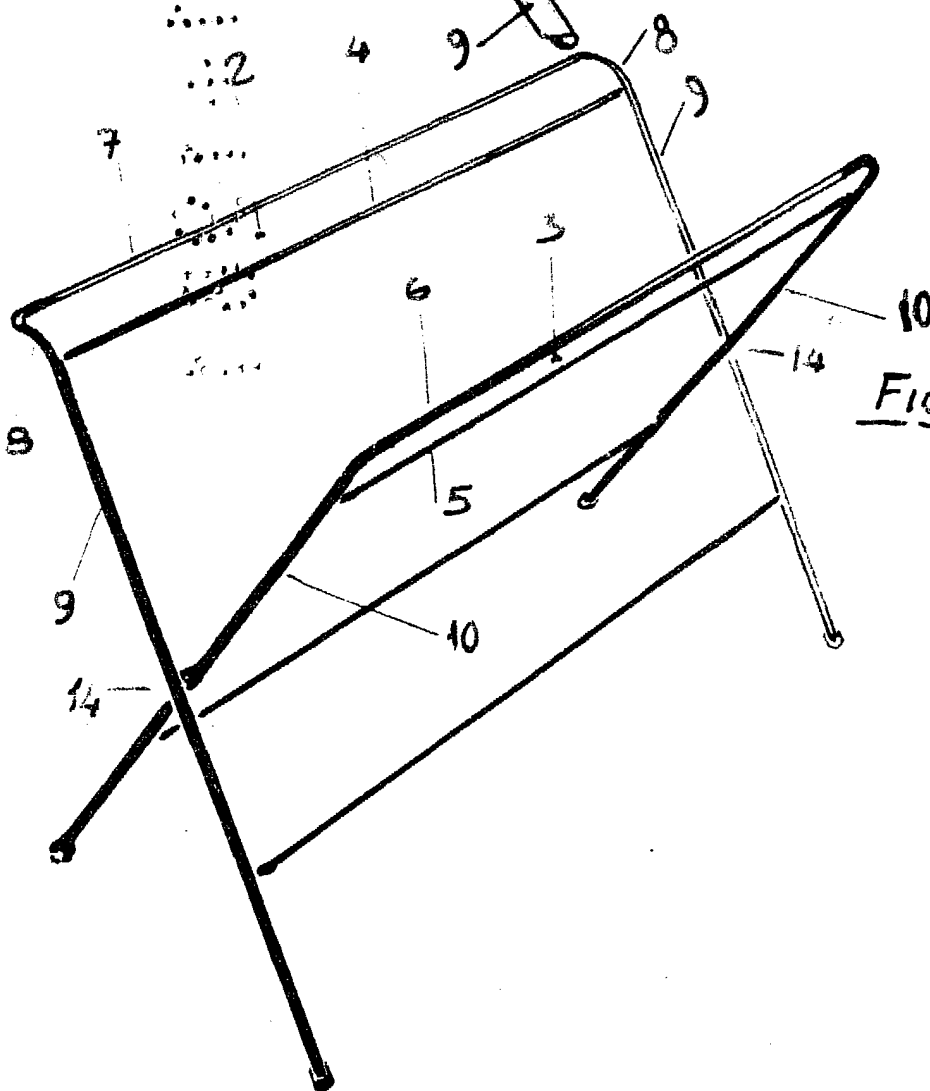
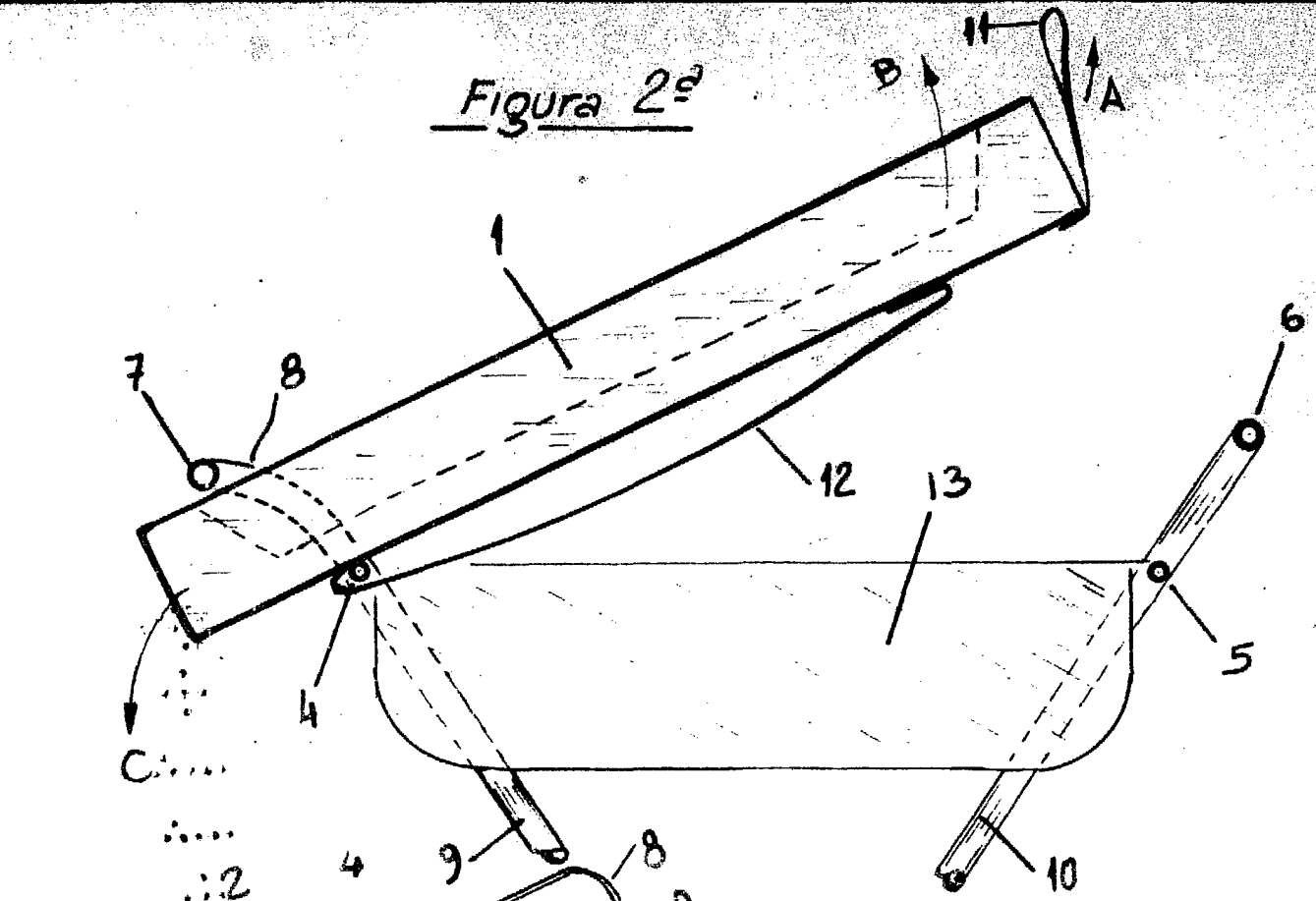

Figura 4ª

Madrid 6 Noviembre 1.981

E. GONZÁLEZ VILCA