



ESPAÑA



11	NUMERO	26 1254	10	Y
21	FECHA DE PRESENTACION	5 NOV 1981		

MODELO DE UTILIDAD

1 MAYO 1982

30	PRIORIDADES:	32	FECHA	33	PAIS
31	NUMERO				

47	FECHA DE PUBLICIDAD	51	CLASIFICACION INTERNACIONAL
			609F5/00

54 TITULO DE LA INVENCIÓN

"DOBLE MARCO PUBLICITARIO".-

71 SOLICITANTE (S)

IBERPACKING; S.A.-

DOMICILIO DEL SOLICITANTE

Carretera Madrid-Barcelona, Km, 27,500 ALCALA DE HENARES (MADRID)

72 INVENTOR (ES)

73 TITULAR (ES)

el mismo

74 REPRESENTANTE

D. LUIS DE ZUNZUNEGUI REDONET.-

94-1-1981

das, presentando en una de las partes y en un vértice una entalla en bisel que al no tener contrapunto en la otra parte permite iniciar la separación del marco y dejar libre y suelto el elemento planificado prensado.

5 2. "DOBLE MARCO PUBLICITARIO".

Todo ello, tal y como queda expuesto en la presente memoria descriptiva, que consta de cuatro hojas foliadas y mecanografiadas por una sola de sus caras y a dos espacios y hoja de planos adjunto.

10 Madrid,

5 NOV. 1981

LUIS DE ZUNZUNEGUI Y REDONET
Por poder,



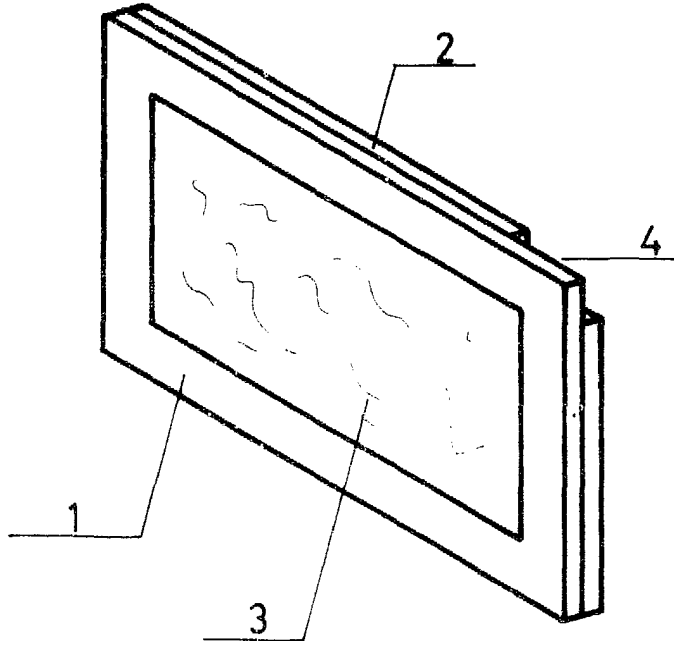

Fig 1

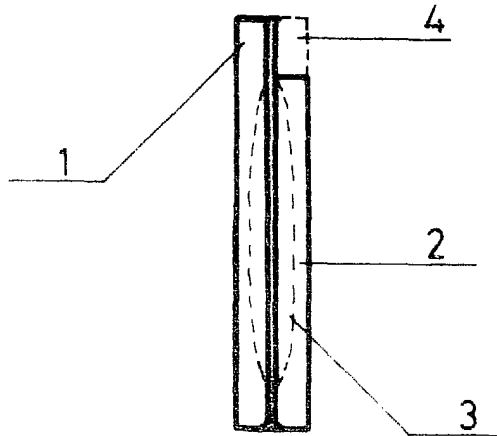

Fig 2

ESCALA VARIABLE

Madrid, 15 NOV. 1981

LUIS DE ZUNZUNEGUI Y REDONEV

Por poder