



ESPAÑA

| | | | |
|-------|----|-----------------------|------|
| 18 ES | 11 | NUMERO | 16 Y |
| | 21 | 26 1179 | |
| | 22 | FECHA DE PRESENTACION | |
| | | 13 OCT. 1981 | |

MODELO DE UTILIDAD 1 MAYO 1982

| | | | |
|-----------------|-----------------|---------|--|
| 30 PRIORIDADES: | 32 FECHA | 33 PAIS | |
| 21 NUMERO | | | |
| 80.22198 | 14 Octubre 1980 | Francia | |

| | |
|------------------------|--------------------------------|
| 47 FECHA DE PUBLICIDAD | 51 CLASIFICACION INTERNACIONAL |
| | B62J 5/04 |

| |
|---|
| 54 TITULO DE LA INVENCIÓN |
| "DISPOSITIVO DE CONTACTO DE LUZ TRASERA "STOP" PARA CICLOMOTORES, MOTOCICLETAS O SIMILARES" |

| |
|---------------------|
| 71 SOLICITANTE (S) |
| ANGENIEUX-CLB, S.A. |

| |
|--|
| DOMICILIO DEL SOLICITANTE |
| 11 rue de l'Egalerie SAINT-ETIENNE (Loire) Francia |

| |
|------------------|
| 72 INVENTOR (ES) |
| René LAUZIER |

| |
|---------------------|
| 73 TITULAR (ES) |
| ANGENIEUX-CLB, S.A. |

| |
|--|
| 74 REPRESENTANTE |
| D. JAIME ISERN CUYAS, Agente Oficial de la Propiedad Industrial. |

MEMORIA DESCRIPTIVA

El presente invento se refiere a un elemento de contacto de luz trasera "stop" colocado en el manillar de vehículos motorizados de dos ruedas, tales como ciclomotores y motocicletas. Este elemento de contacto asegura, de un modo general, la alimentación por electricidad de una lámpara situada en la parte trasera del vehículo, tan pronto como el conductor acciona una palanca de freno.

Actualmente, los elementos de contacto de esta clase son órganos que descansan sobre el manillar, lo que supone varios inconvenientes: estorbo, necesidad de un sistema especial de fijación, protección insuficiente. El presente invento tiene por objeto corregir todos estos inconvenientes, aportando una solución nueva que permita una "integración" del elemento de contacto en los órganos del freno.

Con este fin, el elemento de contacto de luz trasera "stop" para vehículo tal como ciclomotor o motocicleta, objeto del invento, comprende un cuerpo hueco montado en un alojamiento del soporte en el que está articulada la palanca de freno. Dicho cuerpo contiene un basculador provisto al menos de un contacto eléctrico móvil y presentando una parte saliente a través de una abertura de dicho cuerpo para apoyarse contra una cara de la palanca de freno mediante impulso de un muelle que actúa sobre dicho basculador y que está alojado, como este último, en el interior del cuerpo hueco.

Este elemento de contacto, alojado enteramente en el soporte o receptáculo, al que está articulada la

palanca de freno, está perfectamente protegido, y es obvio que esta solución supone por lo tanto un estorbo mínimo.

5. Con arreglo a una forma de procedimiento preferida en el invento, el muelle de atracción de la palanca de freno está apoyado contra una abolladura que conlleva el cuerpo hueco del elemento de contacto, de forma que se mantenga en su sitio el elemento de contacto al fondo de su alojamiento en el soporte en el que está articulada la palanca de freno. La retención del elemento de contacto está asegurada de este modo sin ayuda de ningún órgano de fijación suplementario, de lo que se deriva una simplificación y una economía.

10. Cada contacto eléctrico del basculador se realiza ventajosamente con una pieza de inserción, de material conductor, orientada radialmente y cooperando con un par de laminillas conductoras paralelas. Estas laminillas están conectadas a los cables de la instalación eléctrica del vehículo. La cantidad de piezas de inserción y de pares de laminillas puede determinarse libremente para realizar un elemento de contacto unipolar, bipolar o incluso multipolar, sin modificar el resto de la estructura de este conductor. Con una tal disposición, la conexión eléctrica se efectúa mediante frotamiento de una pieza de inserción conductora con las laminillas conductoras, siendo así que la mayor parte de los elementos de contacto expendidos en el comercio, llenan esta función por simple presión, lo que origina una oxidación rápida de los contactos.

15. El elemento de contacto objeto del invento, lleva aparejadas aún las siguientes ventajas: posee un

20.

25.

30.

mecanismo que no se puede desarreglar; permite la entrada al interior del cuerpo de cables eléctricos reunidos en un único haz y su montaje es fácil.

5. De todos modos, el invento se comprenderá mejor mediante la descripción que sigue referida al adjunto dibujo esquemático que representa, con carácter de ejemplo no limitativo, un modo de ejecución de este elemento de contacto de luz trasera "stop" para vehículo tal como ciclomotor o motocicleta.

10. La Figura 1 constituye una vista general, en sección longitudinal, del elemento de contacto objeto del invento, mostrando la estructura y el montaje de éste.

La Figura 2 es una sección de este elemento de contacto, con arreglo a 2-2 de la figura 1.

15. La Figura 1 muestra parcialmente el manillar 1 de un ciclomotor, cerca de una de sus extremidades, y el soporte 2 o receptáculo, en el que está montada con posibilidad de girar, alrededor de un eje 3, la palanca de freno 4. Esta última asegura, de modo clásico, el mando de freno por medio de un cable revestido, no representado en el dibujo, cuya extremidad está retenida en un alojamiento 5 de la palanca 4; dicho cable atraviesa también el soporte 2 por una hendidura 6.

20.

25. El soporte 2 posee un alojamiento 7, limitado por sus dos paredes laterales, por su pared opuesta al eje 3 y por sus dos partes próximas, respectivamente, del manillar 1 y de la hendidura 6. El alojamiento 7 recibe el cuerpo 8 del elemento de contacto de luz "stop". Este cuerpo 8 se divide en una parte hueca 9 que se encaja en el alojamiento 7 y contiene los órganos internos del elemento de contacto y en una parte más maciza 10 ,

30.

- a la que llega un haz de cables eléctricos 11. El cuerpo 8 de elemento de contacto con lleva aún una abolladura 12 orientada hacia el eje 3 de la palanca de freno 4. Un muelle de torsión 13, enrollado alrededor de dicho
5. eje 3 y apoyado, por un lado, en la palanca 4, y por otro lado en la abolladura 12, asegura a la vez la atracción de la palanca 4, en la dirección de la flecha 14 y el mantenimiento en su sitio del cuerpo 8 al fondo del alojamiento 7.
10. La parte hueca 9 del cuerpo 8 contiene un basculador 15 montado con posibilidad de girar alrededor de un eje 16 paralelo al eje 3 de la palanca de freno 4. El basculador 15 con lleva un doble dedo 17, que atraviesa el cuerpo 8 por una abertura 18 y que se apoya en las caras 19 de la palanca 4. Este apoyo está asegurado por un muelle de torsión 20 alojado en el interior de la parte hueca 9, estando el muelle 20 enrollado alrededor del eje 14 y aplicado, por una parte, contra la pared interna del cuerpo, y por otra parte, contra el basculador 15.
15. El basculador 15 está provisto de dos piezas de inserción 21 de material conductor orientadas radialmente con respecto al eje 16. Dichas piezas 21 cooperan, respectivamente, con dos pares de laminillas conductoras paralelas 22, muy visibles en la figura 2, que están conectadas a los cables eléctricos 11.
20. Cuando la palanca de freno es accionada y gira alrededor del eje 3 en dirección opuesta a la de la flecha 14, el basculador 15, impelido por el muelle 20, gira alrededor del eje 16, de suerte que las piezas de inserción 21 se aproximan a las laminillas 22 y entran
25. en contacto con estas últimas, estableciendo así el paso
- 30.

- de la corriente eléctrica en los cables 11 que alimentan la luz trasera "stop". Cuando la palanca de freno 4 es soltada, el muelle 13 la atrae hacia la posición de reposo, y simultáneamente, la palanca 4 rechaza el basculador 15 alejando así a las piezas de inserción 21 de las laminillas 22, con lo que se interrumpe el contacto eléctrico. En posición de reposo, las extremidades libres de las piezas de inserción 21 pueden introducirse en cavidades 23 del soporte 2.
- 5.
10. Es obvio que el invento no se limita a la sola forma de ejecución de este elemento de contacto de luz trasera "stop" que ha sido descrita más arriba, con carácter de ejemplo. Se entiende pues que el invento abarca todas las variantes de realización y de aplicación concebidas según el mismo principio. Así pues, uno no se alejaría del marco del invento al modificar las formas de detalle de las piezas tales como el cuerpo 8 y el basculador 15, o aún realizando, con arreglo a la misma concepción, un aparato de contacto unipolar (por lo tanto con una sola pieza de inserción 21 y un solo par de laminillas 22) en lugar del aparato de contacto bipolar descrito más arriba. En fin, el tipo o la categoría del vehículo pueden ser cualesquiera: ciclomotor, velomotor, motocicleta, vespa ...
- 15.
- 20.
- 25.

REIVINDICACIONES

Descrito el objeto del presente invento se declaran nuevas y de propia invención las siguientes reivindicaciones.

5. 1.- Dispositivo de contacto de luz trasera "stop" para ciclomotores, motocicletas o similares, caracterizado por el hecho de que comprende un cuerpo hueco (8) montado en un alojamiento (7) del soporte (2) en el cual está articulada la palanca de freno (4); y caracterizado también por el hecho de que dicho cuerpo (8) comprende un basculador (15) provisto al menos de un contacto eléctrico móvil (21) y teniendo una parte (17) que sobresale a través de una abertura (18) de dicho cuerpo (8) para apoyarse contra una cara (19) de la palanca de freno (4), bajo el efecto de un muelle (20) que actúa sobre dicho basculador (15) y alojado, como este último, en el cuerpo hueco (8).

15. 2.- Dispositivo de contacto de luz trasera "stop" según la reivindicación 1, caracterizado por el hecho de que el muelle de atracción (13) de la palanca de freno (4) está apoyado contra una abolladura (12) que conlleva el cuerpo hueco (8) del elemento de contacto, de forma que se mantenga en su sitio el elemento de contacto al fondo de su alojamiento (7) en el soporte (2) en el cual está articulada la palanca de freno (4).

20. 3.- Dispositivo de contacto de luz trasera "stop" según la reivindicación 1 ó 2, caracterizado por el hecho de que cada contacto eléctrico del basculador (15) está realizado bajo la forma de una pieza de inserción (21) de material conductor, orientada

25.

radialmente y cooperando con un par de laminillas conductoras paralelas (22).

4.- Dispositivo de contacto de luz trasera "stop" para ciclomotores, motocicletas o similares.

Según se describe y reivindica en la presente memoria descriptiva que consta de 7 páginas foliadas y escritas a máquina por una sola cara.

Barcelona para Madrid, a 13 OCT. 1981

p.a.

JAIME ISERN

~~F. P.~~

Firmado, M.^a LUISA ISERN CUYAS

FIG. 1

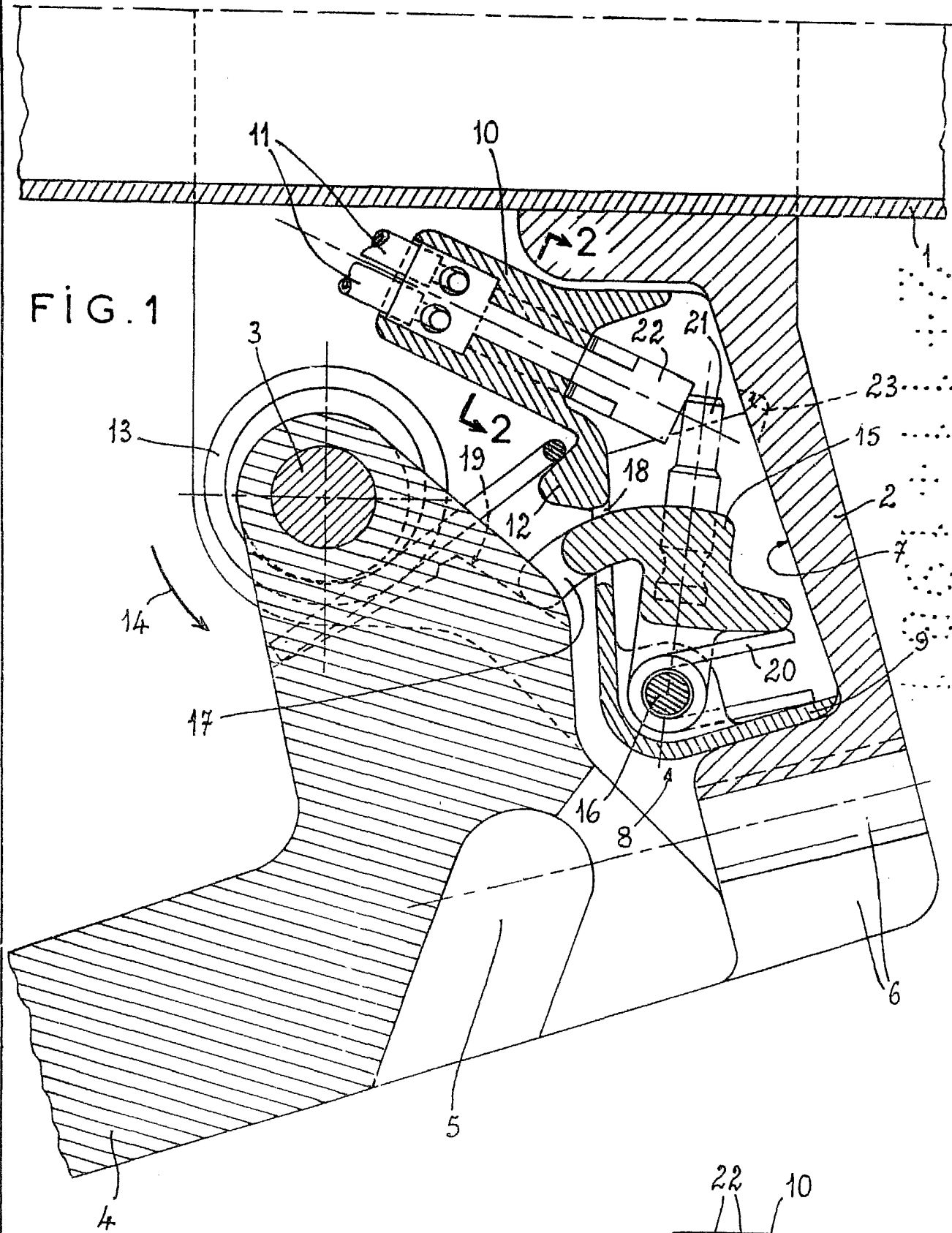
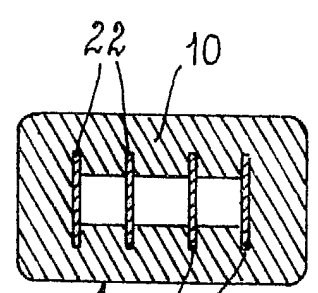

FIG. 2



8 - SAME ITERN