



ESPAÑA

(19) ES (11) (21) (22)	NUMERO 26 1144	(16) Y
	FECHA DE PRESENTACION 	

16 JUN. 1982

MODELO DE UTILIDAD

(30) PRIORIDADES:	(32) FECHA	(33) PAIS
(31) NUMERO		

(47) FECHA DE PUBLICIDAD	(51) CLASIFICACION INTERNACIONAL
	Int. Cl. 3 F23G13/00 / F24J3/02

(54) TITULO DE LA INVENCIÓN
"CONCENTRADOR SOLAR"

(71) SOLICITANTE (S)
DON JOSE ANTONIO ITURRIAGA MATARRANZ, DON JOSE LUIS GARCIA CARRILLA DON ENRIQUE MINGO GONZALEZ

DOMICILIO DEL SOLICITANTE
MADRID, C/Alca, a 143

(72) INVENTOR (ES)
LOS MISMOS.-

(73) TITULAR (ES)
LOS MISMOS.-

(74) REPRESENTANTE
DON JOSE PONS TORRES

La presente solicitud de Modelo de Utilidad, se refiere como su título indica, a un " CONCENTRADOR SOLAR ", para encender cigarrillos o cigarros, de diseño completamente nuevo tanto en España como en el extranjero y que presenta grandes ventajas sobre cuantos instrumentos - con análoga misión existen hoy en día en el mercado. Las - más importantes de esas ventajas son las siguientes:

1º) Realiza el encendido de cigarrillos mediante la concentración de rayos solares, y por lo tanto, sin consumir ningún tipo de combustible.

2º) No produce humos ni olores, y no existe - en absoluto el riesgo de fugas de combustible.

3º) No precisa de mantenimiento ni recarga alguna.

4º) Puede tener formas variadas que permiten su uso como elemento decorativo, además de su función principal.

El modelo consiste esencialmente en una caja provista de tapadera, cuya superficie interior está hecha de material reflectante (vidrio para espejos o similar) y tiene forma de paraboloides, con lo que cualquier haz de rayos paralelos de luz que incida sobre ella, será reflejado de modo que todos ellos pasen por un punto (el foco del paraboloides), lográndose merced a ello una temperatura en ese punto suficientemente elevada para producir el

encendido de un cigarrillo o cigarro.

En la hoja única de planos que se acompaña se muestra una de las posibles realizaciones prácticas del modelo, a título de ejemplo y por consiguiente sin carácter limitativo alguno.

Las Figuras 1 y 2 muestra el modelo abierto y cerrado respectivamente.

La Figura 3 muestra una perspectiva del interior del modelo abierto, junto con una sección según el plano que se indica.

El concentrador consta de un cuerpo esférico (1), semejante a un balón de fútbol, que puede abrirse mediante las correspondientes bisagras ó charnelas (2). Su superficie interior (3) es susceptible de reflejar los rayos solares, al modo de los espejos ordinarios y tiene forma de paraboloide, concentrándolos en un punto (4) en el que se ha dispuesto púa para sujetar el extremo del cigarrillo. La púa puede ir situada sobre un muñeco ó elemento decorativo (5). El saliente (6) permite efectuar la apertura y cierre del segmento esférico que gira sobre las bisagras.

El modelo es realizable en diversas formas y con los materiales adecuados, siendo susceptible de experimentar modificaciones de detalle siempre que no se alteren sus características esenciales.

- N O T A -

Los puntos de invención propios y nuevos que constituyen el objeto de la presente solicitud de Modelo de Utilidad en España por veinte años son las siguientes:

R E I V I N D I C A C I O N E S

55 1a.- CONCENTRADOR SOLAR, caracterizado por -- consistir en una caja provista de tapa cuya superficie interior tiene la forma de un paraboloide y está hecha de material reflector, con lo que los rayos de luz que incidan sobre la superficie interior al abrir la caja serán reflejadas de modo que pasen todos ellos por el foco del paraboloide.

60 2a.- CONCENTRADOR SOLAR, según reivindicación anterior, caracterizado porque las dimensiones de su superficie interior son tales que al ser expuesta a la luz del sol se obtiene en el foco una temperatura suficientemente elevada para encender un cigarro o cigarrillo.

65 3a.- CONCENTRADOR SOLAR, según reivindicaciones anteriores, caracterizado por tener una púa situada en el foco paraboloide a fin de sujetar el cigarro a encender estando la púa sujeta al cuerpo del concentrador mediante un vástago.

70 4a CONCENTRADOR SOLAR, según reivindicaciones anteriores, caracterizado porque al cerrar la tapa quedan ocultas del exterior la púa, el vástago y la superficie reflectante.

75

80 5a.- CONCENTRADOR SOLAR, según reivindicaciones anteriores, caracterizado por la posibilidad de aprovechar su superficie exterior y el vástago citado en las reivindicaciones 4 y 5 para la colocación de dibujos o figuras decorativas ó propagandísticas.

85 6a.- CONCENTRADOR SOLAR, según reivindicaciones anteriores, caracterizado porque permite encender cigarrros ó cigarrillos mediante concentración de los rayos solares en un punto, sin consumo de combustible alguno, sin producir humos ni olores y sin requerir recarga ni mantenimiento alguno.

7a CONCENTRADOR SOLAR.

Tal y como se ha descrito en la memoria que antecede y para los fines en ella especificados.

90 Consta la presente Memoria Descriptiva de -- cuatro páginas escritas a máquina por una sola cara.

Madrid, 30 de Octubre de 1.981

EL AGENTE OFICIAL.-

JOSE PONS TORRES

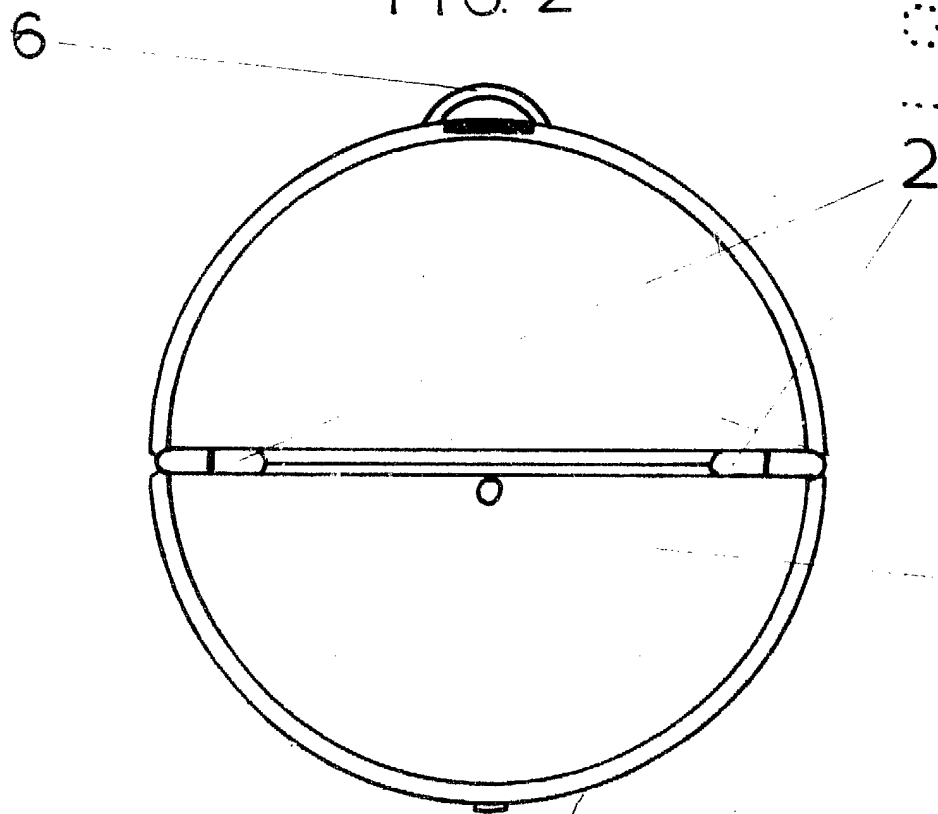
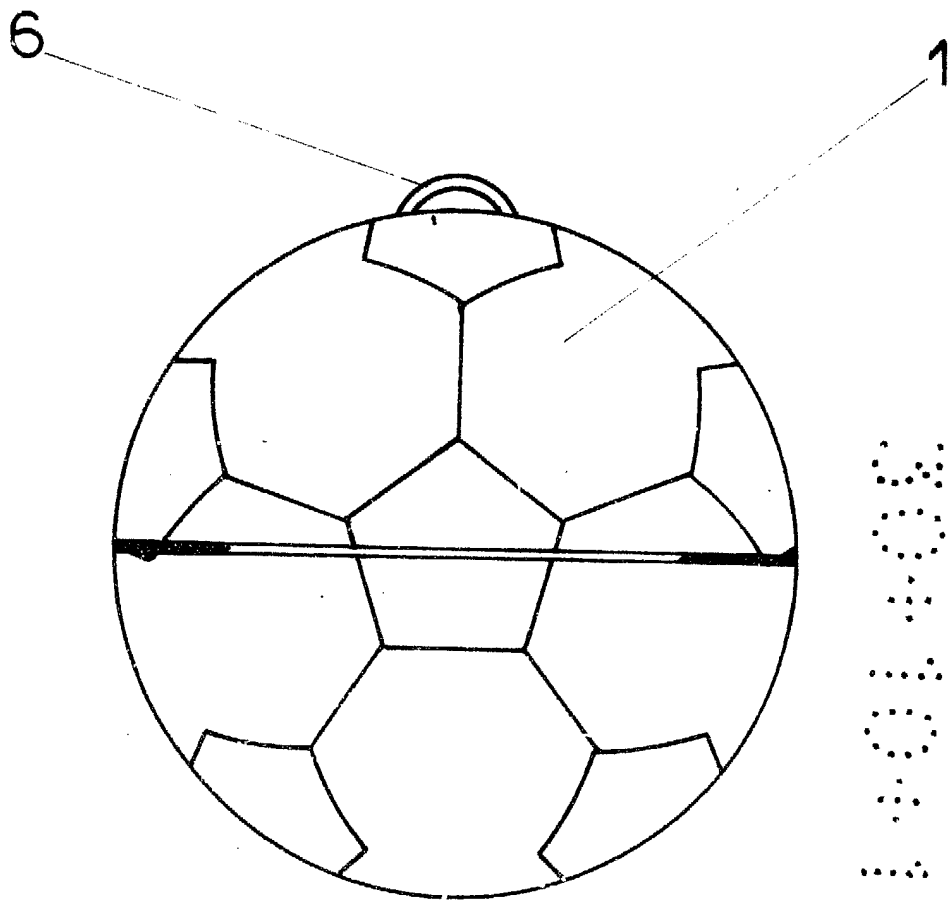

6

3

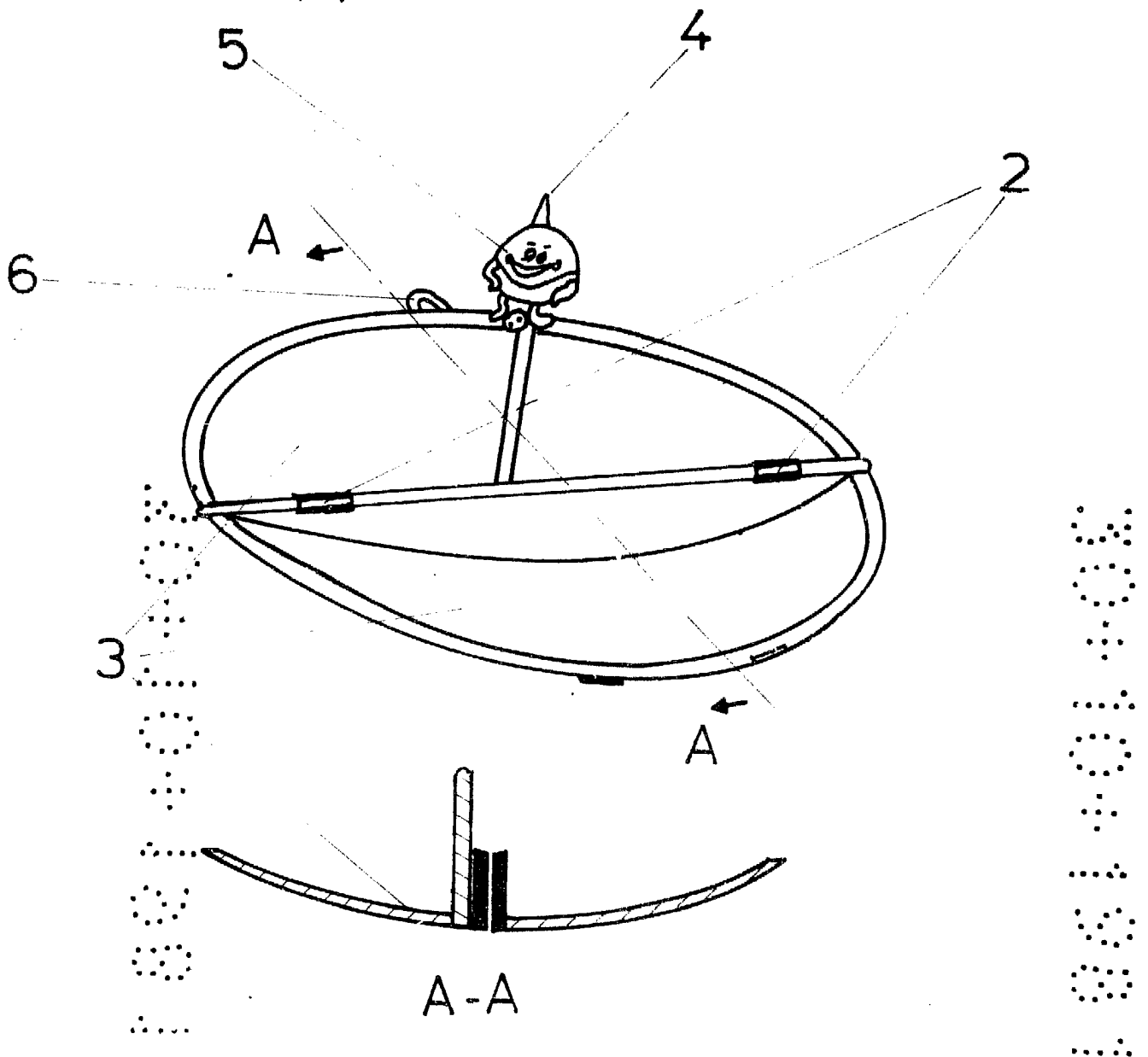

FIG. 3

3

ESCALA

VARIABLE

JOSE PONS TORRES