



ESPAÑA

(18) ES	(11) 26 0 9 3 6	(19) Y
(21)	FECHA DE PRESENTACION	
(22)		

MODELO DE UTILIDAD

16 MAYO 1982

(30) PRIORIDADES:	(32) FECHA	(33) PAIS
(31) NUMERO		

(47) FECHA DE PUBLICIDAD	(51) CLASIFICACION INTERNACIONAL
	B05 B 15/08

(54) TITULO DE LA INVENCIÓN
 "TAPA PRECINTADA PARA RECIPIENTES DE PRODUCTOS PULVERULENTOS CON SALIDA GRADUABLE".

(71) SOLICITANTE (S)
 D. ANTONIO Y D. CESAR MARIN PEREZ

DOMICILIO DEL SOLICITANTE
 ALCANTARILLA (Murcia) Desvio (Junto casas cobarro)

(72) INVENTOR (ES)

(73) TITULAR (ES)

(74) REPRESENTANTE
 D. Juan Botella Pradillo

La presente memoria se refiere como indica su enunciado a una tapa precintada para recipientes de productos pulverulentos con salida graduable, caracterizado porque dispone de orificios para graduar la sección de salida, entre una posición amplia hasta una posición de cierre.

5

La tapa está constituida por dos piezas de plástico una de ellas la base tiene forma de tapa provista en el centro de su superficie de una meseta circular rodeada toda ella de un resalte para sujeción de la pieza giratoria, estando provista esta pieza así mismo de una acanaladura para recibir la pieza giratoria y de un reborde para la sujeción de ella misma sobre el envase sobre el cual deba de utilizarse.

10

La pieza giratoria dispone de un extriado y unos topes para facilitar su manipulación.

15

Ambas piezas están provistas de unos orificios semejantes entre sí y situados a igual distancia del centro, siendo estos orificios de forma de cuerno y graduandose su apertura mediante el giro relativo de estas piezas.

20

Seguidamente nos referiremos con referencia a los planos que acompañan a esta memoria a una forma preferente de realización susceptible de todo tipo de variaciones que no suponga una alteración fundamental del procedimiento descrito.

25

En la figura 1 se representa una vista en perspectiva del conjunto de la tapa.

En la figura 2 se representa la vista en planta y alzado de la pieza giratoria.

En la figura 3 se representa la sección A A' definida en la vista de la planta de la pieza giratoria antes

30

y después del desprecintado.

En la figura 4 se representa la vista en planta y alzado de la pieza base.

En la figura 5 se representa la sección B B' definida en la vista de la planta de la pieza base.

Seguidamente relacionaremos los diversos elementos numerados en los dibujos adjuntos de la presente memoria.

- 1.- Pieza base
- 2.- Pieza giratoria
- 3.- Orificio de salida
- 4.- Orificio precintado
- 5.- Reborde pieza giratoria
- 6.- Reborde de base
- 7.- Acanaladura
- 8.- Extriado
- 9.- Topes de giro
- 10.- Orificio desprecintado
- 11.- Resalte

La tapa está constituida de una pieza base (1) con formada en forma de tapa circular con una meseta circular en su centro provista de un reslate (11), estando rodeado todo el perímetro de la meseta de una acanaladura (7) para introducción de la falda de la pieza giratoria (2).

En todo el perímetro de la pieza se dispone de un reborde (6) para sujeción del conjunto de la tapa sobre el envase al que esté destinado.

Sobre el resalte (11) se sujetará la pieza giratoria (2) en forma de tapa cilíndrica (2) provisto en todo su perímetro de un extriado (8) y de unos topes de giro (9) para su manipulación, así mismo esta pieza giratoria

(2) está provista en todo su perímetro y dirigida hacia el interior de un reborde (5).

5 La pieza base (1) dispone de un orificio (3) en forma de cuerno de igual forma que el orificio de la pieza giratoria.

La pieza giratoria está provista de un orificio en forma de cuerno (4) precintada mediante un realce para facilitar su cortado.

REIVINDICACIONES

5 1.- Tapa precintada para recipientes de productos pulverulentos con salida graduable, caracterizado porque está constituida por una pieza base en forma de tapa provista en su parte central de una meseta rodeada de un resalte y de una acanaladura para sujetar y recibir la falda de la pieza giratoria, disponiéndose así mismo en su propia falda de un reborde para su sujección sobre el recipiente en el que haya de utilizarse, estando provista la meseta de un orificio con forma de cuerno.

10

15 2.- Tapa precintada para recipientes de productos pulverulentos con salida graduable, según la reivindicación anterior, caracterizado porque comprende una pieza giratoria en forma de tapa provista de un reborde para su sujección en el resalte de la pieza base y estando provisto de un extriado y de unos topes para facilitar su manipulación, estando provista la tapa de un orificio en forma de cuerno precintado mediante un resalte para facilitar su corte, lo grándose la graduación del orificio de salida mediante el giro relativo de las dos piezas.

20

3.- TAPA PRECINTADA PARA RECIPIENTES DE PRODUCTOS PULVERULENTOS CON SALIDA GRADUABLE.

25 Todo conforme se describe en la memoria que antecede, se ilustra como ejemplo de ejecución en los planos unidos a ella y se reivindica.

Esta memoria consta de cinco hojas foliadas y escritas a máquina por una sola cara y planos que la acompañan.

Madrid, 22 de Octubre de 1981

D. ANTONIO Y D. CESAR MARIN PEREZ

P.A.

22 OCT 1981

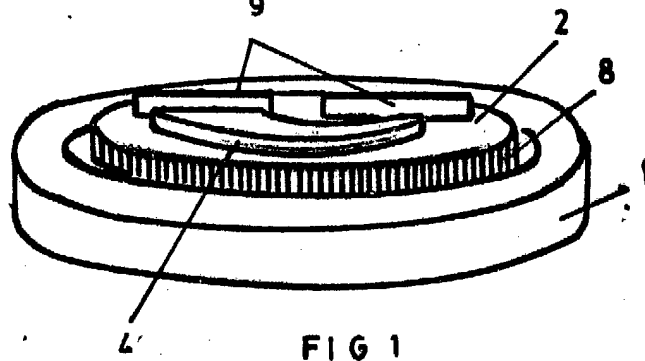

FIG 1

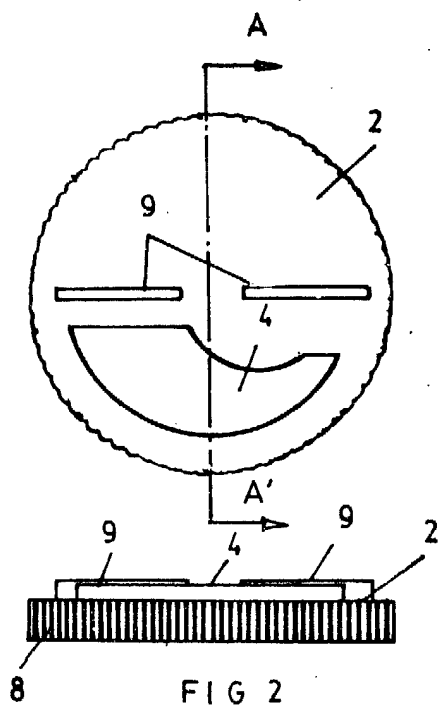

FIG 2

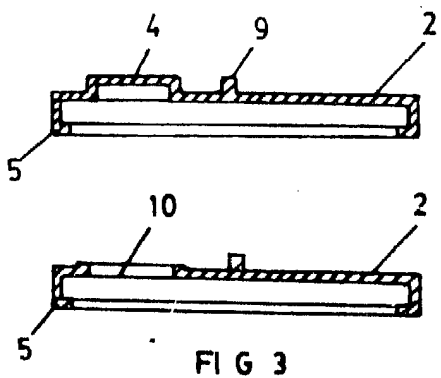
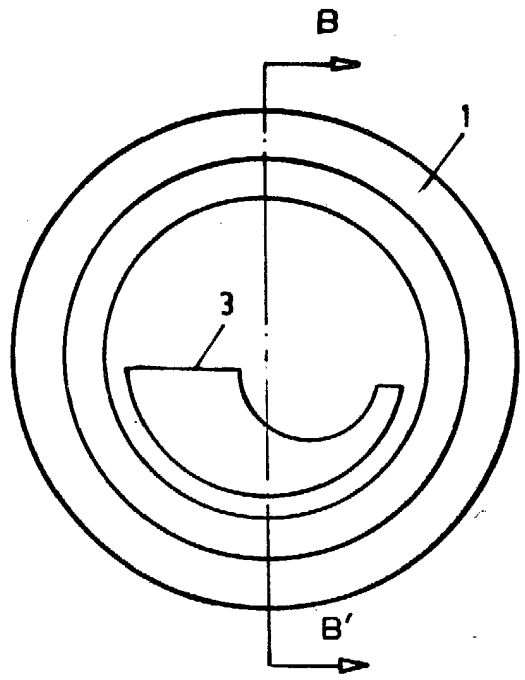

FIG 3

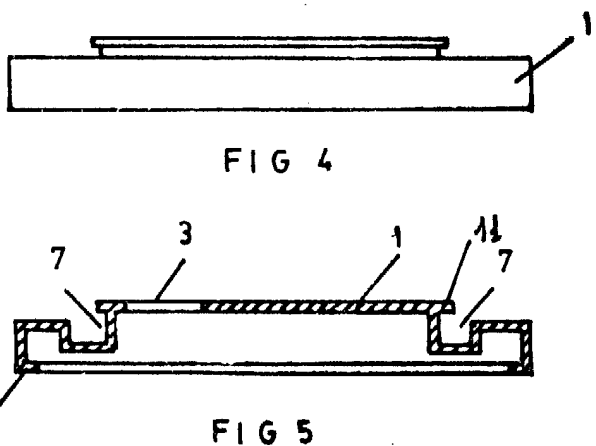

FIG 4

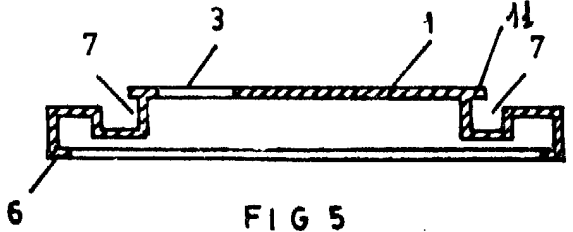

FIG 5

ESCALA VARIABLE
Madrid 22 OCT. 1981
P. A.