



10 ES

11

21

22

NUMERO

260.902

FECHA DE PRESENTACION

21-10-81

10 Y

MODELO DE UTILIDAD

1 MAYO 1982

30 PRIORIDADES:

31 NUMERO

32 FECHA

33 PAIS

47 FECHA DE PUBLICIDAD

51 CLASIFICACION INTERNACIONAL

A 01 K 7/06

54 TITULO DE LA INVENCIÓN

"BEBEDERO PARA EL GANADO"

71 SOLICITANTE (S)

DON GREGORIO IGLESIAS MEDIAVILLA

DOMICILIO DEL SOLICITANTE

Vioño-Piélagos (Santander)

72 INVENTOR (ES)

El propio solicitante

73 TITULAR (ES)

El mismo.

74 REPRESENTANTE

DON EMILIO GUILL RUBIO, Agente oficial de la Ppdad.Industrial

El presente modelo de utilidad tiene por objeto la declaración sobre la que debe recaer el privilegio de explotación industrial y comercial, exclusivos en el territorio nacional, de acuerdo con la vigente legislación sobre Propiedad Industrial que, como el enunciado indica, se trata de un bebedero para el ganado.

El conjunto que a continuación se presenta es el de un recipiente para contención de aguas, con el fin de que el ganado pueda beber, disponiendo para esta acción de un original conjunto válvula con una lengüeta superior que tiene la misión de llenar el recipiente debido a que el animal al meter el morro presiona la lengüeta en sus deseos de beber, bajando dicha lengüeta y produciendo así la apertura del paso del agua al interior del recipiente.

El repetido recipiente-bebedero es de forma semi-esférica con una zona plana exterior lateral para realizar su acoplamiento, y un agujero roscado en el fondo para montar la válvula de llenado que, como antes se ha descrito, es accionada por el propio animal en sus deseos de beber, empujando hacia abajo la lengüeta y está constituida por un cuerpo cilíndrico roscado en el fondo del recipiente, un resorte de compresión y un émbolo con cierre cónico sobre anillo circular.

Para mayor comprensión de lo anteriormente expuesto y únicamente a título de ejemplo no limitativo, se acompaña una hoja de plano en la que:

Fig. 1 - Representa una sección longitudinal del conjunto bebedero.

30

Fig. 2 - Representa una vista en planta del conjunto bebedero.

En estas figuras se han indicado, con las referencias que a continuación se relacionan, los siguientes elementos:

35

1.- Recipiente.

2.- Cuerpo de válvula.

3.- Lengüeta.

4.- Soporte.

40

5.- Embolo

6.- Resorte.

7.- Anillo torico.

8.- Tuerca cabeza esférica.

9.- Tornillo sujeción soporte.

45

10.- Tornillo giro lengüeta.

Refiriéndonos a las antes citadas ilustraciones que representan una forma esquemática de su realización industrial y que únicamente se incluye con carácter meramente informativo y, por consiguiente no limitativo, tendremos:

50

Bebedero para el ganado, constituido por un cuerpo recipiente (1) de forma semiesférica, donde se acumula el agua que el ganado beberá; sobre el fondo de dicho recipiente (1) existe un agujero roscado donde se monta la válvula de llenado del citado recipiente (1).

55

Esta válvula de llenado está formada por un -
cuerpo de válvula (2), un émbolo (5) de cierre, pre-
sionado por un resorte (6), haciendo el cierre sobre
un anillo torico (7) de goma alojado sobre el cuerpo
60 de válvula (2); la parte superior del émbolo (5) se
cierra con una tuerca cabeza semiesférica (8) que aso-
ma sobre el fondo del recipiente (1) y que tiene la -
misión de ser accionada hacia abajo por mediación de
la lengüeta (3) montada sobre el soporte (4) atornilla-
do al recipiente (1) mediante el tornillo sujeción so-
65 porte (9); la sujeción de la lengüeta (3) sobre el so-
porte (4) se verifica mediante el tornillo giro len-
güeta (10).

N O T A

70 Descrita suficientemente la naturaleza del invento,
así como su ejemplo de realización práctica, solamente
debe añadirse que son variables las circunstancias de
tamaño, forma y material particularmente referidos a cada
uno de los elementos que integran el conjunto, en el que
75 podrá ser variado todo aquello que o suponga una alte-
ración de la esencialidad del objeto expuesto en la an-
terior descripción, la cual deberá ser tomada en su más
amplio sentido y no como una limitación de posibilidades
de realización, y siendo, por tanto, lo que se solicita
80 Modelo de utilidad por veinte años en España, lo que se
recoge en las siguientes:

REIVINDICACIONES

1ª.- Bebedero para el ganado, caracterizado porque está

85

constituído por un cuerpo recipiente de forma semiesférica con una zona plana exterior lateral para real-
lizar su acoplamiento.

90

2ª.- Bebedero para el ganado, según reivindicación anterior, caracterizado porque sobre el fondo del recipiente está alojado, mediante rosca, una válvula de llenado del recipiente.

95

3ª.- Bebedero para el ganado, según reivindicaciones anteriores, caracterizado porque el accionamiento de la válvula de llenado está ideada para que lo efectúe el propio animal en sus deseos de beber, empujando hacia abajo una lengüeta y ésta, presionando la tuerca cabeza de la válvula, produce la apertura y entrada del agua; esta lengüeta está sujeta a un pequeño soporte atornillado a la zona frontal interior del cuerpo recipiente.

100

4ª.- "Bebedero para el ganado"; según queda sustancialmente descrito en la presente memoria que consta de cinco páginas mecanografiadas por una sola cara y se representa en el plano adjunto.

Madrid, 21 de Octubre de 1.981.

EMILIO GUILLE RUBIO
P. P.



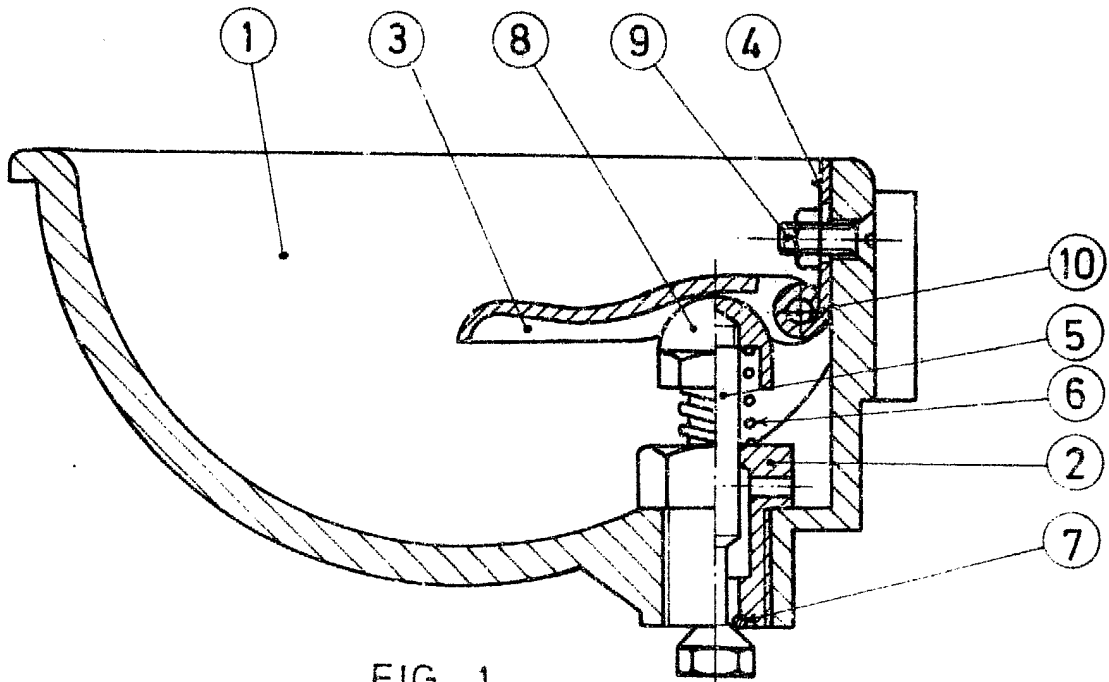

FIG. 1

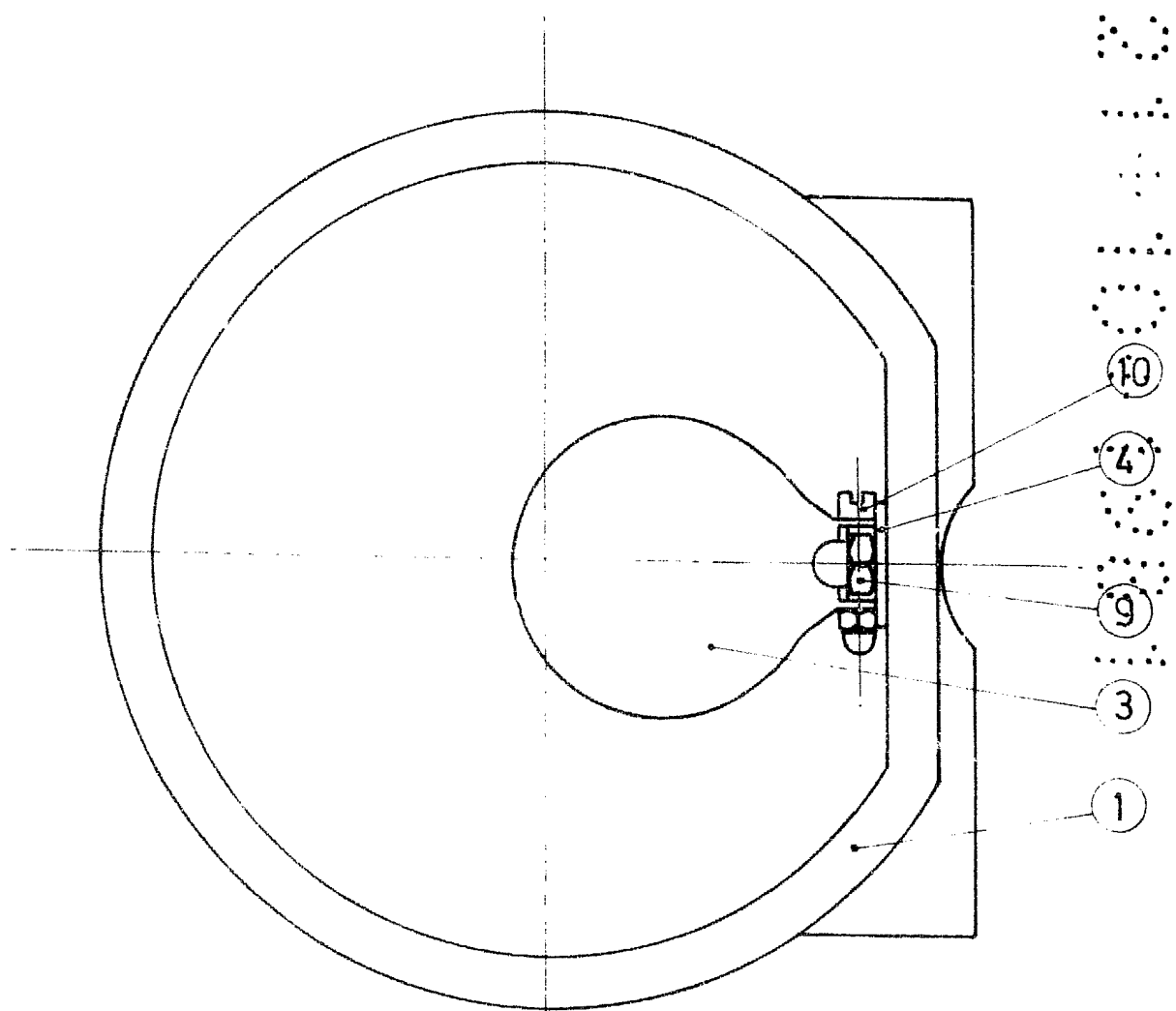

FIG. 2