



ESPAÑA

19	ES	11	26 0 7 0 1	10	Y
		21			
		22	FECHA DE PRESENTACION		
			9 OCT 1981		

1 ABR. 1982

MODELO DE UTILIDAD

30	PRIORIDADES	32	FECHA	33	PAIS
31	NUMERO				

47	FECHA DE PUBLICIDAD	51	CLASIFICACION INTERNACIONAL
			H01M 2/04

54	TITULO DE LA INVENCIÓN	
	ACUMULADOR ELECTRICO.	

71	SOLICITANTE (S)	
	SOCIEDAD ANONIMA DEL ACUMULADOR TUDOR, S.A.	

	DOMICILIO DEL SOLICITANTE	
	Condesa de Venadito nº 1 - MADRID - 27 -	

72	INVENTOR (ES)	

73	TITULAR (ES)	

74	REPRESENTANTE	
	D. JOSE MIGUEL GOMEZ-ACEBO Y POMBO.	

El presente Modelo de Utilidad se refiere a un acumulador eléctrico, del tipo que comprenden un recipiente cerrado superiormente mediante una tapa, a través de la cual sobresalen las bornas de conexión y en la que van situadas las bocas u orificios para el relleno del electrolito, estando la tapa unida al recipiente mediante termosoldadura o a base de un pegamento adecuado.

Los acumuladores del tipo indicado, sobre todo cuando exceden de ciertas dimensiones, van dotados de asideros para facilitar su manipulación. Estos asideros, hasta ahora, han ido situados exteriormente en la pared del recipiente, debido a la escasa resistencia de la unión entre la tapa y el recipiente. Sin embargo, debido a los materiales y técnicas actuales, la unión entre tapa y recipiente es suficientemente resistente como para soportar el peso del conjunto.

Aprovechando esta ventaja, se ha ideado el disponer el asidero o asideros en la tapa, con lo cual se facilita su sujeción y colocación.

De acuerdo con la invención, la tapa dispone exteriormente de dos o más orejetas sobresalientes, cada una de las cuales va dotada de un orificio pasante. Entre estas orejetas, mediante los orificios citados, se monta un asa abatible, estando las citadas orejetas situadas a uno y otro lado de la tapa, cerca de sus lados menores.

El asa puede ser de naturaleza rígida o bien flexible, por ejemplo a base de cuerdas.

A cada lado de la tapa pueden ir dispuestas dos orejetas longitudinales paralelas, con los orificios enfrentados, entre los cuales se introduce una varilla o pasador rígido al que se conectan los extremos de un asa, sirviendo la cita-

da varilla o pasador como eje de giro del referido asa.

También, a cada lado de la tapa pueden ir situadas en sentido longitudinal cuatro orejetas paralelas con los orificios alineados. Estas orejetas irán agrupadas por parejas de modo que las dos orejetas de cada pareja queden próximas entre sí. Entre cada par de orejetas se dispone un pasador al que se conecta el extremo de un asa, sirviendo los pasadores como ejes de giro de las referidas asas.

La constitución, ventaja y posibilidades de la invención se comprenderán mejor con la siguiente descripción hecha con referencia a los dibujos adjuntos, donde se muestra de forma simplificada y a título de ejemplo no limitativo una posible forma de ejecución.

En los dibujos:

La figura 1 es una vista en planta de un acumulador eléctrico construido de acuerdo con la invención.

La figura 2 es un alzado lateral parcial, a mayor escala del acumulador de la figura 1.

Como puede verse en los dibujos, el acumulador comprende un recipiente 1 y una tapa de cierre 2, estando el recipiente y tapa unidos entre sí mediante termosoldadura o a base de un pegamento o resina adecuada. A través de la tapa 2 sobre salen las bornas de conexión 3. Asimismo la tapa dispone de las bocas u orificios de llenado 4, que se cierran mediante los correspondientes tapones.

De acuerdo con la invención la tapa 2 dispone a cada lado, cerca de los lados menores, de cuatro orejetas 5 que discurren en sentido longitudinal y van distribuidas por parejas, de modo que cada par de orejetas quedan situadas próximas entre sí y a uno de los lados mayores de la tapa. Las cuatro ore

jetas de cada lado disponen de un orificio que queda enfrentado y sirve para el montaje en cada par de orejetas de un pasador 6 al que se conecta el extremo de un asa abatible 7, sirviendo el pasador 6 como eje de giro.

5 El pasador 6 puede adoptar cualquier consti tución, por ejemplo un perno roscado con cabeza y sujeto median- te tuerca por su extremo libre, o bién un pasador con cabeza y dotado en su extremo libre de un corte o ranura diametral que produce un ensanchamiento extremo elástico.

10 Los dos pasadores 6 que quedan enfrentados a cada lado de la tapa podrían sustituirse por un sólo pasador al que se conectarían los extremos del asa 7. En este caso además a cada lado de la tapa podrían ir dispuestas sólo dos orejetas 5 entre las cuales discurriría el pasador. Podría incluso dispo- nerse una sola orejeta longitudinal a cada lado de la tapa, es- tando entonces el asa constituida por un elemento flexible; por ejemplo una cuerda suficientemente resistente, cuyos extremos se sujetan mediante nudo, por soldadura o bién disponiendo en sus extremos cabezas conectables por machihembrado.

20 Como puede comprenderse, la invención cubre todas aquellas modificaciones que no supongan una variación en el objeto esencial de la misma. Así, por ejemplo, las orejetas 6 po- drian ir situadas en los laterales de la tapa 2. También las ore- jetas 5 podrían sustituirse por rehundidos, dotados de orificios para la fijación de los extremos del asa 7.

25 Descrita suficientemente la naturaleza del invento, así como la manera de realizarlo en la práctica, debe hacerse constar que las disposiciones anteriormente indicadas son susceptibles de modificaciones de detalla en cuanto no alteren su principio fundamental.

REIVINDICACIONES

1.- Acumulador eléctrico, del tipo que comprenden un recipiente y tapa unidos entre sí por termosoldado o pegado, caracterizado porque la tapa va dotada exteriormente de dos o más orejetas sobresalientes, dotada cada una de ellas de un orificio pasante, entre cuyos orificios va montada un asa abatible, estando las citadas orejetas situadas a uno y otro lado de la tapa.

2.- Acumulador según la reivindicación 1, caracterizado porque a cada lado de la tapa van dispuestas al menos dos orejetas longitudinales paralelas, con los orificios enfrentados, entre los que se introduce una varilla o pasador rígido al que se conectan los extremos de un asa, sirviendo la citada varilla o pasador como eje de giro del referido asa.

3.- Acumulador según las reivindicaciones 1 y 2, caracterizado porque a cada lado de la tapa van dispuestas en sentido longitudinal cuatro orejetas agrupadas por parejas, quedando las dos orejas de cada pareja próximas entre sí, para la recepción de un pasador en cada par de orejetas conectándose a los pasadores alineados de cada lado los extremos de un asa, de modo que dichos pasadores sirvan como ejes de giro de las referidas asas.

4.- Acumulador eléctrico, tal y como queda sustancialmente descrito en la presente Memoria e ilustrado en los dibujos adjuntos.

Esta Memoria consta de 5 hojas escritas a máquina por una sola cara.

Madrid, 19 de Octubre 1901

SOCIEDAD ESPAÑOLA DEL ACUMULADOR
TUDOR, S.A.

A. M. GOMEZ RUBIO Y PARRA

Director General

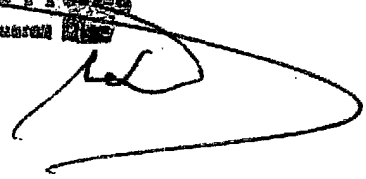

Microfilm perforation marks

FIG. 1

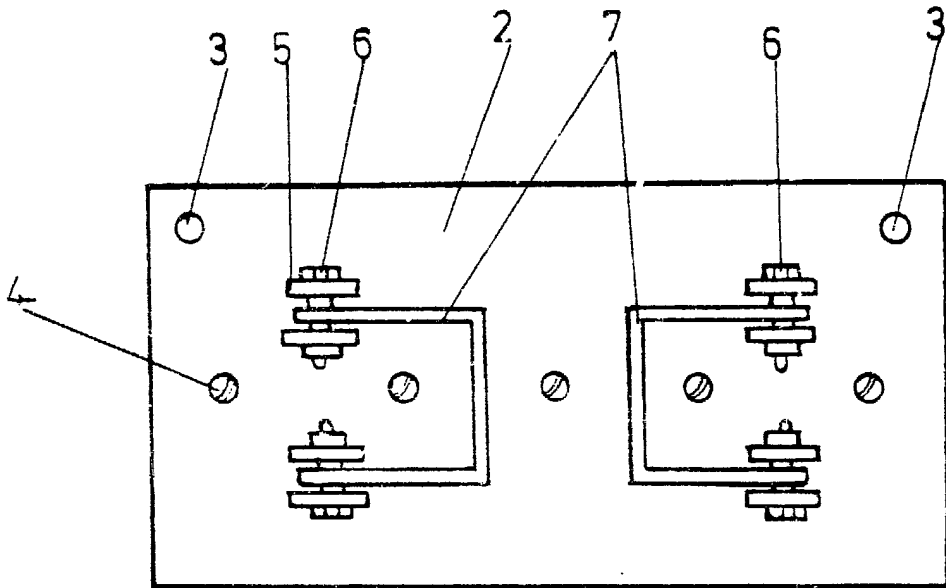
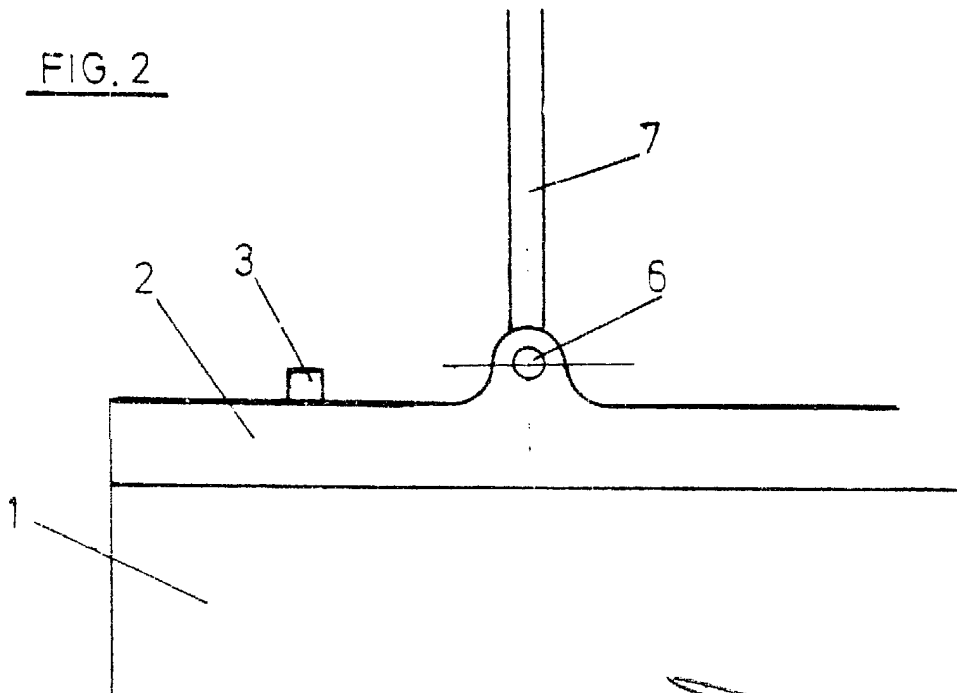

FIG. 2



ESCALA VARIABLE.

MADRID 70 OCT 1904
A. GONZALEZ AGUIRRE Y PARRON
Firmador: J. Suarez Piles