



1 El presente modelo de utilidad se refiere a un juego de rule-  
ta-árbol, que consiste en ir colocando sobre varios frutales,  
tantos como jugadores, un determinado número de frutas, en  
función de lo que marca la ruleta cuyo índice puede señalar  
5 un número determinado de frutas que se cuelgan, cubito o ces-  
ta caída que indica la pérdida de la vuelta, un perro y un  
muchacho, que introducen variaciones al juego.

10 La constitución material del juego consiste en una placa, -  
ilustrada con una ruleta en el centro, y con cuatro orifi-  
cios simétricamente dispuestos en los que se colocan cuatro  
cubitos, cestas o canastas, llevando en las esquinas unas -  
ranuras en las que se introduce el saliente de un plástico  
15 simulando un frutal, el cual está provisto de oquedades, pa-  
ra colgar en el mismo las frutas correspondientes, las cua-  
les llevan en su extremo un gancho.

20 Expuestas las características del modelo que se reivindica  
de un modo general y con referencia a un ejemplo de realiza-  
ción, se consigna que la ruleta puede fabricarse de las for-  
mas, tamaños y materiales que se juzguen adecuados para la  
aplicación concreta de que se trate, sin que tales variacio-  
nes, así como las que puedan introducirse en detalles de su  
presentación y organización, afecten a la esencialidad reivin-  
25 dicada, por lo que los juegos de ruleta-árbol, que se fabri-  
quen dentro de tales características con cualquiera de estas  
modificaciones, no serán sino variantes, igualmente compren-  
didas y protegidas por el presente registro.

La fig. 1 es una perspectiva de todo el conjunto.

La fig. 2 es una sección parcial por A, de la fig. 1.

1 La fig. 3 es uno de los cubitos.

La fig. 4 muestra el conjunto de las frutas adheridas a un enrejillado, así como una de ellas desprendida del mismo.

5 La fig. 5 es el árbol frutal del juego, en el cual se muestran dos frutas colgadas y cuyo árbol se presenta de forma frontal.

La fig. 6 es similar a la anterior pero presentando el árbol de canto o lateral.

10 Con referencia a dichas figuras y a los números que sobre ellas designan las partes y detalles de la ruleta del frutal representada, que interesan a los fines de esta memoria, la descripción de la misma es como sigue:

15 El tablero 1, lleva cuatro ranuras 2 en las que se introducen el extremo de las solapas 9 de los frutales 7, los cuales así quedan plantados. Presenta asimismo cuatro orificios circulares 4, en donde se colocan canastas, cestas o como en este caso concreto, los cubitos como el 3 de la fig. 3. Completa el juego una ruleta 5 cuyo índice puede señalar uno de los siete sectores 6 que presentan diversas ilustraciones para el desarrollo del juego.

20 Completa el tablero un dibujo en el que hay que destacar un río 12 que separa la ruleta de los cuatro frutales y a estos entre sí. Los frutales 7, como se ve en detalle en la fig. 5 presentan unos orificios 8, de los que mediante el gancho 16 que lleva cada fruta 15 se cuelgan éstas en dicho árbol.

25 Estas circunstancias se evidencian en las figuras 5 y 6.

Las frutas se presentan adheridas a un soporte 17 como se indica en la fig. 4.

1 La fig. 2 permite observar como el tablero 1 reposa sobre un zócalo 10 con alveolos 11, y que tanto el zócalo como el tablero están introducidos en el interior de una caja 13, cubriéndose todo el juego una vez desmontado y plegado por una tapa 14.

5 Los alveolos 11 que se aprecian en la fig. 2 con claridad, - también van dibujados en la fig. 1 en donde se observa que estos alveolos forman parte del zócalo 10 sobre el que reposa el tablero 1. En la fig. 1 las flechas indican la dirección de colocación de los diversos elementos, el tablero sobre el zócalo, el zócalo interior de la caja.

10

El presente modelo de utilidad recaerá sobre las siguientes reivindicaciones.

15

20

25

30



REIVINDICACIONES

=====

1  
5  
10  
15  
20  
25  
30

1.- Juego de ruleta-árbol, caracterizado porque está constituido por un tablero de juego, que descansa sobre un zócalo en el cual van practicados alveolos prismáticos con los bordes inferiores redondeados, distribuidos de forma regular, cuyo tablero está provisto de cuatro ranuras longitudinales colocadas en cada una de las cuatro esquinas y formando un ángulo de 45º con sus lados, existiendo dos taladros en la parte interior de cada lado mayor y en el centro una flecha que gira apoyando en un pivote, cuya punta gira sobre un sector dividido en varias partes conteniendo cada una de ellas un motivo distinto, completándose el juego con cuatro pequeños cubitos o similares, cuatro árboles planos provistos de oquedades para colgar frutas, las cuales se suministran sujetas a un soporte en número múltiplo de cuatro.

2.- Juego, según reivindicación anterior, caracterizado porque los frutales están constituidos por una plancha, con una forma similar al frutal en su parte superior, unida mediante una solapa a una base colocada perpendicularmente a la misma, prolongándose dicha solapa al otro lado de la base a que nos hemos referido

3.- Juego, según reivindicación primera, caracterizado porque las frutas una vez desprendidas del soporte presentan un gancho para su colocación en el frutal correspondiente.

4.- " Juego de ruleta-árbol ".

Según se describe y reivindica en la presente memoria descriptiva y se ilustra en los planos anexos; constando la memoria

1

de 5 hojas de texto foliadas y escritas a máquina por una sola de sus caras.

Madrid, a

- 8 OCT. 1981

5

CARLOS ROEB  
P. P.



Fdo.: Pedro Matamoras

10

15



20

25

30

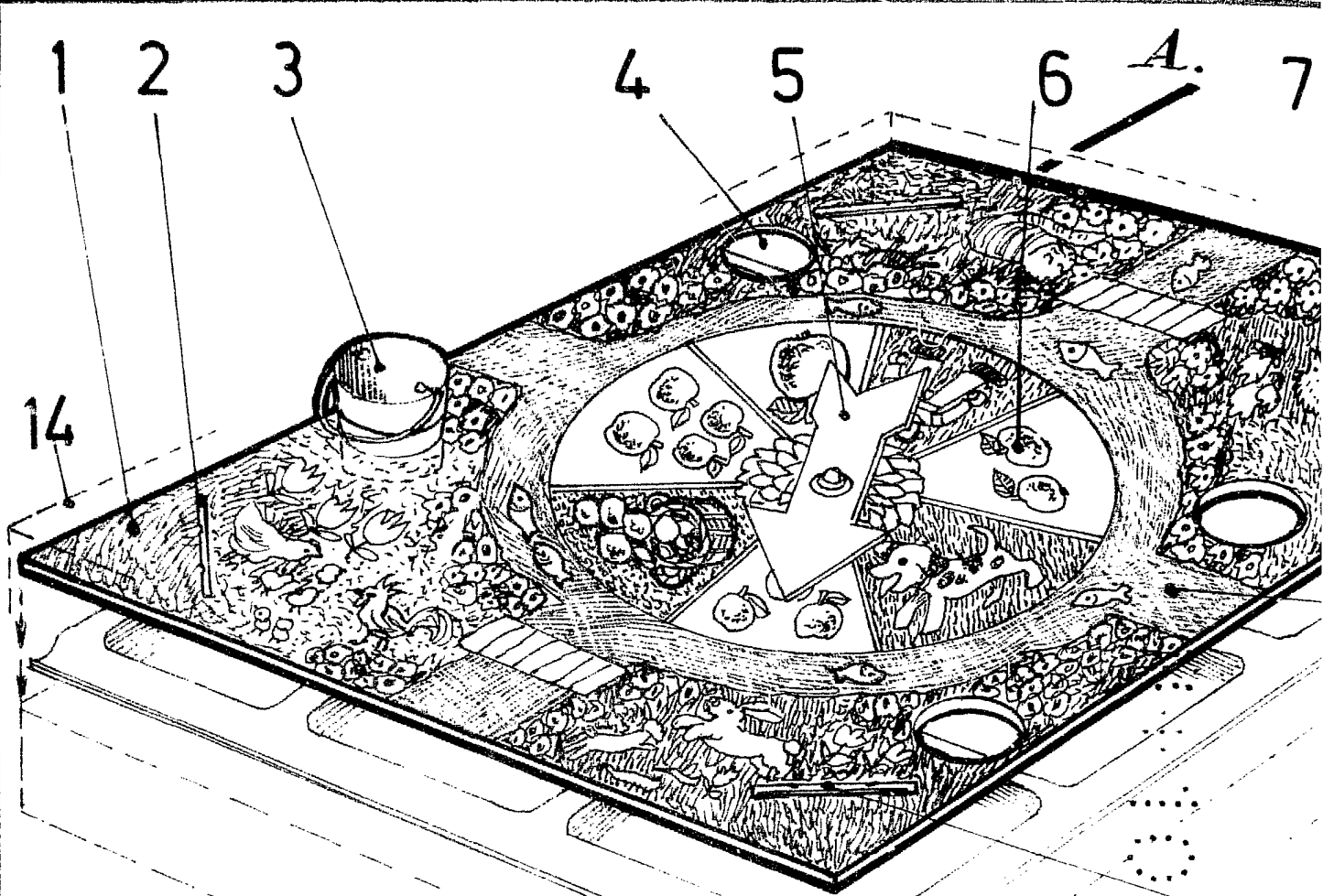

FIG. 1.

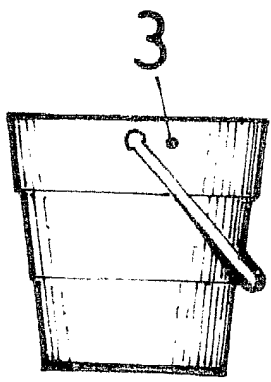

FIG. 3.

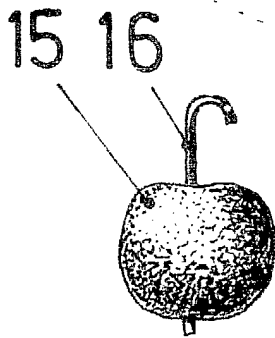
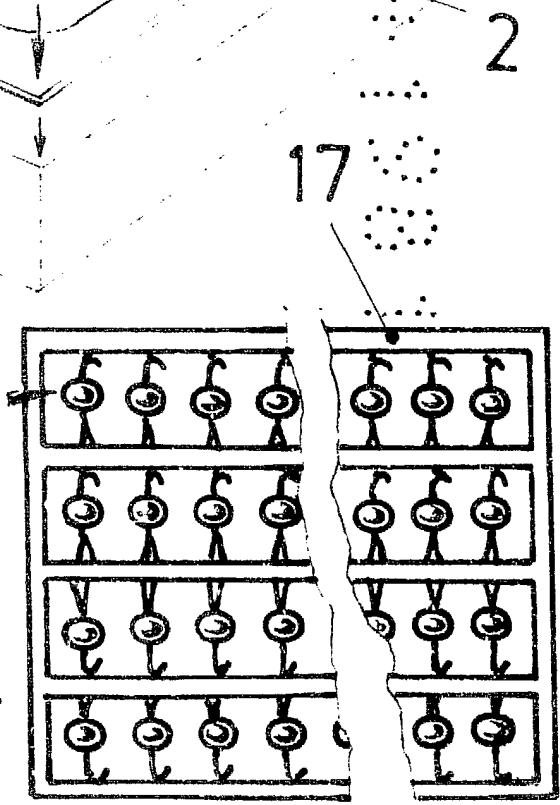

FIG. 4.



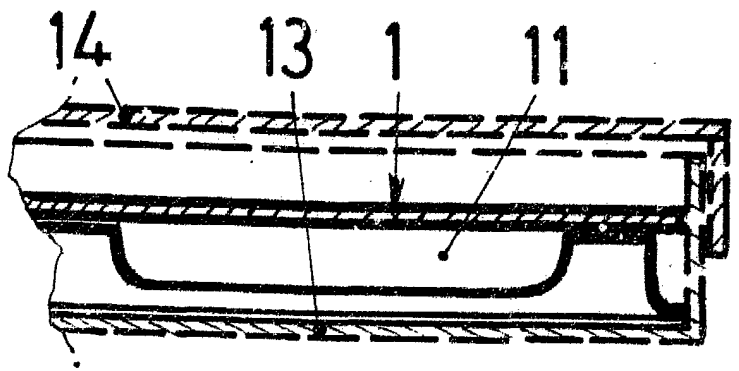
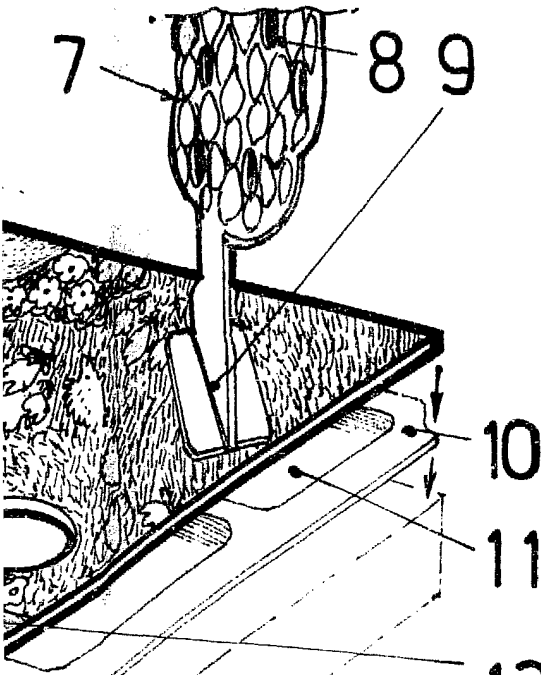

FIG. 2.

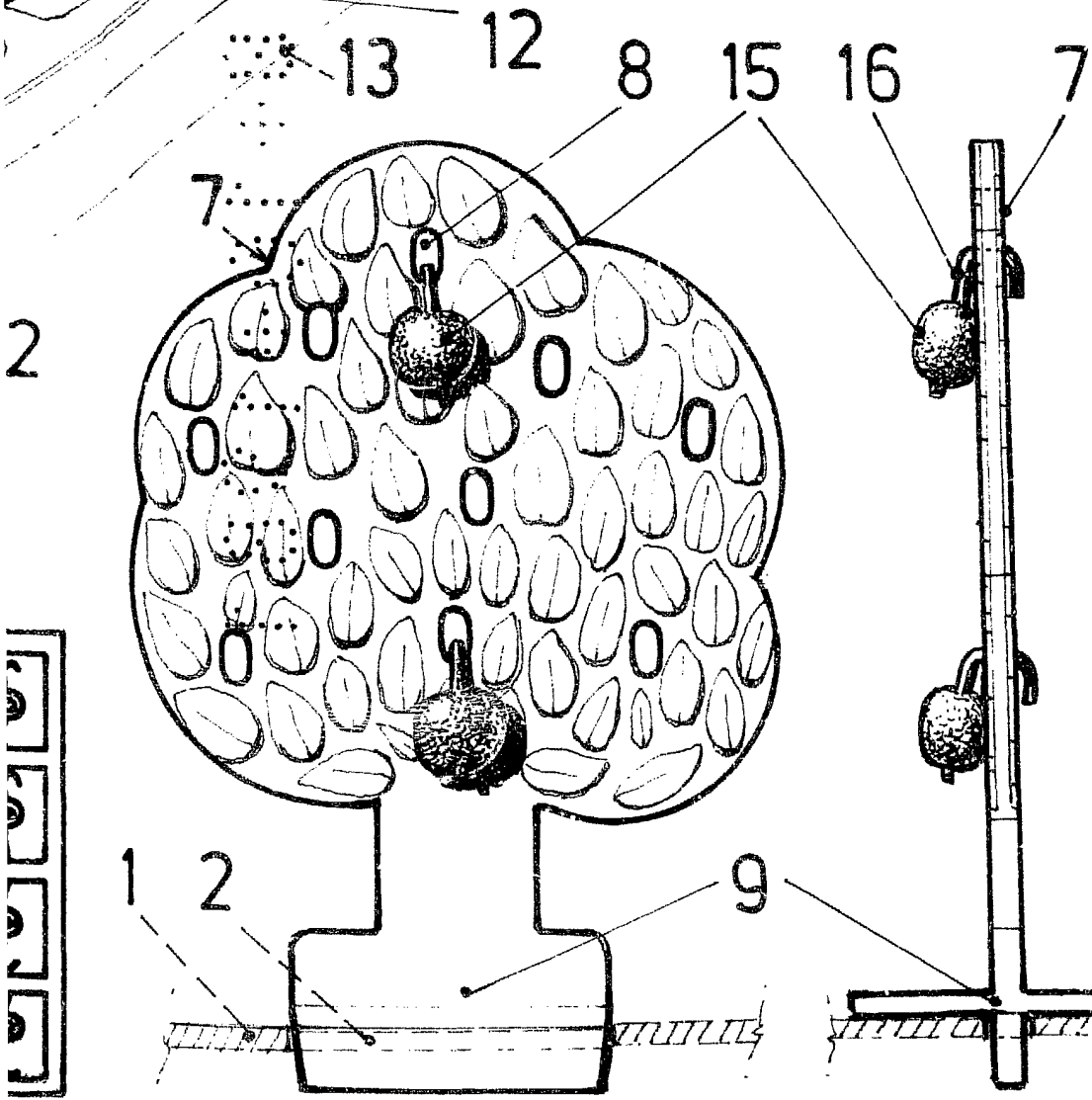

FIG. 5.

FIG. 6.

ESCALA VARIABLE  
CARLOS ROEB  
P. P.

Pub. Pedro Matamorón