

10	ES	11	NUMERO	10	Y
		2	260630		
		22	FECHA DE PRESENTACION		



ESPAÑA

MODELO DE UTILIDAD

1 ABR. 1982

90	PRIORIDADES:	92	FECHA	93	PAIS
	91	NUMERO			

47	FECHA DE PUBLICIDAD	57	CLASIFICACION INTERNACIONAL
		Int. Cl.:	<u>A47C 4/04</u>

54 TITULO DE LA INVENCIÓN

SILLA PLEGABLE

71 SOLICITANTE (S)

DON VICENTE FERRER RAIMUNDO

DOMICILIO DEL SOLICITANTE

MISLATA (Valencia), Avda. de Gregorio Gea nº 77

72 INVENTOR (ES)

73 TITULAR (ES)

74 REPRESENTANTE

DON ANGEL LUIS DE LA HERRAN Y DE LAS POZAS.

El Modelo de Utilidad se refiere a una silla plegable con reparto de cargas y estabilidad de apoyos.

Son conocidas muchas soluciones dadas a una estructura plegable aplicada a sillas, con mas o menos fortuna,

5. pero en todas ellas se busca la intercalación de planos, el plegar, intentando conseguir el menor volumen de almacenamiento, siempre en contra de la mejor repartición de cargas en la posición activa, es decir, sentado con peligro de caídas o roturas al cabo de un tiempo de terminado.
- 10.

Para conseguir una mejor repartición de las cargas aplicadas en el plano de asiento y respaldo al utilizarse la silla desplegada y, al mismo tiempo, salvar el punto muerto o a la contra que siempre aparece en el momento de plegar, se ha ideado una solución mejorada que vamos a describir sobre los dibujos adjuntos en los que se ha materializado una solución preferida de la misma dada a título de ejemplo sin carácter limitativo.

En los dibujos:

20.

la fig. 1 muestra una perspectiva de la silla se-

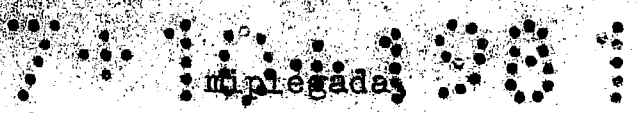

la fig. 2 muestra la misma silla en posición activa, y la fig. 3 muestra un esquema del cuadrilátero deformable que constituye el artificio vectorial.

5. En los dibujos hemos representado por 1 al plano de asiento de forma anatómica articulado por su arista trasera sobre el pié 4 que por detrás, se articula en el marco 3 de respaldo y en el que se implanta el plano de respaldo 2, debidamente curvado, estando enlazado el pié 4 al marco 3, aproximadamente, a los $\frac{2}{3}$ del plano de apoyo mientras que el plano de asiento 1 está articulado al pié 4, aproximadamente, en su mitad, con lo cual se crean dos lados de un cuadrilátero que se completa mediante una bieleta auxiliar 5, a ambos lados del plano de asiento 1 y articulada, por un extremo, al mismo plano de asiento 1 y articulada, por un extremo, al mismo plano de asiento en el medio del tramo entre los marcos de apoyo, 3 y 4 y por el otro extremo al marco 3 a la misma altura aunque se articula al plano de asiento 1 al pié 4.
- 10.
- 15.
- 20.



Con esta estructura se forma un cuadrilátero deformable que al extenderse reparte la carga aplicada al plano de asiento y al de respaldo de forma armónica y proporcionada entre los dos pies 3 y 4, casi a partes iguales.

5.

Dentro de la esencialidad de la invención caben variantes de detalle, asimismo protegidas y así podrá ser cualquiera la forma anatómica aplicada al plano de asiento y respaldo, cualquiera la entidad y longitud de los marcos o pies de apoyo, cualquiera la forma y dimensión de la bieleta auxiliar intermedia y, desde luego, cualesquiera las dimensiones y materias en que se realice.

10.

WORLD PATENT

Hecha la descripción del presente invento se hace constar que lo que se declara como no practicado ni divulgado en España comprende las siguientes

REIVINDICACIONES

1.- Silla plegable, caracterizada por el hecho de constar de un marco cerrado que sirve de sostén al plano de respaldo y al que se articula otro marco abierto, a modo de arbotante trasero y en el que se articula la arista trasera del plano de asiento, al cual y en la zona intercalada entre el ángulo de abertura de ambos marcos de apoyo se articula, por los dos lados, una bieleta auxiliar que por su otro extremo se articula en el marco de apoyo delantero o de respaldo, conformando un cuadrilátero deformable sin punto muerto que se evita al plegar a la contra levantando el plano de asiento, al cual se fija el extremo de la bieleta y cuarto vértice del cuadrilátero.

2.- Silla plegable.

Según se describe y reivindica en la presente Me-

moria Descriptiva que consta de seis hojas foliadas y
mecanografiadas por una sola cara y de una lámina de
dibujos.

Madrid, a

EL AGENTE OFICIAL

A. L. DE LAINEPAN Y DE LAS POZAS
CORRADO

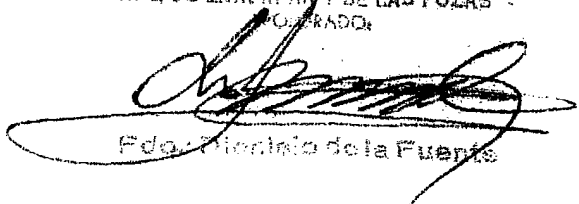

Pedro Nicolás de la Fuente

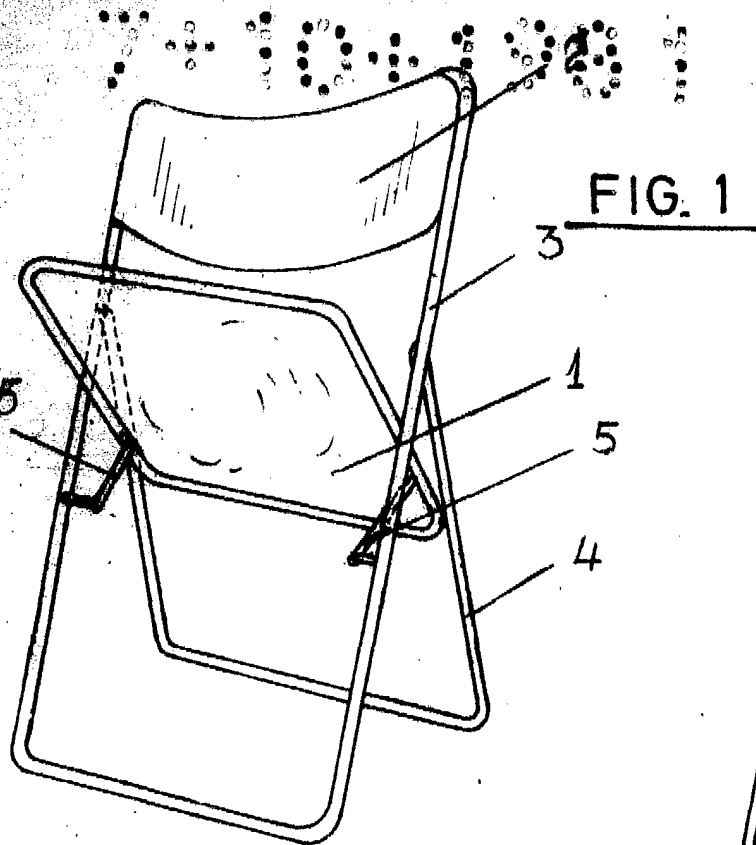

FIG. 1

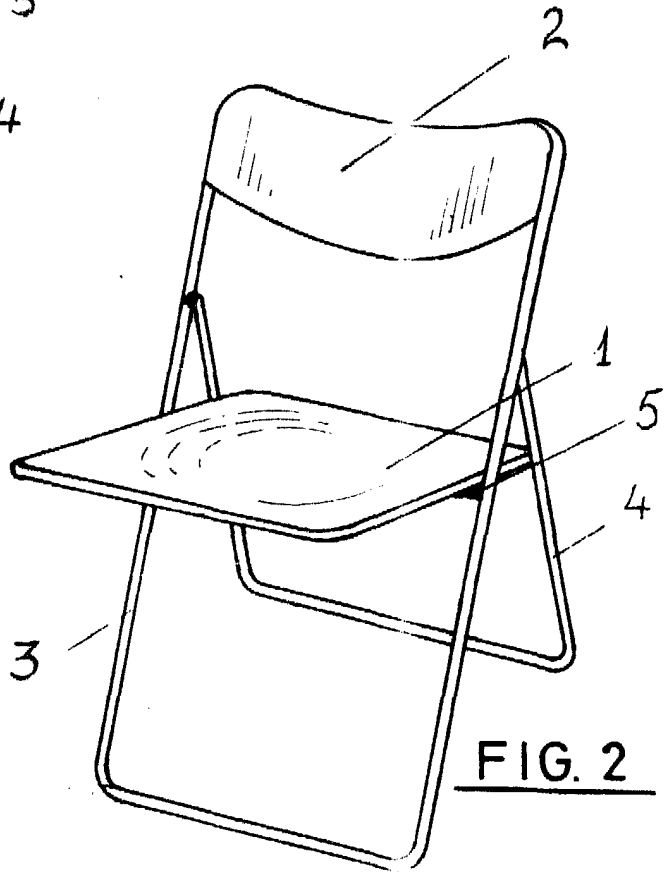

FIG. 2

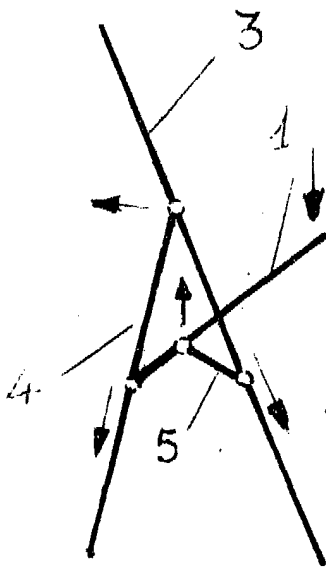

FIG. 3

Madrid a 14 de Mayo de 1964.