



ESPAÑA

MODELO DE UTILIDAD

11	NÚMERO	260632	10	Y
21	FECHA DE PRESENTACION	7. OCT. 1981		

1 ABR. 1982

1 MAR. 1982

30	PRIORIDADES		32	FECHA		33	PAIS	
31	NÚMERO							

47	FECHA DE PUBLICIDAD		51	CLASIFICACION INTERNACIONAL	B43C 9/00
----	---------------------	--	----	-----------------------------	-----------

54 TITULO DE LA INVENCIÓN

"COMPAS DE DIBUJO PERFECCIONADO"

71 SOLICITANTE (S)

LASTER, S.A.

DOMICILIO DEL SOLICITANTE

EIBAR (Guipúzcoa), Avda. Bilbao, 11

72 INVENTOR (S)

73 TITULAR (S)

LASTER, S.A.

74 REPRESENTANTE

Don Antonio ARICHA FERNANDEZ

El Modelo de Utilidad, a que se refiere la presente Memoria se destina a garantizar la explotación y la propiedad exclusivas, en todo el territorio nacional, de un compás de dibujo perfeccionado.

5 Este compás pertenece al tipo cuya cabeza está constituida por un fuerte resorte circular abierto cuyos extremos actúan, tendiendo a juntarlas, sobre las extremidades superiores de las patas del compás, acoplando en unas ranuras de las mismas situadas ligeramente por encima del  
10 eje común de articulación y tendiendo con ello a que los extremos inferiores de las dichas patas se separen. Hasta aquí, tal disposición es la que se encuentra en los compases pequeños denominados bigoterías fijas, en los que la apertura de las patas se determina y mantiene fija por  
15 medio de un husillo de doble rosca, a derechas y a izquierdas, que se acopla simultáneamente sobre tuercas solidarizadas a las dos mencionadas patas.

El compás de dibujo perfeccionado que vamos a presentar es un compás de los denominados grandes, no es una  
20 bigotería, pero como ellas puede mantener fija una determinada apertura de patas que varía, por medio de una tuerca que se acopla sobre un husillo de rosca única, de una o varias entradas, uno de cuyos extremos va articulado sobre una de las patas mientras que el otro, después  
25 de atravesar por un agujero ranurado de la otra pata, lleva acoplada una tuerca partida que, con interposición de un casquillo de formas exteriores e interiores adecuadas, actúa de tope móvil que determina la separación en-

tre dichas patas situándose en el lugar conveniente de la  
30 longitud del husillo. Una contera roscada en el extremo -  
libre del husillo impide el desmontaje de tales tuerca y  
casquillo, así como una anormal separación de las patas -  
que podría producir el desmontaje del conjunto del compás

La mencionada tuerca partida es compuesta y consta de  
35 un disco moleteado con un agujero axial por el que circu-  
la libremente el husillo, que lleva engatilladas las dos  
o más piezas que, con ligeras separaciones entre ellas, -  
constituyen la tuerca partida, permitiéndoles ligeros mo-  
vimientos que hacen que sus extremidades se aproximen, ce-  
40 rrando su roscado interior sobre el husillo y se separen, -  
permitiendo la libre circulación del citado husillo.

La posición de cerrada se consigue cuando la pata del  
compás (que tiende a separarse de la otra) empuja al cas-  
quillo, que discurre libremente sobre el husillo y que, a  
45 su vez, empuja a las piezas que componen la tuerca parti-  
da haciendo que sus roscas interiores se adapten al file-  
teado de dicho husillo. En esta posición, el giro de la -  
tuerca, facilitado por el moleteado exterior de su disco-  
soporte, es el que permite ajustar con precisión la sepa-  
50 ración entre las patas del compás; separación que se man-  
tendrá fija hasta que no se modifique la situación de la  
tuerca sobre el husillo.

A esta ventaja sobre los compases normales conocidos -  
hay que añadir la resultante de la posibilidad de aproxi-  
55 mación o separación rápida de las patas del compás ya que  
en lugar de tener que actuar vuelta a vuelta sobre la -  
tuerca, para conseguir un movimiento lento de las patas,  
se puede liberar a dicha tuerca con solo un movimiento de

aproximación de las patas patas ejecutado manualmente con  
60 lo que la citada tuerca resulta desembragada del husillo  
y puede ser hecha correr a lo largo del mismo hasta si-  
tuarla en una posición aproximada correspondiente a la se-  
paración de patas deseada, la cual se corregirá con toda  
precisión haciendo girar la tuerca una vez que la misma -  
65 ha vuelto a embragarse sobre el husillo.

Para mejor comprensión del objeto y solamente a título  
de ejemplo, se adjunta una hoja de planos en la que se -  
ilustra una vista lateral de la parte superior de un com-  
pás según el Modelo, parcialmente seccionada, y una vista  
70 exterior de la tuerca partida.

Según lo diseñado, puede verse el resorte circular -  
abierto -1-, que lleva solidarizado el asidero -2- y cu-  
yos extremos se acoplan en sendas ranuras exteriores de -  
los extremos superiores de las patas -3- y -4- que resul-  
75 tan por encima del eje de articulación -5-. En la cara in-  
terior del tercio superior de la pata -3-, va realizada -  
una ranura ciega -3a- en la que, por medio de un pasador  
-6-, va articulada la cabeza aplanada -7a- del husillo -  
-7-, el cual pasa a través de un agujero ranurado -4a-  
80 que le enfrenta la pata -4- que, por el interior se am-  
plia con un vaciado -4b- y por el exterior con otro vacia-  
do -4c-, de forma cónica o semiesférica, que copia las -  
formas exteriores del casquillo -8-, el cual es atravesa-  
do axial y libremente por el husillo -7-. A su vez, este  
85 casquillo -8- tiene unas formas interiores cónicas o se-  
miesféricas que tienden a juntar los extremos de las pie-  
zas -9- que componen la tuerca partida y que están manteni

das permanentemente, con posibilidad de juntar o separar -  
sus extremos libres, por el disco-soporte -10-, al otro la  
do del cual el husillo que atraviesa el conjunto de la tuer  
ca lleva roscada una contera -11-.

Con los elementos descritos, el bloqueo de la tuerca so  
bre el husillo se consigue por la acción del resorte -1-, -  
los ajustes micrométricos de separación se llevan a cabo -  
haciendo girar dicha tuerca y el desbloqueo se obtiene me  
diante una presión manual que, aplicada a los extremos infe  
riores de las patas del compás, anule la acción de dicho -  
resorte, con lo cual el casquillo -8- y las piezas -9- que  
componen la tuerca partida pueden discurrir libremente a lo  
largo del husillo -7-. La articulación de la cabeza -7a- -  
del husillo -7- sobre la pata -3- y los vaciados -4b-4c- -  
junto con el agujero ranurado -4a- de la pata -4-, evitan -  
todas las interferencias que pudieran producirse por los -  
cambios relativos de posición del dicho husillo -7- con res  
pecto a las citadas patas -3-4- al ser estas abiertas o ce  
rradas.

Son variables las circunstancias de tamaño, forma y ma  
terial particularmente referidas a cada uno de los elementos  
que integran el conjunto, en el que podrá ser variado todo  
aquello que no suponga una alteración de la esencialidad del  
objeto expuesto en la pasada descripción, la cual deberá -  
ser considerada en su más amplio sentido y no como una limi  
tación de posibilidades de realización.

N O T A

EN RESUMEN: El Modelo de Utilidad que, por veinte años,  
se solicita para todo el territorio nacional, ha de recaer  
sobre las siguientes reivindicaciones:

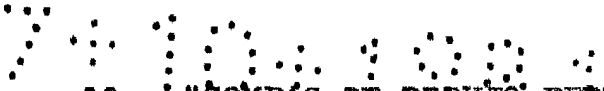

120 1ª.- "COMPÁS DE DIBUJO PERFECCIONADO", del tipo cuya ca  
beza comprende un resorte circular abierto cuyos extremos  
actúan, tendiendo a juntarlas, sobre las extremidades supe  
125 riores de las patas del compás acoplando en unas ranuras -  
de las mismas situadas por encima del eje común de articu-  
lación y tendiendo con ello a que los extremos inferiores  
de las patas se separen, caracterizado porque, en la cara  
interior del tercio superior de la primera pata, por deba-  
jo del eje de articulación, va realizada una ranura ciega  
dentro de la que, por medio de un pasador, se articula la  
cabeza aplanada del husillo, el cual pasa a través de un  
130 agujero ranurado de la segunda pata que, interior y exte-  
riormente, se amplía con sendos vaciados de los que, el -  
exterior es de forma cónica o semiesférica y copia las -  
formas exteriores de un casquillo que es atravesado libre-  
mente por el husillo y que interiormente es cónico o semi  
esférico para admitir los extremos de forma análoga que -  
135 presentan los extremos de las piezas que componen una tuer-  
ca partida, que están mantenidas permanentemente, con posi-  
bilidad de acercar o separar sus extremos libres, por un  
disco-soporte cuyo moleteado exterior facilita la manio-  
bra de la tuerca, que se cierra sobre el husillo por la -  
140 acción del casquillo en sus extremos de forma al ser éste  
empujado por la segunda pata que tiende a separarse de la  
primera por la acción del resorte de la cabeza del compás

2ª.- "COMPAS DE BIBUJO PERFECCIONADO"

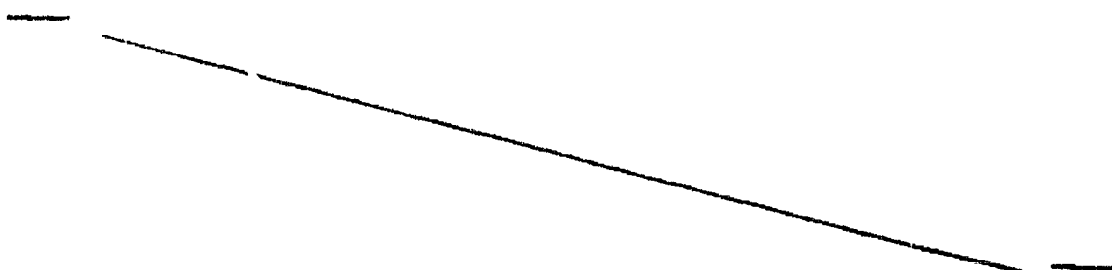

Todo conforme queda expresado en la presente Memoria descriptiva, que consta de siete páginas, escritas a máquina por una sola cara, y dibujos que se acompañan.

Madrid, 7 de octubre de 1.981

P. A.,  
ANTONIO ARIBAS  
P. P.



Firmado: JUAN GUERRERO

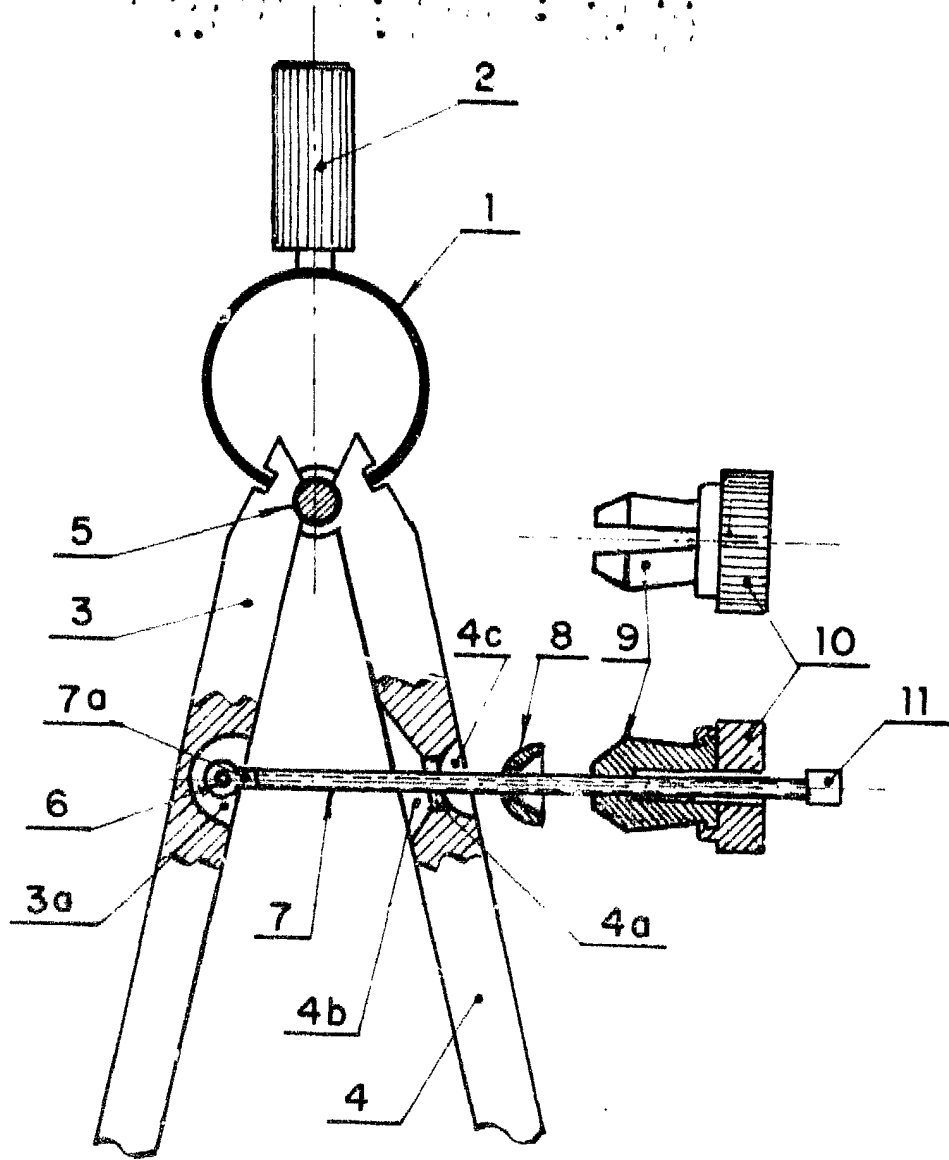

Madrid a 7 de Octubre de 1.981

P. ANTONIO ARIBAS

P. P.

Firmado: JUAN GUERRERO